



PORSCHE



# 911 Turbo

取扱説明書

「Porsche」、 「Porsche クレスト」、 「911」、 「PCCB」、 「PCM」、 「PDK」、 「PSM」、 「PTM」 および 「Equipment」 はポルシェ社の登録商標です。

Printed in Japan.

本書の一部または全部の複製は、ポルシェ社の文書による許可がない限り禁止いたします。  
© Dr. Ing. h.c. F. Porsche AG  
ポルシェ ジャパン株式会社

## 車載マニュアル

取扱説明書や整備手帳など、車両に付属の印刷物は車内に常備してください。車両を売却するときは、次に購入されるお客様にお渡しください。

## ご質問、ご提案

車両本体または車載マニュアルについてのご質問、ご提案がございましたら、下記までご連絡ください。

東京都目黒区下目黒1-8-1  
ポルシェ ジャパン株式会社  
アフターセールス部  
マーケットサポートグループ

## 車両の装備について

ポルシェ社では絶えず製品の開発と改良を行っており、お客様の車両の装備品や仕様等がこの取扱説明書の内容と一部異なる場合があります。あらかじめご了承ください。  
オプション装備品や国別仕様は、法律等の基準によってこの取扱説明書の内容と異なる場合があります。そのような項目にはアスタリスク（\*印）を付けていますのでご注意ください。  
この取扱説明書に記載した装備品の一部はオプション部品です。車両ご購入の際にこれらの装備品を追加したい場合は、ポルシェ正規販売店にご相談ください。  
この取扱説明書に記載されていない装備品等の取り扱いにつきましては、ポルシェ正規販売店にお問い合わせください。ポルシェ正規販売

店では、すべての装備品の取り扱い方法とメンテナンスについてご説明いたします。

各国の法律等の違いにより、この取扱説明書の内容の一部が車両の仕様と異なる場合があります。

## エアバッグ警告ラベル



危険

チャイルド・シートの助手席での使用

チャイルド・シートを助手席に取り付けた場合、助手席エアバッグが作動したときに重傷または致命傷を負う危険があります。

- ▷ 後ろ向きに着座するタイプのチャイルド・シートは**使用しないでください**。フロント・エアバッグが作動した場合、お子様が**重傷または致命傷を負う危険があります**。「チャイルド・シート」（32ページ）を参照してください。



### 台湾のみ：

- ▷ 台湾の関連法規に則り、「乳幼児や子供を助手席シートに乗せることはできません」。
- ▷ 「チャイルド・シート」（32ページ）を参照してください。



## 取扱説明書内の安全に関する指示

この取扱説明書内には様々な安全に関する指示が使用されています。



危険

重傷または致命傷を負う危険があります

「危険」の欄の安全に関する指示を守らなかった場合、重傷または致命傷を負う危険があります。



警告

重傷または致命傷を負う危険があります

「警告」の欄の安全に関する指示を守らなかった場合、重傷または致命傷を負う恐れがあります。



注意

ケガまたは軽傷を負う恐れがあります

「注意」の欄の安全に関する指示を守らなかった場合、ケガまたは軽傷を負う恐れがあります。

## 知識

車両を損傷する恐れがあります。

「知識」の欄の安全に関する指示を守らなかった場合、車両を損傷する恐れがあります。



## インフォメーション

追加情報、ヒントおよび指示につきましては「インフォメーション」に表示されています。「インフォメーション」の内容をよく読み、指示に従ってください。

# 目次

<b>外観図</b> .....	4	ステアリング・ホイール・ヒーター .....	46	インテリア・ライト/読書灯 .....	79
運転席 .....	5	ステアリング・ホイールの調節 .....	46	<b>概要</b> - フロント・ワイパー .....	80
ステアリング・ホイールおよびインストル メント・パネル .....	6	マルチファンクション・ステアリング・ ホイール .....	47	フロント・ワイパー / ウォッシャー・ レバー .....	81
センター・コンソール .....	7	サンバイザー .....	48	<b>インストルメント・パネルおよび マルチファンクション・ディスプ レイ</b> .....	<b>84</b>
コントロール・パネル .....	8	バニティー・ミラー .....	48	インストルメント・パネル .....	85
オーバーヘッド・コンソール .....	9	<b>エアコン</b> .....	<b>49</b>	インストルメント・パネル・ディスプレイ .....	86
<b>開閉操作とロック</b> .....	<b>10</b>	2ゾーン・オート・エアコン .....	50	バッテリー / オルタネーター .....	89
<b>概要</b> - 車外からのドアの開閉操作とロック .....	11	エア・ベント .....	54	チェック・エンジン (エミッション・ コントロール) .....	89
車外からのドアの開閉操作とロック .....	12	リヤ・ウィンドウ・ヒーター / ドア・ ミラー・ヒーター .....	55	警告音 .....	89
車内からのドアの開閉操作とロック .....	15	<b>ウィンドウ、スライディング/チル ティング・ルーフ、カプリオレ</b> ...	<b>56</b>	マルチファンクション・ディスプレイの 操作 .....	90
トランク・リッドおよびエンジン・コンパー トメント・リッドの開閉 .....	16	パワー・ウィンドウ .....	57	車両メニュー .....	94
開閉操作とロック時の故障および特別な 機能 .....	18	スライディング/チルティング・ルーフ .....	59	オーディオ・メニュー* .....	97
キーおよびセントラル・ロッキング・ システムの知識 .....	21	スチール・スライディング/チルティング・ ルーフ .....	59	電話メニュー* .....	97
<b>シート、ミラー、ステアリング・ ホイール</b> .....	<b>24</b>	ガラス・スライディング/チルティング・ ルーフ .....	60	地図メニュー* .....	98
シート .....	25	コンバーチブル・トップ .....	63	ナビゲーション・メニュー* .....	98
イージー・エントリー機能 .....	27	ウィンドストップ .....	65	トリップ・メニュー .....	99
シート・ヒーター .....	28	コンバーチブル・トップとウィンド ストップの緊急操作 .....	66	タイヤ空気圧メニュー (タイヤ空気圧モ ニタリング) .....	100
シート・ベンチレーター .....	28	<b>ライト、方向指示灯、フロント・ ワイパー</b> .....	<b>73</b>	4輪駆動メニュー .....	107
リヤ・シート・バックレスト .....	28	ライト・スイッチ .....	74	クロノ・メニュー (ストップウォッチ) .....	107
シートベルト .....	29	方向指示灯/ハイ・ビーム/バッシング・ レバー / パーキング・ライト・スイッチ .....	77	GForceメニュー .....	109
エアバッグ・システム .....	31	インストルメント・ライト .....	78	パフォーマンスメニュー .....	109
チャイルド・シート .....	32	ハザード・ライト .....	78	制限速度メニュー* .....	110
ロールオーバー・プロテクション .....	42			ACCメニュー .....	110
ドア・ミラー .....	43			マルチファンクション・ディスプレイの 車両設定機能 .....	110
自動防眩ルーム・ミラーおよびドア・ ミラー .....	45			<b>警告と情報メッセージの概要</b> .....	<b>121</b>

<b>パーソナル設定</b> .....	<b>134</b>
概要 - パーソナル設定 .....	135
パーソナル設定の保存 .....	136
<b>安全運転について</b> .....	<b>138</b>
お出かけの前に .....	139
慣らし運転の知識 .....	139
車両へのテクニカル・データの保存 .....	139
車両の技術的な仕様変更 .....	140
運転中の装備の設定および操作 .....	140
スポーツ・タイヤ .....	140
地上高 .....	141
サーキット走行 (スポーツ・ドライビング・ スクール、モーター・スポーツ・イベント など) .....	141
国外での走行 .....	141
テール・パイプ .....	141
故障診断用ソケット .....	142
イグニッション・ロック、ステアリング・ ロック .....	142
エンジンの始動および停止 .....	143
オート・スタート/ストップ機能 .....	144
エレクトリック・パーキング・ブレーキ .....	147
フット・ブレーキ .....	148
ボルシェ・セラミック・コンポジット・ ブレーキ(PCCB) .....	149
クルーズ・コントロール .....	149
アダプティブ・クルーズ・コントロール (ACC) .....	151
制限速度表示 * .....	162
自動車電話、無線装置 * .....	164
ボルシェ・コミュニケーション・システム (PCMおよびCDR) * .....	164
USB/iPod® およびAUX * .....	164
ETC受信機 .....	165
ボイス・コントロール * .....	165

Porsche Doppelkupplung(PDK) .....	165
セレクター・レバー・ポジション .....	167
走行制限プログラム .....	171
トランスミッションおよびシャーシ・ コントロール・システム .....	173
ボルシェ・トラクション・マネージメント (PTM) .....	174
ボルシェ・スタビリティ・マネージメント (PSM) .....	174
HOLD機能：停止制御 .....	177
ABSブレーキ・システム (アンチロック・ ブレーキ・システム) .....	178
ボルシェ・アクティブ・サスペンション・ マネージメント(PASM) .....	179
ボルシェ・トルク・ベクトリング・プラス (PTVプラス) .....	180
ボルシェ・ダイナミック・シャーシ・ コントロール(PDCC) .....	180
ダイナミック・エンジン・マウント (PADM) .....	181
「スポーツ」および「スポーツ・プラス」 モード .....	181
格納式フロント・スポイラーおよびリヤ・ スポイラー .....	183
リヤ・アクスル・ステアリング .....	184
<b>収納スペース、ラゲッジ・コンパー トメントおよびルーフ・トランス ポート・システム</b> .....	<b>185</b>
収納 .....	186
ドリンク・ホルダー/カップ・ホルダー .....	187
灰皿 .....	188
シガー・ライター .....	188
トランク・ルーム .....	190
ルーフ・トランスポート・システム .....	192

<b>駐車</b> .....	<b>197</b>
パーキング・アシスタント .....	198
リバース・カメラ .....	200
駐車時の助手席ドア・ミラー下向き 自動切り替え .....	201
ガレージ・ドア・オープナー (ホームリンク®) * .....	201

<b>警報システムおよび盗難防止</b> .....	<b>206</b>
警報システム .....	207
イモビライザー .....	208
ステアリング・コラム・ロック .....	208
盗難を防止するために .....	208

<b>車両のお手入れ</b> .....	<b>209</b>
メンテナンスの諸注意 .....	210
エンジン・オイル・レベルの点検 .....	212
エンジン・オイルの補充 .....	212
ウォッシュャー液 .....	214
ワイパー・ブレード .....	214
エミッション・コントロール・システム .....	215
予備燃料タンク .....	215
燃料の給油 .....	216
車両のお手入れ .....	218
リサイクル .....	224

<b>軽修理</b> .....	<b>225</b>
軽修理について .....	226
クーラント・レベルの点検と補充 .....	227
ブレーキ・フルード .....	229
パワー・ステアリング .....	229
エア・クリーナーの交換 .....	229
室内防塵用フィルターの交換 .....	230
タイヤとホイール .....	230
ホイール取り付け面 .....	237

ホイール・ボルト .....	237
センター・ロック付きホイール .....	238
センター・ボルト .....	239
ホイールの交換 .....	239
リム・クリーナー .....	243
センター・ボルトの緊急固定 .....	244
パンクしたとき .....	245
電気系統 .....	247
バッテリー .....	251
外部電源、ジャンパー・ケーブルに よる始動 .....	253
キー（リモート・コントロール）の 電池交換 .....	255
バルブの交換 .....	255
ヘッドライト .....	256
ヘッドライトの調整 .....	256
左側通行から右側通行への変更に伴う ヘッドライトの切り替え .....	257
けん引およびけん引によるエンジンの 始動 .....	257
消火器* .....	260
発炎筒 .....	261

## **タイヤ空気圧とテクニカル・ データ ..... 262**

車両の識別データ .....	263
エンジン・データ（メーカー発表値）.....	264
燃費とエミッション（メーカー発表値）...	264
動力性能（メーカー発表値）.....	265
充填容量 .....	265
タイヤ、ホイール .....	266
冷間時のタイヤ空気圧(20°C) .....	267
重量（メーカー発表値）.....	269
車両寸法（メーカー発表値）.....	269

## **索引 ..... 270**

\* 日本仕様に設定はありません。

# 外観図

運転席 .....	5
ステアリング・ホイールおよびインストル メント・パネル .....	6
センター・コンソール .....	7
コントロール・パネル .....	8
オーバーヘッド・コンソール .....	9

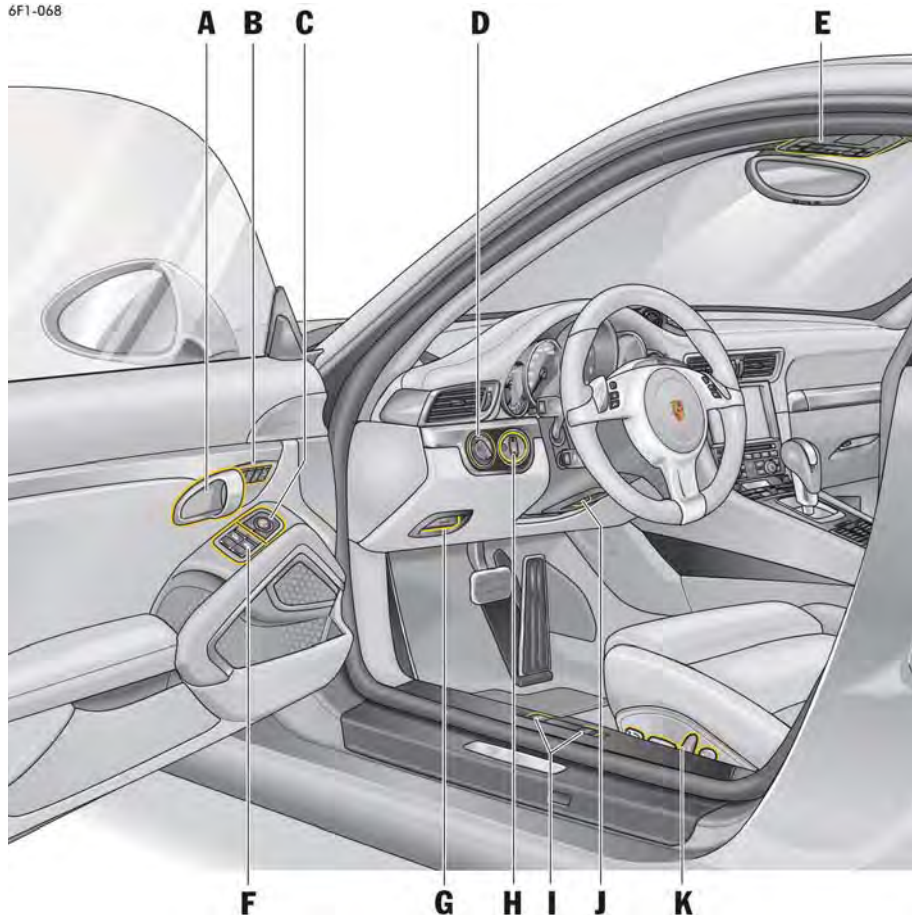

## 運転席

- A インナー・ドア・ハンドル  
(16ページ)
- B パーソナル設定用メモリー・ボタン  
(136ページ)
- C ドア・ミラー調節  
(43ページ)
- D ライト・スイッチ  
(74ページ)
- E オーバーヘッド・コンソール
- F パワー・ウィンドウ  
(57ページ)
- G エレクトリック・パーキング・ブレーキ  
(147ページ)
- H イグニッション・ロック  
(142ページ)
- I エンジン・コンパートメント・リッド/  
トランク・リッドのロック解除  
(16ページ)
- J ステアリング・ホイール調節  
(46ページ)
- K シート調節  
(25ページ)



## ステアリング・ホイールおよび インストルメント・パネル

- A** PDKシフト・ボタン  
(170ページ)
- B** 方向指示灯  
(77ページ)
- C** 油圧計  
(87ページ)
- D** 油温計  
(86ページ)
- E** スピードメーター  
(86ページ)  
警告灯および表示灯  
(85ページ)
- F** タコメーター (回転計)  
(86ページ)  
警告灯および表示灯  
(85ページ)
- G** マルチファンクション・ディスプレイ  
(86ページ)  
警告およびインフォメーション・メッセージ  
(121ページ)
- H** 水温計  
(86ページ)
- I** 燃料計  
(88ページ)
- J** フロント・ワイパー  
(81ページ)
- K** クルーズ・コントロール  
(149ページ)
- L** 故障診断用ソケット
- M** 電話コントロール、マルチファンクション・  
ディスプレイ  
(91ページ)
- N** ホーン



## センター・コンソール

- A スポーツ・クロノメーター  
(107ページ)
- B ポルシェ・コミュニケーション・マネージメント(PCM)\*  
(164ページ)
- C エア・ベント  
(54ページ)
- D ドリンク・ホルダー /カップ・ホルダー  
(187ページ)
- E グローブ・ボックス  
(186ページ)
- F エアコン・コントロール・パネル  
(50ページ)
- G コントロール・パネル  
(8ページ)
- H 灰皿、シガー・ライター  
(188ページ)
- I 小物入れ  
(186ページ)

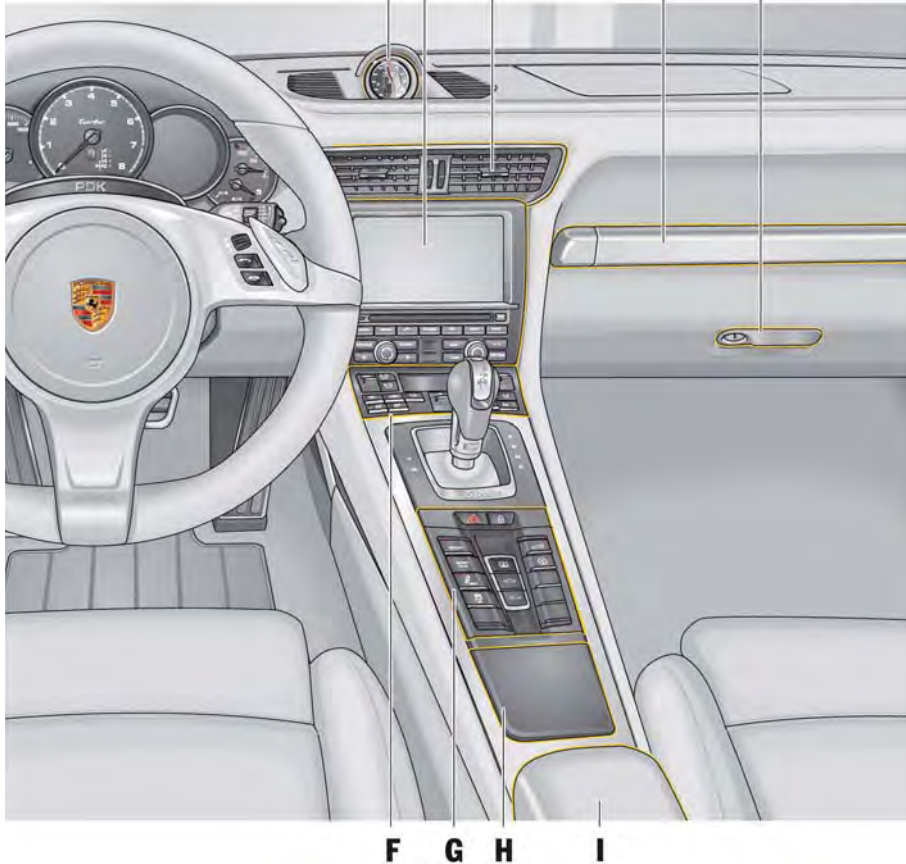

\* 日本仕様に設定はありません。

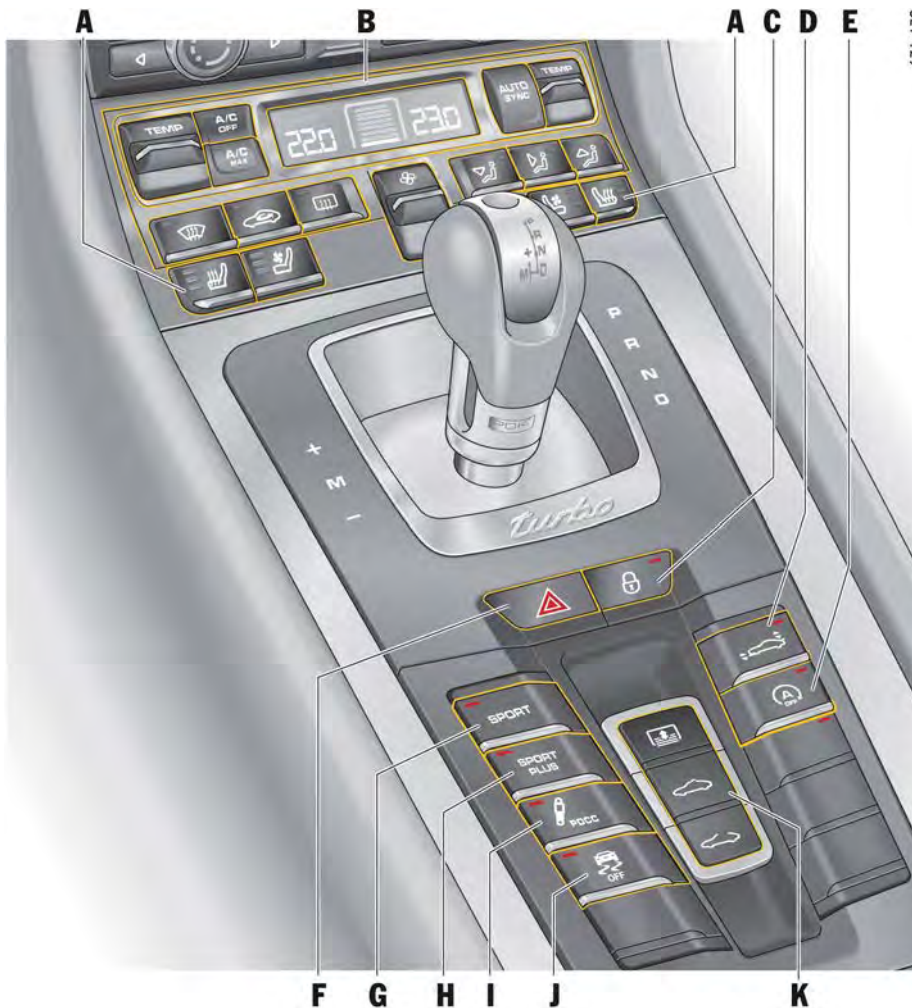

6E1-129

## コントロール・パネル

- A** シート・ヒーター/シート・ベンチレーター (28ページ)
- B** エアコン・コントロール・パネル (50ページ)
- C** セントラル・ロッキング・ボタン (15ページ)
- D** フロント/リヤ・スポイラー (183ページ)
- E** オート・スタート/ストップ・ボタン (146ページ)
- F** ハザード・ライト・スイッチ (78ページ)
- G** 「スポーツ」モード (182ページ)
- H** 「スポーツ・プラス」モード (182ページ)
- I** ポルシェ・アクティブ・サスペンション・マネージメント(PASM) (179ページ)
- J** ポルシェ・スタビリティ・マネージメント(PSM) (174ページ)
- K** スライディング/チルティング・ルーフ用コントロール・パネル (59ページ)  
コンバーチブル・トップ用コントロール・パネル (63ページ)

## オーバーヘッド・コンソール

- A インテリア・ライト/読書灯用ボタン  
(79ページ)
- B 助手席エアバッグOFF警告灯  
(32ページ)
- C インテリア・ライト  
(79ページ)
- D 読書灯  
(79ページ)
- E パーキング・アシスタント  
(198ページ)
- F ガレージ・ドア・オープナー  
(ホームリンク®) \*  
(201ページ)
- G インテリア・ライト/読書灯の自動点灯/消灯  
(79ページ)

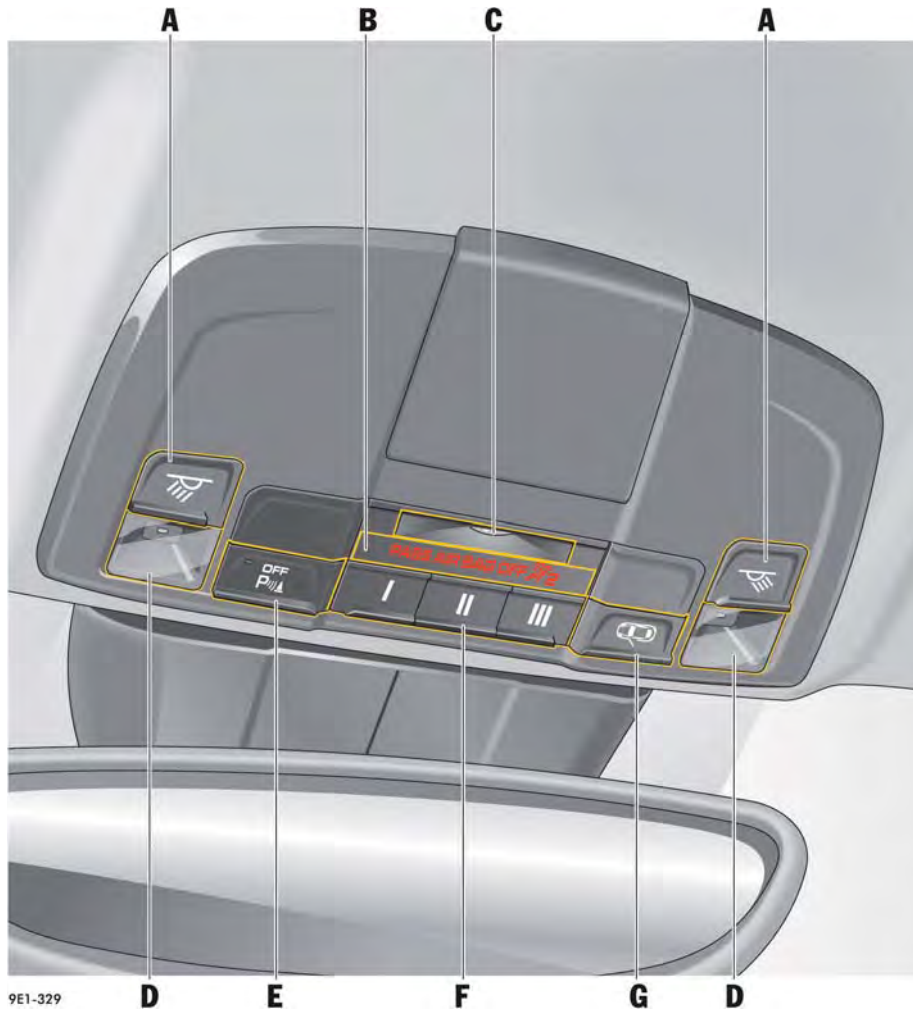

9E1-329

\* 日本仕様に設定はありません。

# 開閉操作とロック

概要 - 車外からのドアの開閉操作とロック ....	11
車外からのドアの開閉操作とロック .....	12
車内からのドアの開閉操作とロック .....	15
トランク・リッドおよびエンジン・コンパ ートメント・リッドの開閉 .....	16
開閉操作とロック時の故障および特別な 機能 .....	18
キーおよびセントラル・ロッキング・ システムの知識 .....	21

## 概要 - 車外からのドアの開閉操作とロック

ポルシェ・エントリー&ドライブは、ドア・ハンドルのボタンAの操作でロック/ロック解除ができるシステムです。

この概要説明は後述の「車外からの開閉操作とロック」に代わるものではありません。

操作する際は、この概要のみでなく、「警告」を必ずお読みください。



キー



ポルシェ・エントリー&ドライブ

### 運転者が何をしたいか？

### その操作方法は？

### その結果は？

#### ロック解除

キーを使用する：  
 キーの  ボタンを押してください。  
 ポルシェ・エントリー&ドライブ装備車：  
 ドア・ハンドルをしっかりと握ってください。

ハザード・ライトが1回点滅します。  
 ドアを開くことができます。

#### ロック

キーを使用する：  
 キーの  ボタンを押してください。  
 ポルシェ・エントリー&ドライブ装備車：  
 ドア・ハンドルのボタンAを押してください。

ハザード・ライトが2回点滅します。  
**ドアがロックされ、インナー・ドア・ハンドルを引いても、車内からドアを開くことができなくなります（セーフロック）。**

#### 人/動物を車両に残してロックする場合：

- ロックされた車両のセーフロックを解除する  
および
- 室内モニタリング・システムをOFFにする

キーを使用する：  
 キーの  ボタンを2回押してください  
 (約2秒以内)。  
 ポルシェ・エントリー&ドライブ装備車：  
 ドア・ハンドルのボタンAを2回押してください  
 (約2秒以内)。

ハザード・ライトがゆっくり1回点滅します。  
 ドアはロックされますが、インナー・ドア・ハンドルを引くことにより、車内からドアを開くことができます。

#### 警報の解除

キーの  ボタンを押してください。  
 または  
 イグニッションをONにしてください。

警報が止まります。

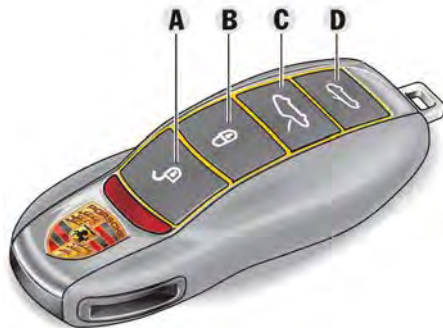

- A - 車両のロック解除
- B - 車両のロック
- C - トランク・リッドのロック解除
- D - カブリオレ：コンバーチブル・トップの開閉

## 車外からのドアの開閉操作とロック

車両装備により、キーまたはポルシェ・エントリー&ドライブ装備車では、キーなしでロックおよびロック解除ができます。

### キーを使用する場合

キーのボタン操作でロックおよびロック解除を行ってください。

### **i** インフォメーション

ドア・ロックにエマージェンシー・キーを差し込んで車両のロックを解除した場合、警報システムの作動を回避するため、ドアを開いてから10秒以内にイグニッションをON (イグニッション・ロックの1の位置) にしなければなりません。助手席側ドアはロック状態を維持します。警報システムが作動するまでの時間は国によって異なります。

### **i** インフォメーション

🔑 ボタンを使用してロックを解除した後、いずれのドア/トランク・リッドも開かなかった場合、車両は30秒後に自動的に再ロックされます。

### **i** インフォメーション

ここでは初期設定の機能をもとに説明しています。

メモリー・パッケージ装備車では、インストールメント・パネルのマルチファンクション・ディスプレイでドアの設定を変更し、そのとき使用しているキーの設定情報として保存しておくことができます。

▷ ロック/ロック解除の設定変更に関するインフォメーション：

「ロックの設定」(115ページ) を参照してください。



### ポルシェ・エントリー & ドライブ 装備車

ポルシェ・エントリー & ドライブ 装備車ではキーを携行していれば (例えば着衣のポケットに入れておくだけで)、キーを使用することなく開閉操作およびエンジンの始動が行えます。

▷ キーを強い電磁波にさらさないでください。ポルシェ・エントリー & ドライブ に悪影響を及ぼす恐れがあります。



## ドア・ロックを解除してドアを開く キーによるロック解除

1. ボタンを押してください。  
ハザード・ライトが1回点滅します。  
ドア・ロックが解除されます。
2. ドア・ハンドルを引いてドアを開いてください。



## ポルシェ・エントリー&ドライブによるロック解除（キーレス操作）

- キーを携帯して運転席または助手席のドアに近づくと、車両のロックを解除することができます。
1. ドア・ハンドルをしっかり握ってください。  
ハザード・ライトが1回点滅します。  
ドア・ロックが解除されます。
  2. ドア・ハンドルを引いてドアを開いてください。

## インフォメーション

ロックを解除した後、ドアまたはトランク・リッドを開かなかった場合、30秒後に自動的に再ロックされます。傾斜センサー\*と室内モニタリング・システムは解除されます（盗難防止機能が制限されます）。

この場合、インナー・ドア・ハンドルを引くことにより、車内からドアを開くことができます。

▷ ドアを開いた場合、警報システムが作動することを車内に残る人に伝えてください。

再度ロックされた後は、室内モニタリング・システムおよび傾斜センサー\*が再び作動します。

## ドアのロック解除機能の設定

運転席のドアのみをロック解除する、または助手席のドアも同時にロック解除する設定に変更することができます。

なお、設定内容に関係なく、両方のドアをロック解除できます。

▷ キーの ボタンを5秒以内に2回押してください。

ロック/ロック解除の設定変更に関するインフォメーション：

▷ 「ドアのロック解除機能の設定」（115ページ）を参照してください。

\* 日本仕様に設定はありません。

## ドアをロックする

### セーフロック

セーフロックは、ロックされた車両のインナー・ドア・ハンドルとセントラル・ロッキング・ボタンを無効にし、不正な車内への侵入を難しくします。



警告

車外からのドアの  
ロック

車外から車両をロックすると、**車内からドアやウィンドウを開くことができなくなる(セーフロック)**ため、車内に人や動物が残っていないことを確認してください。ロックされたドアによって緊急時に救助者が車内に入ることが困難になります。

▷ 車両をロックするときは車内に人や動物がいないことを確認してください。



### インフォメーション

ロックするとすべてのドアとトランク・リッドが閉じている場合のみ、ハザード・ライトが点滅して車両がロックされたことを知らせます。



### インフォメーション

ドアまたはトランク・リッドが完全に閉じていない場合、車両をロックできません。

警告音が鳴り、マルチファンクション・ディスプレイにメッセージが表示されます。ハザード・ライトは点滅しません。

運転席ドアのみが閉じている状態でロックすると、車両はプリロックされます。残りのドア/トランク・リッドをロックするときは、キーを車内に置き忘れていないか確認してください。

キーが操作範囲外にあると、ドアおよびトランク・リッドをロック後に開くことができなくなります。

### キーによるロック

1. ドアを閉じてください。

2.  ボタンを1回押してください。

ハザード・ライトが2回点滅します。

車外、車内のどちらからもドアを開くことができなくなります。

**または、人や動物を車内に残してロックする場合(ロックされた車両のセーフロックの解除)：**

▷  ボタンを2秒以内に2回押してください。

ハザード・ライトがゆっくり1回点滅します。ドアはインナー・ドア・ハンドルを引くことにより、車内側から開くことができます。

▷ ドアを開いた場合、警報システムが作動することを車内に残る人に伝えてください。

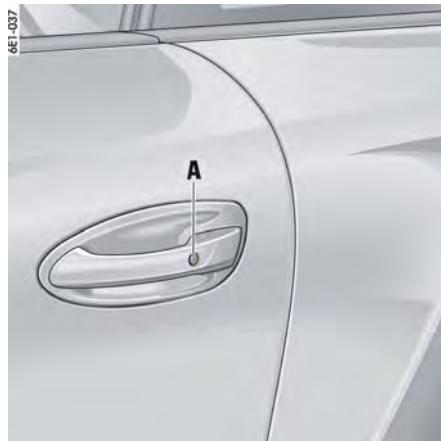

### ポルシェ・エントリー&ドライブによるドアのロック(キーレス操作)

この操作を行うときは、キーを携帯していなければなりません。

1. ドアを閉じてください。

2. ドア・ハンドルのロック・ボタンAを押してください。

ハザード・ライトが2回点滅します。

車外、車内のどちらからもドアを開くことができなくなります。

**または、人や動物を車内に残してロックする場合(ロックされた車両のセーフロックの解除)：**

▷ ドア・ハンドルのロック・ボタンAを2秒以内に2回押してください。

ハザード・ライトがゆっくり1回点滅します。ドアはインナー・ドア・ハンドルを引くことにより、車内側から開くことができます。

▷ ドアを開いた場合、警報システムが作動することを車内に残る人に伝えてください。



## 車内からのドアの開閉操作とロック

ここでは初期設定の機能をもとに説明しています。

メモリー・パッケージ装備車では、インストールメント・パネルのマルチファンクション・ディスプレイでドアの設定を変更し、そのとき使用しているキーの設定情報として保存しておくことができます。

ロック/ロック解除の設定変更に関するインフォメーション：

- ▷ 「ロックの設定」(115ページ)を参照してください。



セントラル・ロッキング・ボタン

### 🔒 ドアをロックする

ドアが閉じている場合：

- ▷ セントラル・ロッキング・ボタンを押してください。  
イグニッションがONの場合、ボタンのインジケーター・ライトが点灯します。  
両方の車両ドアがロックされます。  
ドアはインナー・ドア・ハンドルを引くことにより開くことができます。

### オート・ロック機能による自動ロック

この機能が作動しているときは、速度が約5km/hを超えると自動的にロックされます。

ロック/ロック解除の設定変更に関するインフォメーション：

- ▷ 「ロックの設定」(115ページ)を参照してください。

### 🔓 ドア・ロックを解除する

- ▷ セントラル・ロッキング・ボタンを押してください。  
ボタンのインジケーター・ライトが消灯します。

両方の車両ドアがロック解除されます。

### オート・ロック機能による自動ロック解除

この機能を有効にした場合、キーを抜き取ると車両が自動的にロック解除されます。

ロック/ロック解除の設定変更に関するインフォメーション：

- ▷ 「ロックの設定」(115ページ)を参照してください。

### **i** インフォメーション

キーまたはエマージェンシー・キーで車両をロックした場合、セントラル・ロッキング・ボタンでロックを解除することはできません。

### **i** インフォメーション

エアバッグが作動する事故が起きた場合、救助者が車内に入りやすくするためにドアが自動的にロック解除されます。更に、ハザード・ライトも自動的に作動します。

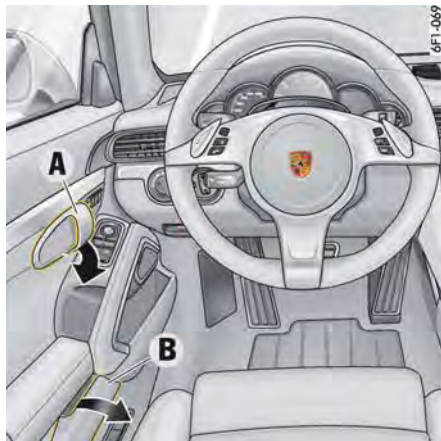

A - インナー・ドア・ハンドル  
B - ドア・ポケット

## ドアを開く

- ▷ インナー・ドア・ハンドル (矢印) を引いてください。

## **i** インフォメーション

キーの  ボタンを1回押して車両をロックした場合、またはボルシェ・エントリー&ドライブ装備車のドア・ハンドルのロック・ボタンを押して車両をロックした場合は、車内からドア、トランク・リッドおよびエンジン・コンパートメント・リッドを開くことはできません(セーフロック)。

## ドア・ポケット

### ドア・ポケットを開く

- ▷ カバー **B** を持ち上げてください。
- ▷ ドアを閉じるとき、および走行中は、ドア・ポケットのカバーを必ず閉じてください。

## トランク・リッドおよびエンジン・コンパートメント・リッドの開閉

### プル・ボタンでトランク・リッドを開く

#### 知識

トランク・リッドまたはフロント・ワイパーを損傷する恐れがあります。

- ▷ トランク・リッドを開くときは、ワイパーが起きていないことを確認してください。
- ▷ トランク・リッドを開く前に、必ずフロント・ワイパーをOFF (ワイパー・レバーを0の位置) にしてください。

フロント・ワイパーに関するインフォメーション:

- ▷ 「フロント・ワイパーおよびヘッドライト・ウォッシャー・システム」(81ページ) を参照してください。

## **i** インフォメーション

バッテリーが上がってしまった場合、外部電源を接続してトランク・リッドを開くことができます。

- ▷ 「トランク・リッドの非常時ロック解除」(250ページ) を参照してください。

またはヒューズ・ボックス・リッド内側の説明を参照してください。

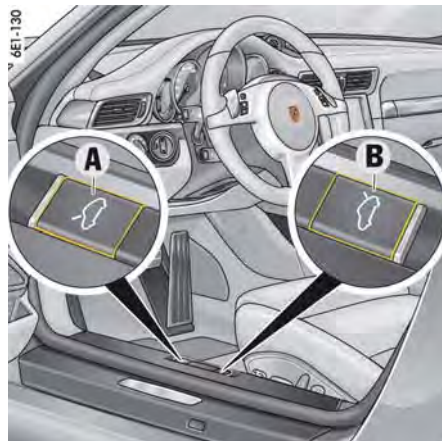

A - トランク・リッド  
B - エンジン・コンパートメント・リッド

1. 運転席ドアを開いてください。
2. 運転席シートの横にあるプル・ボタンAを操作してください。  
リッドがロック解除されます。



3. リッドを少し上げてください。赤いレバーでセーフティー・キャッチのロックを解除してください。  
トランク・リッドを開くと、トランク・ルーム内のライトが点灯します。

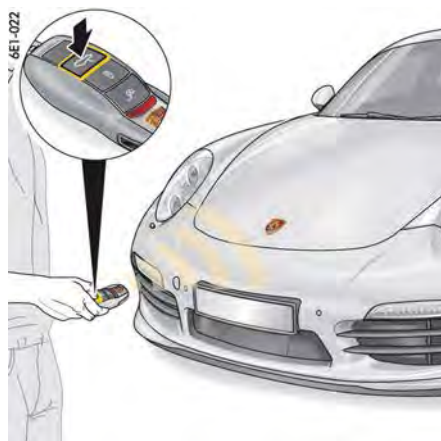

### キーでトランク・リッドを開く

#### **i** インフォメーション

トランク・リッドのロックを解除すると、車両ドアもロック解除されます。

### キーでトランク・リッドをロック解除する/開く

1.  ボタンを押してください。
2. リッドを少し持ち上げ、赤色のレバーでセーフティー・キャッチを解除してください。



### ボルシェ・エントリー&ドライブ(キーレス)でトランク・リッドをロック解除する/開く

キーを携行して車両の前方にいる場合、トランク・リッドを開くことができます。

- ▷ ボルシェ・クレストとライセンス・プレートの間に手をかざしてください(図を参照)。センサーによりリッドのロックが解除され、リッドが開きます。
- ▷ リッドを少し持ち上げ、赤色のレバーでセーフティー・キャッチを解除してください。

### トランク・リッドを閉じる

1. リッドが閉じる直前まで手で引き下げ、そこで手を放してリッドをロックしてください。必要な場合、セーフティー・キャッチの真上付近を手のひらで押して、リッドを確実にロックしてください。
2. リッドが確実にロックされていることを確認してください。

リッドが確実にロックされていない場合、車両の発進時にマルチファンクション・ディスプレイに警告メッセージが表示されます。

## ブル・ボタンでエンジン・コンパートメント・リッドを開く

クーペのみ：

1. 運転席ドアを開いてください。
2. 運転席シートの横にあるブル・ボタンBを操作してください。  
リッドのロックが解除され、開くことができます。

カブリオレのみ：

1. 運転席ドアを開いてください。
2. 運転席シートの横にあるブル・ボタンBを操作してください。エンジン・コンパートメント・リッド（コンバーチブル・トップ・コンパートメント・リッド）が自動的にサービス・ポジションまで開きます。

## エンジン・コンパートメント・リッドを閉じる

クーペのみ：

1. リッドが閉じる直前まで手で引き下げ、そこで手を放してリッドをロックしてください。必要な場合、セーフティー・キャッチの真上付近を手のひらで押して、リッドを確実にロックしてください。
2. リッドが確実にロックされていることを確認してください。

リッドが確実にロックされていない場合、車両の発進時にマルチファンクション・ディスプレイに警告メッセージが表示されます。

カブリオレのみ：

- ▷ プル・ボタンBを押してください。  
エンジン・コンパートメント・リッド（コンバーチブル・トップ・コンパートメント・リッド）が自動的に閉じます。

## 開閉操作とロック時の故障および特別な機能

### トランク・リッドの緊急操作

バッテリーが上がってしまった場合、外部電源を接続してトランク・リッドを開くことができます。

- ▷ 「トランク・リッドの非常時ロック解除」（250ページ）を参照してください。

### 運転席ドアのみがロック解除される

マルチファンクション・ディスプレイを使用して、ドアのロック/ロック解除の設定を変更することができます。

- ▷ 「ドアのロック解除機能の設定」（115ページ）を参照してください。

なお、設定内容に関係なく、両方のドアをロック解除できます。

- ▷ キーの  ボタンを2秒以内に2回押してください。

### 車両のロックが解除できない



リモート・コントロール・キーが、次のいずれかの状態にあることが考えられます。

- システムが故障している
- キーの電池が消耗している
- 電磁波の影響によって正常に機能していない（ポルシェ・エントリー&ドライブ装備車のリモート・コントロールでも同様の症状が発生することがあります）



4E1-017

車両のロックが解除できない場合：

1. 助手席側のフロント・ウィンドウの外端部にキーを置き、同時に  ボタンを押してください（ を参照）。

それでも車両のロックが解除できない場合：

2. エマージェンシー・キーをキーから取り外してください。  
「エマージェンシー・キー」（21ページ）を参照してください。
3. エマージェンシー・キーで運転席ドアのロックを解除し、ドアを開いてください。  
ドア・ハンドルを引いたまま保持してください。

エマージェンシー・キーをドア・ロックに挿入し、90°反時計回りに回してキーを再度抜き取ってください。

- ▷ 「セントラル・ロッキング・システムが故障した場合の運転席側ドアの緊急ロック」（20ページ）を参照してください。
4. ドア・ハンドルから手を離し、もう1回引いてドアを開いてください。

5. 盗難防止警報システムの作動を回避するため、ドアを開いてから15秒以内にイグニッションをONにしてください。

**ポルシェ・エントリー&ドライブ装備車の追加作業：**

イグニッションをONにできない、またはエンジンが始動しない場合は、マルチファンクション・ディスプレイにメッセージ「**キーが見つからない/障害 キーの位置を変更して下さい**」が表示されます。

6. コントロール・ユニットをイグニッション・ロック位置0に戻してください。
7. エンジンを再度始動してください。エンジンが始動しない場合、メッセージ「**キーが見つからない/障害 キーの位置を変更して下さい**」が再度表示されます。約1秒後にメッセージ「**スイッチ部：左に回し、取り外し、キーを差し込む**」が表示されます。
8. コントロール・ユニットをイグニッション・ロック位置0に戻し、イグニッション・ロックから取り外してください。キーを使用してイグニッションをONにしてください（エマージェンシー・キーは除く）。

### 作動待機のOFF(ポルシェ・エントリー&ドライブ装備車)

車両のロックを一定時間以内に解除しなかった場合、ポルシェ・エントリー&ドライブの作動待機がOFFになります。運転席ドアは96時間後、助手席ドアは36時間後に作動待機がOFFになります。

1. ドア・ハンドルを**1回**引くと、ポルシェ・エントリー&ドライブが作動待機状態に戻ります。
2. ドア・ハンドルをもう**1回**引くと、ドアが開きます。

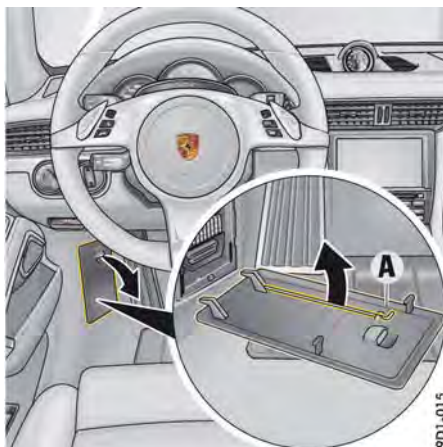

### 緊急操作 - コントロール・ユニット/キーの抜き取り

バッテリーが上がった場合、キーを抜き取るには、緊急操作を行う必要があります。

ポルシェ・エントリー&ドライブ装備車のイグニッション・ロックからコントロール・ユニットを取り外す場合も緊急操作を行わなければなりません。

1. 運転席側のヒューズ・ボックス・カバーの指穴をつかみ、引いて取り外してください。
2. ヒューズ・ボックス・カバーの裏に収納してある**メタル・フックA**を取り出してください。

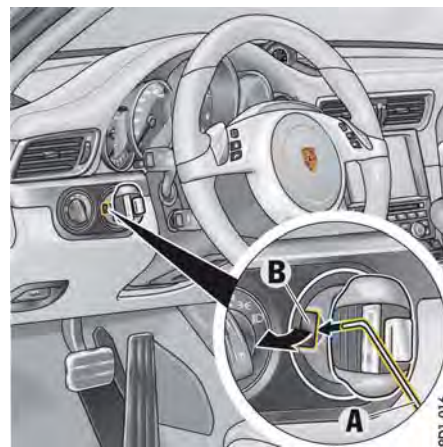

3. **メタル・フックA**を使用して、イグニッション・ロックから**プラスチック・カバーB**を取り外してください。取り外した**プラスチック・カバーB**は紛失しないように十分注意してください。

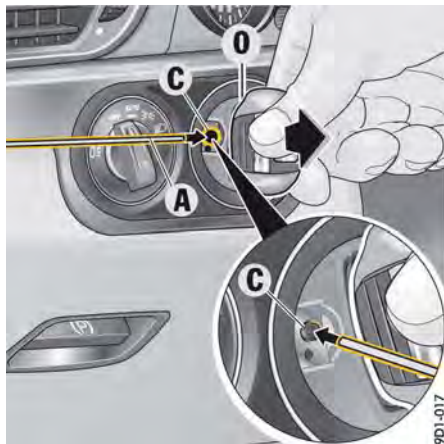

4. コントロール・ユニット/キーをイグニッション・ロック位置O（初期位置）に回してください。
5. メタル・フックAを開口部Cに解除音が聞こえるまで押し込んでください。
6. 初期位置Oでコントロール・ユニット/キーを取り外してください。
7. プラスチック・カバーBを元の位置に取り付けてください。



ドア・ハンドル下のドア・ロック（運転席側）

### 車両をロックできない

この状態は、ハザード・ライトが点滅せず、ロック音が聞こえないことで判断できます。リモート・コントロール・キーが、次のいずれかの状態にあることが考えられます。

- システムが故障している
- キーの電池が消耗している
- 電磁波の影響によって正常に機能していない（ポルシェ・エントリー&ドライブ装備車のリモート・コントロールでも同様の症状が発生することがあります）

### セントラル・ロッキング・システムが故障した場合の運転席側ドアの緊急ロック

車両をロックできない場合：

1. エマージェンシー・キーをキーから取り外してください。  
「エマージェンシー・キー」（21ページ）を参照してください。

2. 運転席ドアを開いてください。
3. 運転席ドアのドア・ハンドルを引いたまま保持してください（図を参照）。  
エマージェンシー・キーをドア・ロックに挿入し、90°時計回りに回してキーを再度抜き取ってください。  
ハザード・ライトが2回点滅して車両がロックされたことを知らせます。
4. ドア・ハンドルから手を離し、ドアを閉じてください。  
運転席ドアがロックされます。
5. 助手席ドアの緊急ロック機能を使用する場合、エマージェンシー・キーを運転席ドアのドア・ロックに再度差し込み、90°時計回りに回してキーを抜き取ってください。  
助手席ドアがロックされます。

### **i** インフォメーション

セントラル・ロッキング・システムに異常があるときは、助手席ドアの緊急ロックはできません。

### **i** インフォメーション

セントラル・ロッキング・システムに異常があるときは、運転席ドアのドア・ロックにエマージェンシー・キーを差し込んでロックすると、正常に機能しているロックのみが作動します。

▷ セントラル・ロッキング・システムの故障を修理してください。ポルシェ正規販売店にご相談ください。この作業はポルシェ正規販売店での実施を推奨いたします。十分なトレーニングを受けた経験豊かなスタッフが、最新の技術情報と専用工具や専用装置を駆使し、確かな整備をお約束します。

## キーおよびセントラル・ロック ング・システムの知識

### キー

この車両には2本のキーが付属しており、それぞれにエマージェンシー・キーを内蔵していません。これらのキーを使用して、車両のすべてのロックを操作できます。

- ▷ キーの取り扱いには細心の注意を払ってください。特別な状況を除いて、キーを放置しないでください。
- ▷ わずかな時間でも車両から離れるときは、キーを抜き取り、携行してください。キーを車内に残さないでください。
- ▷ キーを紛失した、または盗難に遭遇したとき、スペア・キーを追加したり交換したりしたときは、ご契約の損害保険会社に連絡してください。
- ▷ 紛失または盗難に遭遇したキーの電子コードを無効にしても、そのキーをドア・ロックに差し込んで、車両をロック/ロック解除できます。

81-0126



### エマージェンシー・キー

#### エマージェンシー・キーを取り外す

1. リリース・ボタンを横に押してください。
2. エマージェンシー・キーを抜き取ってください。

#### エマージェンシー・キーを収納する

- ▷ リリース・ボタンのロック音が聞こえるまで、エマージェンシー・キーを押し込んでください。



### インフォメーション

コンフォート・メモリー装備車の場合、車両をロックしたときに、車両の様々な設定がそのとき使用しているキーに保存されます。

### スペア・キー

車両のスペア・キーは、ボルシェ正規販売店でのみお求めいただくことができます。新しいキーを注文してからお手元に届くまでには大変時間がかかる場合がございますので、いつでもスペア・キーを使えるように、あらかじめご用意いただくことを推奨いたします。キーは盗難の恐れがない安全な場所に保管し、車内や車両の近くには置かないでください。

新しいキーを使用するには、そのキーの電子コードを車両のコントロール・ユニットに「登録」する必要があります。この登録作業はボルシェ正規販売店でのみ実施が可能です。また、登録作業を行うときは、現在登録しているすべてのキーを同時に再登録しなければなりません。再登録しなかったキーの電子コードは、コントロール・ユニットから抹消され、以後使用できなくなります。

最大で8本のキーを登録することができます。

### セントラル・ロックング

車両にはセントラル・ロックング・システムが装備されています。セントラル・ロックング・システムは、次の部位をロック/ロック解除します。

－ ドア

－ フィラー・フラップ（燃料給油口カバー）

車両をロック/ロック解除したときは、セントラル・ロックング・システムが自動的に作動します。

マルチファンクション・ディスプレイを使用して、ドアのロック/ロック解除の設定を変更することができます。なお、設定内容に関係なく、ドアを開くことができます。

- ▷ キーの  ボタンを5秒以内に2回押してください。

## ポルシェ・エントリー&ドライブ

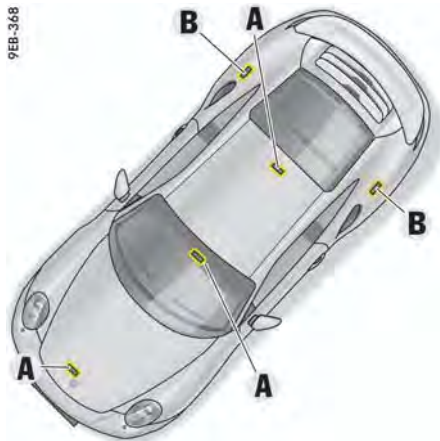

### ポルシェ・エントリー&ドライブのアンテナの取り付け位置

ポルシェ・エントリー&ドライブ装備車は、リモート・コントロール付きキーと車両のアンテナが電波で通信することで、ドアやトランク・リッドをロック/ロック解除できます。

植え込み型心臓ペースメーカーまたは植え込み型除細動器を装着されているお客様へ

#### 警告

植え込み型心臓ペースメーカーおよび植え込み型除細動器を装着されている方は、車室内アンテナAおよび車室外アンテナBから約22cm以内の範囲に、植え込み型心臓ペースメーカーおよび植え込み型除細動器を近づけないでください。

- ▷ 植え込み型心臓ペースメーカーおよび植え込み型除細動器を装着されている方は、車室内アンテナAおよび車室外アンテナBから約22cm以内の範囲に近づかないでください。アンテナからは電波が出ており、植え込み型心臓ペースメーカーおよび植え込み型除細動器の作動に影響を与える恐れがあります。
- ▷ 植え込み型心臓ペースメーカーおよび植え込み型除細動器以外の医療用電気機器を使用されている方は、医師や医療用電気機器製造業者などに電波の影響の有無について事前に確認してください。電波により医療用電気機器の作動に影響を与える恐れがあります。



memo

# シート、ミラー、ステアリング・ホイール

シート .....	25
イージー・エントリー機能 .....	27
シート・ヒーター .....	28
シート・ベンチレーター .....	28
リヤ・シート・バックレスト .....	28
シートベルト .....	29
エアバッグ・システム .....	31
チャイルド・シート .....	32
ロールオーバー・プロテクション .....	42
ドア・ミラー .....	43
自動防眩ルーム・ミラーおよびドア・ ミラー .....	45
ステアリング・ホイール・ヒーター .....	46
ステアリング・ホイールの調節 .....	46
マルチファンクション・ステアリング・ ホイール .....	47
サンバイザー .....	48
バニティ・ミラー .....	48

## シート シート位置

安全で疲れにくい運転には、正しい着座姿勢が重要です。運転席シートの位置を調節するときは、運転者の体格などに合わせて次の要領で実施することを推奨します。

1. シートの高さを頭上の空間に余裕があり、周囲がよく見える高さに調節してください（バケット・シートを除く）。
2. シートの前後位置を調節してください。ブレーキ・ペダルをいっばいに踏み込んだときに、脚が伸びきらない状態になる位置に調節してください。
3. ステアリング・ホイールの上部分を握ってください。  
バックレストの角度とステアリング・ホイールの位置は肩をバックレストに預けた状態で肘が少し曲がる位置に調節してください（バケット・シートを除く）。
4. 必要に応じて、シートの前後位置を再調節してください。

## シートの調節



警告

運転中のシート調節

運転中にシート調節を行うと、シートが必要以上に大きく動き、運転操作を誤る恐れがあります。  
▷ 運転中はシート調節を行わないでください。



注意

シート調節

シート位置を調節するときに、シートが動く範囲に人や動物がいると、身体の各部が圧迫されたり挟まれたりする恐れがあります。  
▷ シートが動く範囲に人や動物がないことを確認してからシート位置を調節してください。

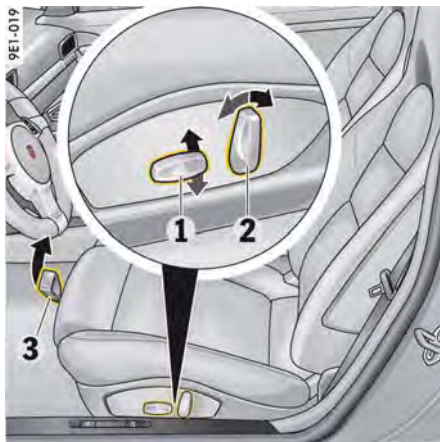

## スポーツ・シート/スポーツ・シート・プラス

1 高さ調節

2 バックレストの角度調節

▷ 各スイッチを矢印方向に押し、希望のシート位置、またはリミット位置まで調節してください。

3 前後の調節、機械式

▷ ロック・レバーを持ち上げてください。シートを希望の位置に移動させてから、レバーを放してください。  
シートがしっかり固定されていることを確認してください。



## 電動式スポーツ・シート

1 シートの角度調節

2 高さ調節

3 座面の深さ調節

4 前後の調節

5 バックレストの角度調節

6 ランバー・サポートの調節

▷ 各スイッチを矢印の方向に押し、希望のシート位置に調節してください。

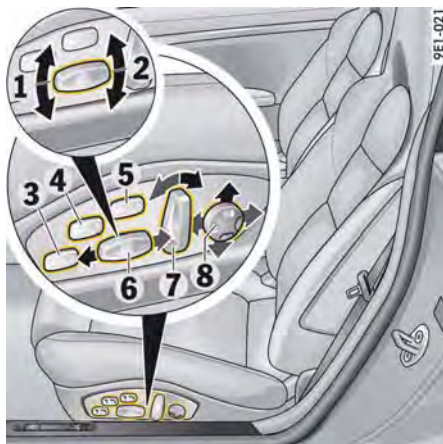

### アダプティブ・スポーツ・シート・プラス

1 シートの角度調節

2 高さ調節

3 座面の深さ調節

4 座面のサイド・サポートの調節

5 バックレストのサイド・サポートの調節

6 前後の調節

7 バックレストの角度調節

8 ランバー・サポートの調節

▷ 各スイッチを矢印の方向に押し、希望のシート位置に調節してください。

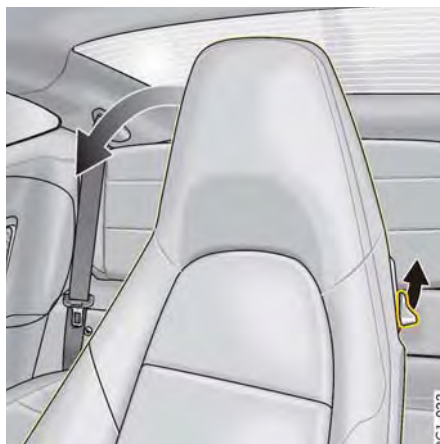

### シート・バックレスト

前方へ倒す

▷ バックレストの側面にあるレバーを引き上げて、バックレストを前方に倒してください。

後方へ戻す

▷ バックレストがブレーキを踏んだときに前に倒れないよう、ロックするまで後方へ押ししてください。

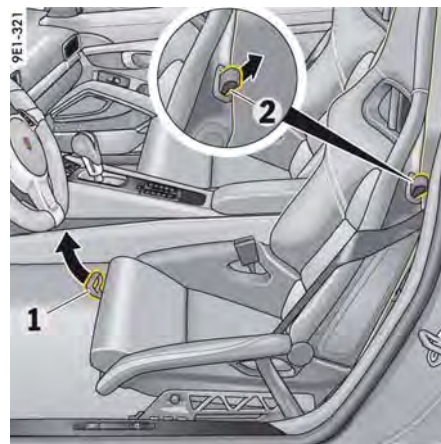

### バケット・シート

バケット・シートではチャイルド・シートを使用しないでください。

1 シートの前後調節

▷ ロック・レバー1を引き上げてください。

シートを希望の位置に移動させてから、レバーを放してください。

シートがしっかり固定されていることを確認してください。

2 シート・バックレスト

前方へ倒す

▷ バックレストの側面にあるループ2を引いて、バックレストを前方に倒してください。

後方へ戻す

▷ バックレストがブレーキを踏んだときに前に倒れないよう、ロックするまで後方へ押ししてください。

## シート設定の保存

シート設定の保存および呼び出しに関するインフォメーション：

- ▷ 「パーソナル設定の保存」(136ページ)を参照してください。

## イージー・エントリー機能

イージー・エントリー機能は、車両への乗り降りをしやすくするための装備です。



警告

運転席シートの自動調節

自動シート調節により、運転席の後ろにいる乗員や動物がシートに挟まれる恐れがあります。

- ▷ 運転席の後ろに乗員がいるときはイージー・エントリー機能をOFFにしてください。

### 必要条件

- マルチファンクション・ディスプレイ上で、機能が作動状態に設定されている必要があります。

イージー・エントリー機能のON/OFFに関するインフォメーション：

- ▷ 「イージー・エントリーのON/OFF」(115ページ)を参照してください。

### 降車するとき

以下の操作を行うと、ステアリング・ホイールが上方に移動します：

- キーを抜き取ったとき、またはボルシェ・エントリー&ドライブ装備車ではイグニッションをOFFにし、**更に**運転席ドアを開いたとき

以下の操作を行うと、シートが後方に移動します：

- 運転席ドアを開き、キーを抜き取ったとき、**または**ボルシェ・エントリー&ドライブ装備車ではイグニッションをOFFにして運転席ドアを開いたとき

### 乗車するとき

運転席シートとステアリング・ホイールはイージー・エントリー位置にあります。

キーを差し込む、またはボルシェ・エントリー&ドライブ装備車ではイグニッションをONにすると、保存された位置にステアリング・ホイールおよびシートが移動します。



### インフォメーション

キーを交換した場合、シートおよびステアリング・ホイールがキーに保存されているエントリー位置に動きます（「オート・メモリー」機能が有効な場合）。



### インフォメーション

シート設定を手動で変更すると、イージー・エントリー機能が中断します。

この場合、ドライビング・ポジションを手動で設定する必要があります。



## シート・ヒーター

シート・ヒーターは、エンジン作動中のみ操作できます。ヒーターの強さは、シート・ヒーター・ボタンを繰り返し押しすることにより3段階の設定に調節できます。

### ONにする

- ▷ シート・ヒーター・ボタンを（繰り返し）押してください。  
ヒーターの設定に応じた数のインジケータ・ライトが点灯します。

### OFFにする

- ▷ シート・ヒーター・ボタンをすべてのインジケータ・ライトが消灯するまで（繰り返し）押してください。

室内の温度が高いときはシート・ヒーターを使用できません。

バッテリーの充電状態が著しく悪化した場合は、最初にシート・ヒーター機能が制限され、その後OFFになります。



## シート・ベンチレーター

シート・ベンチレーターは、エンジン作動中のみ操作できます。シート・ベンチレーターはシート・ベンチレーター・ボタンを繰り返し押しすることにより3段階の設定に調節できます。

### ONにする

- ▷ シート・ベンチレーター・ボタンを（繰り返し）押してください。  
ベンチレーターの設定に応じた数のインジケータ・ライトが点灯します。

### OFFにする

- ▷ シート・ベンチレーター・ボタンをすべてのインジケータ・ライトが消灯するまで（繰り返し）押してください。

外気温度が15°Cを下回る場合は、過度の冷却を防止するためにシート・ベンチレーターを使用できません。

バッテリーの充電状態が著しく悪化した場合、最初にシート・ベンチレーション機能が制限され、その後OFFになります。

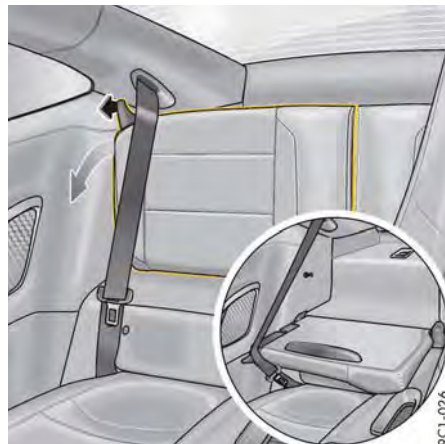

## リヤ・シート・バックレスト

リヤ・シート・バックレストを前方に倒すと、より広い収納スペースが確保できます。

### 前方へ倒す

- ▷ レバーを手前に引いて、バックレストを前方に倒してください。

### 後方へ戻す

- ▷ バックレストがカチッとはまるまで後方へ戻してください。シートベルトが正しく取り回されていることを確認してください。

## シートベルト

この車両のシートベルトは身長約150cm以下の乗員には適していません。身長が150cmに満たない乗員は、適切なチャイルド・シートを必ず使用してください。



危険

シートベルトを着用していない、または正しく使用していない

シートベルトを着用していない場合、事故の際に保護効果を発揮できません。シートベルトを正しく着用していない場合、事故の際に負傷する危険が高まります。

- ▷ 安全のため、すべての乗員がシートベルトを着用することが義務付けられています。運転者はこの章で説明している内容を、すべての乗員に理解してもらってください。
- ▷ **1本**のシートベルトを同時に2人で使うことは、絶対に避けてください。
- ▷ だぶついた衣服はシートベルトが正しく着用できない上、動作の自由を奪うこととなりますので、乗車時には必ず脱ぐようにしてください。
- ▷ 堅い物や壊れやすい物（眼鏡、ボールペン、煙草のパイプなど）の上にベルトがかからないようにしてください。衝突の際にケガをする危険性が高くなります。
- ▷ シートベルトはねじれやたるみがないように着用してください。



危険

損傷したシートベルトを使用した場合

損傷したシートベルト、強い負荷のかかったシートベルト、または摩耗したシートベルトは、事故の際に保護効果を十分に発揮できません。作動したシートベルト・プリテンショナー・システムは必ず交換してください。

- ▷ すべてのシートベルトを定期的に点検し、ベルトの帯が損傷していないか、またバックルと取り付け部が正常な状態にあるかどうか点検してください。
- ▷ 損傷したベルトや事故などにより強い負荷のかかったベルトは、該当のシート用に認証されているベルトと早急に交換してください。同様に、作動したシートベルト・プリテンショナー・システムとフォース・リミッターも早急に交換してください。更に、アンカー部分についても点検してください。ボルシェ正規販売店にご相談ください。この作業はボルシェ正規販売店での実施を推奨いたします。十分なトレーニングを受けた経験豊かなスタッフが、最新の技術情報と専用工具や専用装置を駆使し、確かな整備をお約束します。
- ▷ ベルトを使用しないときは、汚れや損傷を防ぐために完全にリトラクターに巻き取らせてください。

## シートベルト警告灯および警告メッセージ

シートベルトの着用を促すため、運転席または助手席シートベルトのバックル・プレートがバックルに差し込まれるまで、次の機能が作動します：

- イグニッションをONにすると、インストルメント・パネルの警告灯が点灯します。
- インストルメント・パネルのマルチファンクション・ディスプレイに警告を表示します。
- 速度が24km/hを超えると警告音が鳴ります。

### シートベルト・プリテンショナー

シートベルト・プリテンショナーは、事故時の衝撃の大きさに応じて作動します。

シートベルト・プリテンショナーの作動条件：

- 前方または後方から強い衝撃を受けた場合
- 側面から強い衝撃を受けた場合
- 車両が転倒した場合



### インフォメーション

シートベルト・プリテンショナー・システムは1回しか作動できません。作動した場合、早急に交換してください。

シートベルト・プリテンショナー・システムに関連する作業は、必ずボルシェ正規販売店に依頼してください。この作業はボルシェ正規販売店での実施を推奨いたします。十分なトレーニングを受けた経験豊かなスタッフが、最新の技術情報と専用工具や専用装置を駆使し、確かな整備をお約束します。

シートベルト・プリテンショナー・システムが作動すると煙が発生しますが、これは異常ではありません。この煙は車両火災の兆候ではありません。

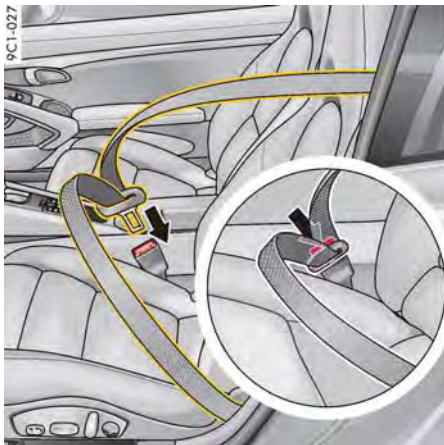

### シートベルトを着用する

1. 自然な姿勢で安全に運転できる位置に着座してください。
2. シートベルトを着用したときにベルトが肩の中央を通して上半身を斜めに横切るように、シートのバックレストを調節してください。
3. シートベルトのバックル・プレートを手で持ち、ゆっくりと一定の速さで引き出して、腰の低い位置および胸部にかかるように着用してください。



### インフォメーション

坂道など傾斜地に停車しているときや、シートベルトを急に引いたときは、ベルトがロックされて引き出せないことがあります。加速中や減速中、コーナリング中または上り坂を走行中はシートベルトがロックされて、引き出すことができません。

4. シートベルトのバックル・プレートは、着座しているシート側部のバックルにカチッと音がするまで確実に差し込んでください。
5. シートベルトが引っかかったり、ねじれたり、鋭利な物に擦れたりしないように注意してください。
6. 腰ベルトは必ず腰の低い位置（骨盤）にぴったりとかかるようにしてください。プレートをバックルに差し込んで、肩ベルトを上を引っ張ってください。  
妊娠中の方は腰ベルトをできる限り低い位置まで下げて、腹部の圧迫を避けるようにしてください。
7. 走行中も肩ベルトを定期的に引き上げ、腰ベルトがゆるまないようにしてください。



### シートベルトを外す

1. シートベルトのバックル・プレートを手で持ってください。
2. バックルの赤色のボタンを押してください。
3. バックル・プレートはシートベルト引きだし口の約7cm下にプラスチック・スライドで固定してください。(図を参照)  
プラスチック・スライドがシートベルトを手の届きやすい位置で保持します。



## エアバッグ・システム

### 安全に関する注意事項



危険

不適切なシート位置または適切に収納していない荷物

すべての乗員がシートベルトを着用し、正しいシート位置を維持している場合にのみ、エアバッグ・システムは保護効果を発揮することができます。荷物は必ず安全に収納してください。

- ▷ 常にシートベルトを着用してください。
- ▷ 運転席と助手席の間、あるいは乗員とエアバッグが膨らむ空間に人や動物を座らせたり、物を置いたりしないでください。
- ▷ ステアリング・ホイールは、必ずリムの外側から持つようにしてください。
- ▷ エアバッグが保護効果を発揮するには、乗員との間に一定の空間が必要です。エアバッグに必要以上に近づきすぎない位置に、シート位置を調節してください。また、サイド・エアバッグ装備車では、ドア（エアバッグの拡張エリア）にもたれかからないでください。
- ▷ ドアの小物入れから中身がはみ出ないようにしてください。
- ▷ 走行中は収納ボックスを閉じてください。
- ▷ 重い荷物をシートの上や前方に置かないでください。
- ▷ ダッシュボードの上に物を置かないでください。
- ▷ 走行中はグローブ・ボックスを閉じてください。
- ▷ 走行中、足は常に足元の空間に置いてください。ダッシュボードやシート・クッションの上に足を乗せないでください。
- ▷ 運転者はこの章で説明している内容を、すべての同乗者に理解してもらってください。



危険

エアバッグ・システムに変更を加えることによる不具合

変更を加えたエアバッグ・システムは保護効果を十分に発揮できません。エアバッグが不意に作動したり、全く機能しなかったりする危険があります。エアバッグが不意に作動した場合、重傷を負う危険があります。

- ▷ エアバッグ・システムの配線や構成部品を改造しないでください。
- ▷ ステアリング・ホイール、助手席エアバッグ付近、サイド・エアバッグ付近、ヘッド・エアバッグ付近にアクセサリを取り付けたり、ステッカーなどを貼り付けしないでください。
- ▷ シートに保護カバーを装着しないでください。
- ▷ エアバッグの配線の近くには、アクセサリ類の配線を取り付けしないでください。
- ▷ エアバッグ構成部品（ステアリング・ホイール、フロント・シート、ドア・パネルなど）は取り外さないでください。



危険

作動済みエアバッグ・システムの交換

- ▷ エアバッグ・システムは1回のみ作動するように設計されています。
- ▷ 作動したエアバッグ・システムは直ちにポルシェ正規販売店で交換してください。
- ▷ エアバッグ・システムに不具合が発生したときは、必ずポルシェ正規販売店に修理を依頼してください。

## 機能

エアバッグは、シートベルトと併用することで衝突時の乗員の負傷を最小限に抑えるよう設計されています。

正面または側面から衝撃を受けた場合、エアバッグが作動し、運転者や乗員が受ける衝撃を吸収しつつ、頭部、骨盤、上半身を守ります。**フロント・エアバッグ**は、運転席側はステアリング・ホイール中央のパッド内、助手席はダッシュボードの中に取り付けられています。

**サイド・エアバッグ**はバックレストの側面に取り付けられています。

**ヘッド・エアバッグ**はドア・パネルに取り付けられています。

それぞれのエアバッグは、衝突の角度および衝撃の大きさに応じて作動します。

### エアバッグ警告灯

エアバッグ・システムが故障した場合、タコメーターの警告灯によって表示されます。

- ▷ 次の場合は、必ずポルシェ正規販売店で点検を受けてください：
  - イグニッションをONにしたときに警告灯が点灯しない
  - または
  - エンジン始動後も警告灯が消灯しない
  - または
  - 走行中に警告灯が点灯する



### 「助手席エアバッグOFF」警告灯

#### 台湾のみ：

助手席エアバッグOFF/ON警告灯は装備されていません。

▷ 台湾の関連法規に則り、「乳幼児や子供を助手席シートに乗せることはできません」。

助手席エアバッグをOFFにするキー・スイッチ、「助手席エアバッグOFF」警告灯およびISOFIXアタッチメント・ブラケットは標準装備されていません。ポルシェ正規販売店でオプションとして装着してください。

「助手席エアバッグOFF」警告灯の機能に関するインフォメーション：

▷ 「助手席エアバッグのON/OFF」(38ページ)を参照してください。

### ⚠ 危険

助手席エアバッグの故障または不具合

助手席エアバッグをOFFにして、イグニッションをONにしたときに「助手席エアバッグOFF」警告灯が点灯しなかった場合は、システムに不具合が発生している可能性があります。

- ▷ 助手席にチャイルド・シートを取り付けないでください。
- ▷ ポルシェ正規販売店で故障を修理してください。この作業はポルシェ正規販売店での実施を推奨いたします。十分なトレーニングを受けた経験豊かなスタッフが、最新の技術情報と専用工具や専用装置を駆使し、確かな整備をお約束します。

### ⚠ 危険

チャイルド・シートを取り外した後も、助手席エアバッグをOFFにしたままにしておくと、助手席乗員が重傷または致命傷を負う危険があります。

チャイルド・シートを取り外した後も、助手席エアバッグをOFFにしたままにしておくと、事故の際にエアバッグが作動しません。

▷ チャイルド・シートを取り外した後は、必ず助手席エアバッグを再びONにしてください。

### 廃棄

未作動のガス発生器、エアバッグが付いたままの車両、およびエアバッグ・ユニットなどは、一般の廃棄物やスクラップとして処分できません。

エアバッグ関連の部品を廃棄するときは、ポルシェ正規販売店にお任せください。処分に関する詳しい情報は、ポルシェ正規販売店にお問い合わせください。

## チャイルド・シート

ポルシェ社では、ポルシェ・テイクアップメント製品のチャイルド・シートを使用することを推奨いたします。

- ▷ 車両に適合するチャイルド・シートについては、ポルシェ正規販売店にお問い合わせください。
- ▷ 「推奨するチャイルド・シート（シートベルトによる固定）」(34ページ)を参照してください。
- ▷ 「推奨するチャイルド・シート（ISOFIXシステムによる固定）」(35ページ)を参照してください。

### ⚠ 危険

チャイルド・シート装置の不正な使用

チャイルド・シートを正しく使用しなかった場合、重傷または致命傷を負う危険があります。車種に適合しないチャイルド・シートを使用した場合、またはチャイルド・シートを車両に正しく取り付けしていない場合は、事故の際に保護効果を十分に発揮できません。

- ▷ チャイルド・シートに付属の取扱説明書をよく読み、注意事項を必ず遵守してください。
- ▷ **ポケット・シート**ではチャイルド・シートを使用しないでください。「チャイルド・シートの各種シートへの取り付け」(38ページ)を参照してください。
- ▷ チャイルド・シートは道路交通法に従って使用してください。
- ▷ ポルシェ社が推奨するチャイルド・シートのみを使用してください。ポルシェ社推奨のチャイルド・シートは、ポルシェ社がテストを実施し、この車両のインテリアやお子様の体重グループに適するように調整されています。推奨外のISOFIXシステム付きチャイルド・シートを使用すると、万一のときに負傷する危険性が高まります。
- ▷ 必ず助手席エアバッグをOFFにしてください。

**危険**

体格が小柄な乗員が助手席エアバッグで重傷または致命傷を負う危険があります。

助手席エアバッグは、ある程度の体格と最低限の体重のある乗員にのみ保護効果を発揮します。チャイルド・シートを助手席に取り付けた場合、または体格が小柄な乗員が助手席に乗車している場合、助手席エアバッグが作動することにより重傷または致命傷を負う危険があります。

▷ チャイルド・シート・システムを助手席に取り付けるときは、必ず助手席エアバッグをOFFにしてください。車両に適合するチャイルド・シートについては、ポルシェ正規販売店にお問い合わせください。

▷ チャイルド・シートを取り付けるときは、常にシート・ヒーターのスイッチをOFFにしてください。

**助手席エアバッグのOFF**

▷ 「助手席エアバッグのON/OFF」(38ページ)を参照してください。

**チャイルド・シートの体重グループによる分類**

**体重グループ0、0+のお子様：13kgまで**

この体重グループのお子様は、**後ろ向きに着座するタイプ**のチャイルド・シートを必ず使用してください。

このタイプのチャイルド・シートは、必ず助手席に取り付けてください。

**体重グループIのお子様：9～18kg**

この体重グループのお子様は、**前向きに着座するタイプ**のチャイルド・シートを必ず使用してください。

このタイプのチャイルド・シートは、可能な限りリヤ・シートに取り付けてください。

**体重グループIIのお子様：15～25kg**

この体重グループのお子様は、**前向きに着座するタイプ**のチャイルド・シートを必ず使用してください。

このタイプのチャイルド・シートは、可能な限りリヤ・シートに取り付けてください。

**体重グループIIIのお子様：22～36kg**

この体重グループのお子様は、**前向きに着座するタイプ**のチャイルド・シートを必ず使用してください。

このタイプのチャイルド・シートは、可能な限りリヤ・シートに取り付けてください。



サンバイザーのエアバッグ警告ステッカー



**台湾のみ：**

▷ 台湾の関連法規に則り、「乳幼児や子供を助手席シートに乗せることはできません」。



▷ どのような場合も、警告ラベルや警告表示の表面を汚したり、読み取りできない状態にしないでください。

## 推奨するチャイルド・シート（シートベルトによる固定）

▷ 「チャイルド・シートの使用（シートベルトによる固定）」（36ページ）を参照してください。

体重グループ	メーカー	タイプ	承認番号	ポルシェ部品番号	助手席への取り付け	リヤ・シートへの取り付け
グループ0および0+： 13kgまで	Britax-Römer	ポルシェ・ベビー・シート G0+	E <sub>1</sub> 04301146	955.044.802.94	<ul style="list-style-type: none"> <li>- 後ろ向きに取り付けること。</li> <li>- 助手席シートをいっぱいまで後方、上方に調節すること。</li> <li>- 助手席エアバッグをOFFにすること。</li> </ul>	<ul style="list-style-type: none"> <li>- 取り付け不可</li> </ul>
グループI： 9~18kg	Britax-Römer	ポルシェ・ジュニア・シート ISOFIX G1	E <sub>1</sub> 04301199	955.044.802.88	<ul style="list-style-type: none"> <li>- 前向きに取り付けること。</li> <li>- 助手席シートをいっぱいまで後方、上方に調節すること。</li> <li>- 助手席エアバッグをOFFにすること。</li> </ul>	<ul style="list-style-type: none"> <li>- 可能：助手席シートをいっぱいまで前方に調節すること。</li> </ul>
グループII： 15~25kg	Britax-Römer	ポルシェ・ジュニア・プラス G2 + G3	E <sub>1</sub> 04301169	955.044.802.90	<ul style="list-style-type: none"> <li>- 前向きに取り付けること。</li> <li>- 助手席シートをいっぱいまで後方、上方に調節すること。</li> <li>- 助手席エアバッグをOFFにすること。</li> </ul>	<ul style="list-style-type: none"> <li>- 可能：助手席シートをいっぱいまで前方に調節すること。</li> </ul>
グループIII： 22~36kg	Britax-Römer	ポルシェ・ジュニア・プラス G2 + G3	E <sub>1</sub> 04301169	955.044.802.90	<ul style="list-style-type: none"> <li>- 前向きに取り付けること。</li> <li>- 助手席シートをいっぱいまで後方、上方に調節すること。</li> <li>- 助手席エアバッグをOFFにすること。</li> </ul>	<ul style="list-style-type: none"> <li>- 可能：助手席シートをいっぱいまで前方に調節すること。</li> </ul>

## 推奨するチャイルド・シート (ISOFIXシステムによる固定)

▷ 「チャイルド・シートの使用 (ISOFIXシステムによる固定)」(37ページ) を参照してください。

体重グループ	メーカー	タイプ	承認番号	ポルシェ部品番号	助手席への取り付け	リヤ・シートへの取り付け
グループ0 および0+ : 13kgまで	Britax-Römer	ポルシェ・ ベビー・シート ISOFIX G0 + 使用部品 : ISOFIXベース	E <sub>1</sub> 04301146	955.044.802.94 使用部品 : 955.044.802.95	<ul style="list-style-type: none"> <li>- 後ろ向きに取り付けること。</li> <li>- 助手席シートをいっぱいまで後方、上方に調節すること。</li> <li>- 助手席エアバッグをOFFにすること。</li> </ul>	<ul style="list-style-type: none"> <li>- 取り付け不可</li> </ul>
グループI : 9~18kg	Britax-Römer	ポルシェ・ ジュニア・シート ISOFIX G1	E <sub>1</sub> 04301199	955.044.802.88	<ul style="list-style-type: none"> <li>- 前向きに取り付けること。</li> <li>- 助手席シートをいっぱいまで後方、上方に調節すること。</li> <li>- 助手席エアバッグをOFFにすること。</li> </ul>	<ul style="list-style-type: none"> <li>- 可能：助手席シートをいっぱいまで前方に調節すること。</li> </ul>
グループII : 15~25kg	Britax-Römer	ポルシェ・ ジュニア・プラス ISOFIX G2 + G3	E <sub>1</sub> 04301198	955.044.802.96	<ul style="list-style-type: none"> <li>- 前向きに取り付けること。</li> <li>- 助手席シートをいっぱいまで後方、上方に調節すること。</li> <li>- 助手席エアバッグをOFFにすること。</li> </ul>	<ul style="list-style-type: none"> <li>- 可能：助手席シートをいっぱいまで前方に調節すること。</li> </ul>
グループIII : 22~36kg	Britax-Römer	ポルシェ・ ジュニア・プラス ISOFIX G2 + G3	E <sub>1</sub> 04301198	955.044.802.96	<ul style="list-style-type: none"> <li>- 前向きに取り付けること。</li> <li>- 助手席シートをいっぱいまで後方、上方に調節すること。</li> <li>- 助手席エアバッグをOFFにすること。</li> </ul>	<ul style="list-style-type: none"> <li>- 可能：助手席シートをいっぱいまで前方に調節すること。</li> </ul>

## チャイルド・シートの使用（シートベルトによる固定）

下表は、ECE-R16規格に沿ってシートベルトで固定して使用できるチャイルド・シートの概要です。

「汎用（ユニバーサル）」のマークは、チャイルド・シートのECEラベル（オレンジ色）に表示されています（図を参照）。

体重グループ	助手席で使用できるチャイルド・シート <sup>1, 2</sup>	リヤ・シートで使用できるチャイルド・シート
グループ0：10kgまで	U/L	X
グループ0+：13kgまで	U/L	X
グループI：9～18kg	U/L	L
グループII：15～25kg	U/L	L
グループIII：22～36kg	U/L	L

X：この体重グループに属するチャイルド・シートの取り付けには適していません。

U：この体重グループに属する「汎用（ユニバーサル）」のチャイルド・シートの取り付けに適しています。

L：34ページに記載されている特定のチャイルド・シートの取り付けに適しています。

<sup>1</sup> 助手席エアバッグをOFFにすること。

<sup>2</sup> 助手席シートをいっぱいまで後方、上方に調節すること。



5F1-529

ECEラベルの例：

- A サイズ分類
- B 「汎用（ユニバーサル）」または「準汎用（セミ・ユニバーサル）」マーク
- C 体重グループ

## チャイルド・シートの使用（ISOFIXシステムによる固定）

下表は、ECE-R16規格に沿ってISOFIXシステムで固定して使用できるチャイルド・シートの概要です。

「汎用（ユニバーサル）」または「準汎用（セミ・ユニバーサル）」のマークは、チャイルド・シートのECEラベル（オレンジ色）に表示されています。

体重グループ	サイズ分類	固定具	車両のISOFIXリテーニング・ラグ	
			助手席シート <sup>1、2、3</sup>	リヤ・シート外側
ベビー・シート (左向きまたは右向きチャイルド・シート)	F	ISO/L1	X	X
	G	ISO/L2	X	X
グループ0：10kgまで	E	ISO/R1	IL/SU	X
グループ0+：13kgまで	E	ISO/R1	IL/SU	X
	D	ISO/R2	IL/SU	X
	C	ISO/R3	X	X
グループI：9～18kg	D	ISO/R2	IL/SU	X
	C	ISO/R3	X	X
	B	ISO/F2	IL/SU	IL/IUF
	B1	ISO/F2X	IL/SU	IL/IUF
	A	ISO/F3	IL/SU	X
グループII：15～25kg			IL/SU	IL
グループIII：22～36kg			IL/SU	IL

X： このサイズ分類のチャイルド・シートには適していません。

SU：「準汎用（セミ・ユニバーサル）」- ISOFIXシステム認証のチャイルド・シートの取り付けに適しています。

チャイルド・シートに付属の車両リストを参照してください。

IL： 35ページに記載されている特定のISOFIXチャイルド・シートに適しています。

IUF： この体重グループへの使用が認可され、ISOFIXシステムおよび「トップ・テザー」固定ストラップで固定する「汎用（ユニバーサル）」分類の前向きタイプのチャイルド・シートに適しています。

「ISOFIXトップ・テザー付きチャイルド・シートの上部固定位置」（41ページ）を参照してください。

<sup>1</sup> 助手席エアバッグをOFFにすること。

<sup>2</sup> 助手席シートをいっぱいまで後方、**上方**に調節すること。

<sup>3</sup> **助手席シート**にISOFIXシステム用のリテーニング・ラグが装備されている場合、「準汎用（セミ・ユニバーサル）」- 認可されたISOFIXチャイルド・シートの取り付けに適しています。チャイルド・シートに付属の車両リストおよびボルシェ社が推奨するチャイルド・シート（35ページ）を参照してください。



9F1-333

### ベビー・シート

サイズ分類FおよびGのフラット・タイプのチャイルド・シート（ベビー・キャリアなどは、いかなるシートにも使用できません。

▷ 「チャイルド・シートの使用（ISOFIXシステムによる固定）」（37ページ）を参照してください。

ポルシェ社が推奨するポルシェ・テクニクメント製品のチャイルド・シート（ポルシェ・ベビー・シートISOFIX GO+など）を使用してください。

▷ 「推奨するチャイルド・シート（ISOFIXシステムによる固定）」（35ページ）を参照してください。

▷ 「推奨するチャイルド・シート（シートベルトによる固定）」（34ページ）を参照してください。

バケット・シート

### チャイルド・シートの各種シートへの取り付け

バケット・シートではチャイルド・シートを使用しないでください（図を参照）。

その他の種類のシートでは、推奨するチャイルド・シートが使用できます。

▷ 「推奨するチャイルド・シート（シートベルトによる固定）」（34ページ）を参照してください。

▷ 「推奨するチャイルド・シート（ISOFIXシステムによる固定）」（35ページ）を参照してください。

▷ 「シート」（25ページ）を参照してください。

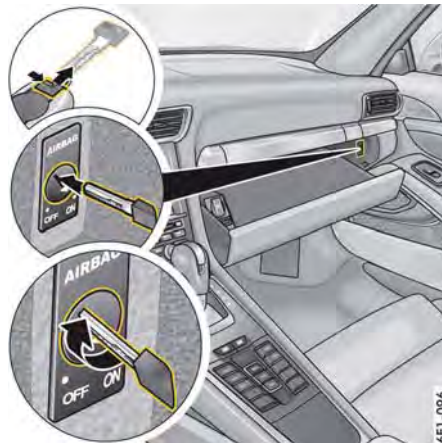

4E1-096

### 助手席エアバッグのON/OFF

台湾のみ：

助手席エアバッグのON/OFF用キー・スイッチは、装備されていません。

▷ 台湾の関連法規に則り、「乳幼児や子供を助手席シートに乗せることはできません」。

1. イグニッションをOFFにしてください。
2. グローブ・ボックスを開いてください。
3. エマージェンシー・キーをキーから取り外してください。

エマージェンシー・キーに関するインフォメーション：

▷ 「エマージェンシー・キー」（21ページ）を参照してください。

4. キー・スイッチにエマージェンシー・キーを2回抵抗を感じる位置まで挿入してください。

キーの歯がキー・スイッチ内に約3/4まで挿入されます。



5. エマージェンシー・キーを大きな力をかけずに回して、助手席エアバッグをOFF（解除）またはON（作動）にしてください。
6. エマージェンシー・キーをキー・スイッチから抜き取ってください。
7. グローブ・ボックスを閉じてください。

## **i** インフォメーション

助手席エアバッグをOFFにしているときは、助手席側シートベルトの警告メッセージも表示されません。



**危険**

助手席エアバッグをOFFにする

チャイルド・シートを取り外した後も、助手席エアバッグをOFFにしたままにしておくと、事故の際にエアバッグが作動しません。

- ▷ チャイルド・シートを助手席に取り付けている場合のみ、助手席エアバッグをOFFにしてください。
- ▷ チャイルド・シートを取り外した後は、必ず助手席エアバッグを再びONにしてください。



**危険**

助手席エアバッグの不意の作動

キー・スイッチにエマージェンシー・キーを挿入したまま走行した場合、振動によってエマージェンシー・キーが不意に回転してエアバッグが作動し、重傷または致命傷を負う危険があります。

- ▷ エマージェンシー・キーを助手席エアバッグ・スイッチに挿入したまま走行しないでください。

## 知識

助手席エアバッグ・スイッチまたはエアバッグ・システムが損傷することがあります。

- ▷ エマージェンシー・キーはキー・スイッチに挿入するときに、2回抵抗を感じた位置でのみ回してください。
- ▷ 助手席エアバッグはイグニッションがOFFのときにのみ、OFFまたはONに切り替えてください。



## インフォメーション

助手席エアバッグをOFFにするキー・スイッチ、「助手席エアバッグOFF」警告灯およびISOFIXアタッチメント・ブラケットは標準装備されていません。ポルシェ正規販売店でオプションとして装着してください（ケット・シート装備車には取り付けができません）。このシステムを取り付けた場合、助手席シート・バックレストの調節範囲が制限されます。

- ▷ ポルシェ正規販売店にご相談ください。この作業はポルシェ正規販売店での実施を推奨いたします。十分なトレーニングを受けた経験豊かなスタッフが、最新の技術情報と専用工具や専用装置を駆使し、確かな整備をお約束します。

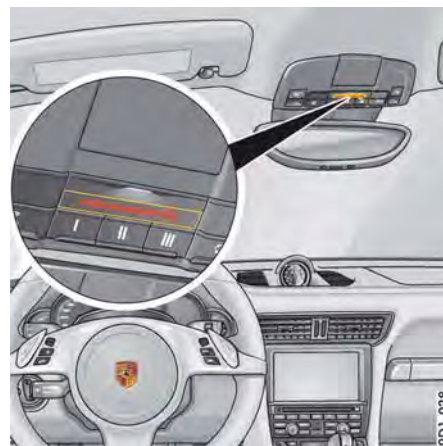

## 助手席エアバッグOFF警告灯

台湾のみ：

助手席エアバッグOFF/ON警告灯は装備されていません。

- ▷ 台湾の関連法規に則り、「乳幼児や子供を助手席シートに乗せることはできません」。

助手席（シート2）側エアバッグをOFFにした場合、イグニッションをONにしたときにオーバーヘッド・コンソールの「助手席エアバッグOFF」警告灯が常時点灯します。



**危険**

助手席エアバッグの故障と作動不良

助手席エアバッグをOFFにして、イグニッションをONにしたときに「助手席エアバッグOFF」警告灯が点灯しなかった場合は、システムに不具合が発生している可能性があります。

- ▷ 助手席にチャイルド・シートを取り付けないでください。

- ▷ ポルシェ正規販売店で早急に故障を修理してください。  
ポルシェ正規販売店にご相談ください。この作業はポルシェ正規販売店での実施を推奨いたします。十分なトレーニングを受けた経験豊かなスタッフが、最新の技術情報と専用工具や専用装置を駆使し、確かな整備をお約束します。

エアバッグに関する重要なインフォメーション:

- ▷ 「エアバッグ・システム」(31ページ)を参照してください。
- ▷ 車両に適合するチャイルド・シートについては、ポルシェ正規販売店にお問い合わせください。



### ISOFIXチャイルド・シート・システムの取り付け

- ▷ 「推奨するチャイルド・シート (ISOFIXシステムによる固定)」(35ページ)を参照してください。

#### 台湾のみ:

助手席シートのISOFIXアタッチメント・ブラケットは装備されていません。

- ▷ 台湾の関連法規に則り、「乳幼児や子供を助手席シートに乗せることはできません」。

ISOFIXチャイルド・シートを固定するリテーニング・ラグAの位置を示すマークは、助手席シートのシート・クッションおよびリヤ・シートのバックレスト下部にあります(装備によって異なります)。

リヤ・シートに取り付ける場合は、最初にシート・バック下部を取り外す必要があります。

1. エマージェンシー・キーを使用して、助手席エアバッグ・スイッチをOFF(解除)にしてください。  
オーバーヘッド・コンソールの「助手席エアバッグOFF」警告灯が点灯します。  
エマージェンシー・キーおよび助手席エアバッグのOFFに関するインフォメーション: 「助手席エアバッグのON/OFF」(38ページ)を参照してください。
2. チャイルド・シートを付属の説明書に従ってリテーニング・ラグAに固定してください。
3. チャイルド・シートを引っ張って、両方のリテーニング・ラグに確実に固定されているか点検してください。



### シート・バック下部の取り外し

- ▷ 中央上部（マジック・テープ）を外し、シート・バック下部をISOFIXリテーニング・ラグから取り外してください。

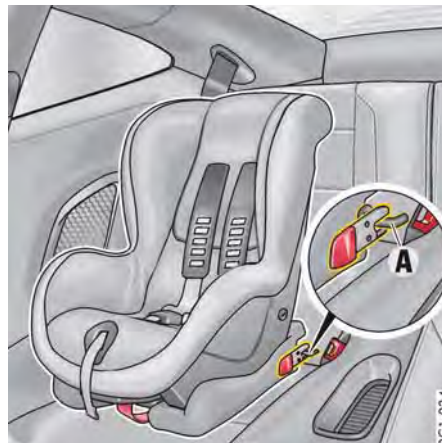

### ISOFIXシステム付きチャイルド・シートの取り付け

- ▷ チャイルド・シートに付属の取扱説明書をよく読み、注意事項を必ず遵守してください。
- 1. チャイルド・シートを付属の説明書に従ってリテーニング・ラグAに固定してください。
- 2. チャイルド・シートを引っ張って、両方のリテーニング・ラグに確実に固定されているか点検してください。

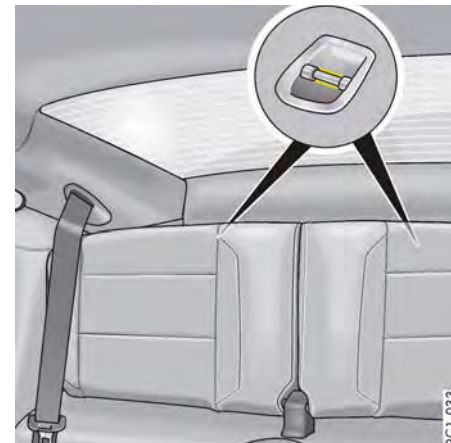

### クーペのみ：

### ISOFIXトップ・テザー付きチャイルド・シートの上部固定位置

- トップ・テザー付きチャイルド・シートを使用する場合は、リヤ・シェルフの固定位置を使用してトップ・テザーを固定してください。



危険

### チャイルド・シート 装置の不正な使用

チャイルド・シートを正しく使用しなかった場合、重傷または致命傷を負う危険があります。車種に適さないチャイルド・シートを使用した場合、またはチャイルド・シートを車両に正しく取り付けていない場合は、事故の際に保護効果を十分に発揮できません。

- ▷ チャイルド・シートに付属の取扱説明書をよく読み、注意事項を必ず遵守してください。
- ▷ **バケット・シート**ではチャイルド・シートを使用しないでください。「チャイルド・シートの各種シートへの取り付け」(38ページ)を参照してください。
- ▷ チャイルド・シートは道路交通法に従って使用してください。
- ▷ ポルシェ社が推奨するチャイルド・シートのみを使用してください。ポルシェ社推奨のチャイルド・シートは、ポルシェ社がテストを実施し、この車両のインテリアやお子様の体重グループに適するように調整されています。推奨外のISOFIXシステム付きチャイルド・シートを使用すると、万一のときに負傷する危険性が高まります。
- ▷ 助手席エアバッグをOFFにしてください。

## ロールオーバー・プロテクション

**カブリオレ**には、事故時に瞬時に展開するロールオーバー・プロテクション・システムがリヤ・シート後方に装備されています。作動時に大きな音を伴います。必要な場合は、フロント・シート用シートベルト・プリテンショナーが作動します。

- ▷ 「シートベルト・プリテンショナー」(29ページ)を参照してください。

ロールオーバー・プロテクション・システムは2本の格納式アセンブリーから構成され、万が一車両が転倒しても、フロント・ウィンドウのフレームとともにすべての乗員の頭部を保護できるスペースを確保するシステムです。

### 知識

コンバーチブル・トップを開閉する際に、コンバーチブル・トップおよびロールオーバー・プロテクションを損傷する恐れがあります。

展開したロールオーバー・プロテクションはコンバーチブル・トップの作動を妨げます。

- ▷ ロールオーバー・プロテクションが展開した状態でコンバーチブル・トップの開閉操作を行わないでください。



危険

変更を加えたり、作動が妨げられたりすると、ロールオーバー・プロテクション・システムに不具合が生じ、重傷または致命傷を負う危険があります。

変更を加えたロールオーバー・プロテクション・システムは保護効果を十分に発揮できません。ロールオーバー・プロテクション・システムが不意に作動したり、全く機能しなかったりする危険があります

- ▷ ロールオーバー・プロテクション・システムの配線や構成部品を改造しないでください。
- ▷ 身体の各部や物が格納式アセンブリーの作動範囲に入らないようにしてください。
- ▷ 格納アセンブリーのカバーを開かないでください。
- ▷ 車両を清掃する場合は、ロールオーバー・プロテクション・システムに水または洗剤が入らないように注意してください。
- ▷ ロールオーバー・プロテクション・システムに異常がある場合は、ポルシェ正規販売店で点検を受けてください。この作業はポルシェ正規販売店での実施を推奨いたします。十分なトレーニングを受けた経験豊かなスタッフが、最新の技術情報と専用工具や専用装置を駆使し、確かな整備をお約束します。



### インフォメーション

コンバーチブル・トップを閉じているときにロールオーバー・プロテクション・システムが作動すると、リヤ・ウィンドウが破損します。

## 警告灯

ロールオーバー・プロテクション・システムに故障がある場合、インストルメント・クラスターのエアバッグ警告灯が点灯します。格納アッセンブリーの展開に不具合があります。

- ▷ ポルシェ正規販売店で早急に故障を修理してください。  
ポルシェ正規販売店にご相談ください。

## 作動済みロールオーバー・プロテクション・システム

- ▷ 格納アッセンブリーを元の位置に押し戻さないでください。
- ▷ ポルシェ正規販売店にご相談ください。この作業はポルシェ正規販売店での実施を推奨いたします。十分なトレーニングを受けた経験豊かなスタッフが、最新の技術情報と専用工具や専用装置を駆使し、確かな整備をお約束します。

## ドア・ミラー

後方視野を広くするため、助手席ドア・ミラーは凸面形、運転席ドア・ミラーは非球面形になっています。

### 警告

ドア・ミラーに映る周囲の様子は実際の大きさより小さく、距離が離れているように見えます

凸面形ミラーでは、車両や物が小さく写るため、実際の距離よりも遠く感じられます。

- ▷ 後続車との距離を判断するときや、後退して駐車するときなどは、凸面形ミラーの特性を念頭に置いてください。
- ▷ 距離の判断はルーム・ミラーと併用して行ってください。

### 知識

洗車機で洗車を行う場合にドア・ミラーを損傷する恐れがあります。

- ▷ 洗車機を使用する前にドア・ミラーを格納してください。

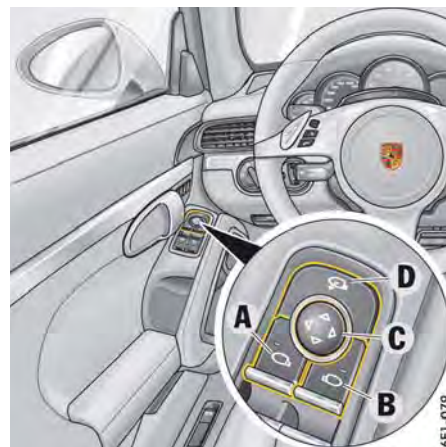

- A - ドア・ミラーの選択 - 運転席側
- B - ドア・ミラーの選択 - 助手席側
- C - ドア・ミラーの調節
- D - ドア・ミラーの格納/復帰

## ドア・ミラーの調節

電動調節式ドア・ミラーを操作するには：

- イグニッションがONのとき
- イグニッションをOFFにしてから最大10分以内で、運転席ドアまたは助手席ドアを最初に開くまで

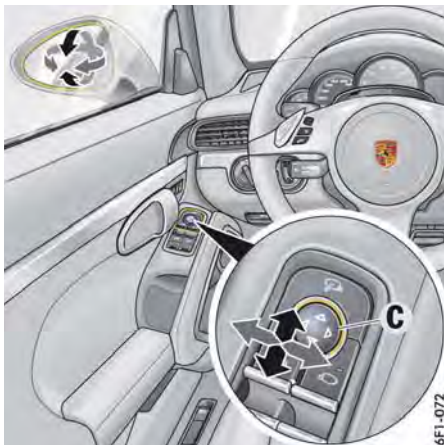

6F1-07Z

1. 運転席側はボタンAを、助手席側はボタンBを押してください。  
選択したボタンのインジケーター・ライトが点灯します。
2. 調節ボタンCを操作して、ドア・ミラーの角度を希望の位置に調節してください。

#### 電動調節機能が故障した場合

- ▷ ミラー表面を手で押して角度を調節してください。

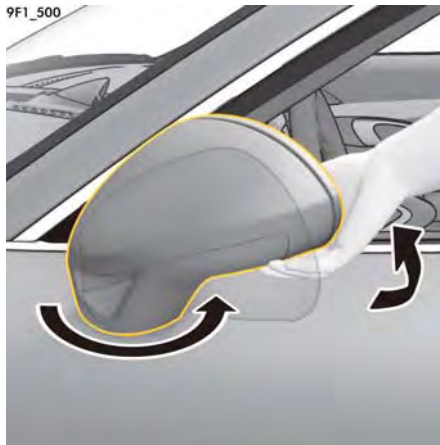

#### ドア・ミラーの手動格納

- ▷ ミラー・ハウジングを手でいっぱいまで上方に回転させください。

#### ドア・ミラーの手動復帰

- ▷ ミラー・ハウジングを手でいっぱいまで外側に展開してください。

#### 🔊 ドア・ミラーの電動格納/復帰

- ▷ ボタンDを押してください。  
両方のドア・ミラーが自動的に格納/復帰します。

#### 電動調節機能が故障した場合

- ▷ ドア・ミラーを手で格納または復帰してください。

#### **i** インフォメーション

速度が約50km/hを超えると、ドア・ミラーは格納できなくなります。

#### ドア・ミラーの自動的な格納/復帰

車両をロックすると、ドア・ミラーが自動的に格納されます。

必要条件：

- マルチファンクション・ディスプレイでこの機能を作動させる設定に切り替えてください。
- ▷ 「ドア・ミラーの自動的な格納/復帰」(116ページ)を参照してください。

#### ドア・ミラーの自動復帰

- ▷ イグニッションをONにしてください。  
ドア・ミラーが復帰します。

#### **i** インフォメーション

ボタンDを押してドア・ミラーを格納した場合は、イグニッションをONにした後、自動的に元の位置に復帰しません。

#### 電動調節機能が故障した場合

- ▷ ミラー・ハウジングを手でいっぱいまで外側に動かしてください。

## ドア・ミラー設定の保存

メモリー・パッケージ装備車では、個々のドア・ミラーの設定を、そのとき使用しているキーや運転席ドアのパーソナル・ボタンに保存することができます。

復帰および車両設定の保存に関するインフォメーション：

- ▷ 「パーソナル設定の保存」(136ページ)を参照してください。

## ドア・ミラー・ヒーター

エンジン作動中にリヤ・ウィンドウ・ヒーターをONにすると、ドア・ミラー・ヒーターが自動的に作動します。

リヤ・ウィンドウ・ヒーターの操作に関するインフォメーション：

- ▷ 「リヤ・ウィンドウ・ヒーター/ドア・ミラー・ヒーター」(55ページ)を参照してください。バッテリーの充電状態が著しく悪化した場合、最初にドア・ミラー・ヒーター機能が制限され、その後OFFになります。

## 駐車時のドア・ミラー下向き自動切り替え

リバース（後退）ギヤを選択すると、助手席側ドア・ミラーが自動的に少し下向きになり、助手席側の車体後方下部にある障害物を視認しやすくなります。

- ▷ 「駐車時の助手席ドア・ミラー下向き自動切り替え」(201ページ)を参照してください。

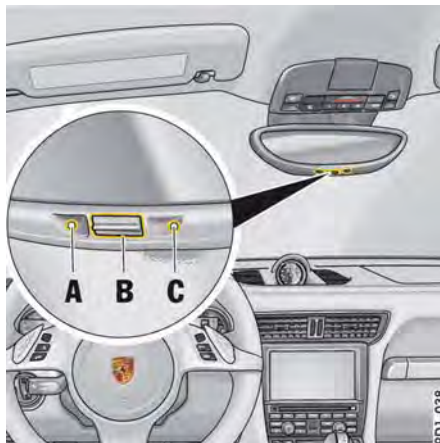

## 自動防眩ルーム・ミラーおよびドア・ミラー

ルーム・ミラーは平面鏡です。

ルーム・ミラーの正面と背面に組み込まれているセンサーが、ミラーに投射する光を測定します。光の強さに応じて防眩機能が自動的に作動し、ミラーが暗くなったり、明るくなったりします。

### **i** インフォメーション

照度センサーCの検知エリアに当たる光を妨げないでください（リヤ・ウィンドウにステッカーを貼り付ける、後方視界を妨げるほど多くの荷物をラゲッジ・コンパートメントまたはラゲッジ・コンパートメント・カバーに積むなど）。同様に、フロント・ウィンドウを通してフロント照度センサーに当たる光をステッカー等で妨げないようにしてください。

## 自動防眩機能をOFFにする

- ▷ ボタンBを押してください。  
インジケーター・ライトAが消灯します。

### **i** インフォメーション

次の場合、自動的に防眩機能がOFFになります：

- リバース（後退）ギヤを選択した場合または
- インテリア・ライトが点灯している場合

## 自動防眩機能をONにする

- ▷ ボタンBを押してください。  
インジケーター・ライトAが点灯します。

**注意** 自動防眩ミラーのガラスが破損すると、電解液が漏れ出すことがあります

自動防眩ミラーのガラスが破損すると、電解液が漏れ出すことがあります。この液体には皮膚や目への刺激性があります。

- ▷ 電解液が目や皮膚に触れた場合は、速やかにきれいな水で洗い流してください。  
必要に応じて医師の診察を受けてください。

### 知識

塗装面、本革部品、プラスチック部品および着衣などに損傷を与える恐れがあります。

電解液は乾くと取り除けなくなるため、濡れている間に取り除いてください。

- ▷ 電解液が付着した部品は水で洗い流してください。

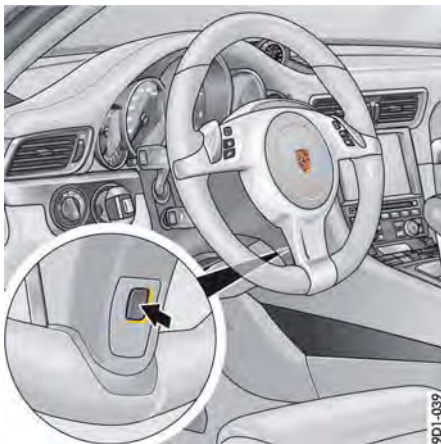

## ステアリング・ホイール・ヒーター

ステアリング・ホイール・ヒーターはイグニッションがONのときにステアリング・ホイール裏側のボタンを押すことにより、ON/OFFします。

### ステアリング・ホイール・ヒーターのON/OFF

- ▷ ボタンを押してください。  
マルチファンクション・ディスプレイにメッセージ「ステアリングホイールヒーターオン」または「ステアリングホイールヒーターオフ」が2秒間表示されます。

## ステアリング・ホイールの調節

車両の装備仕様により、電動でステアリング・ホイールを前後上下に調節できます。



**警告**

運転中のステアリング・ホイールの調節

運転中にステアリング・ホイール調節を行うと、ステアリングが予期せず大きく動き、運転操作を誤る恐れがあります。

- ▷ 運転中はステアリング・ホイールの調節を行わないでください。



**注意**

メモリー設定の不意の呼び出し

車両停止時にパーソナル・ボタンが不注意に押された場合や、ステアリング・コラム下のコントロール・スイッチが不意に押された場合に、身体の一部が挟まれたり圧迫されたりする恐れがあります。

- ▷ お子様のみを車内に残さないでください。

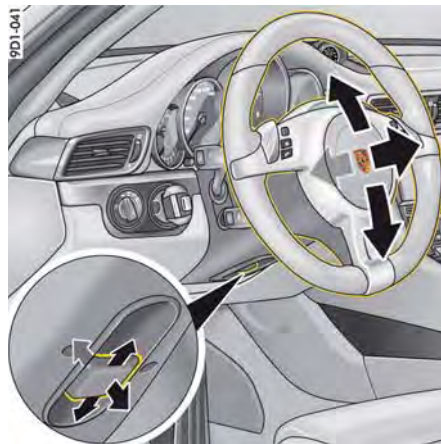

## ステアリング・ホイールの調節

- ▷ ステアリング・コラム下に取り付けられているコントロール・スイッチを前後上下に動かして、ステアリング・ホイールをお好みの位置に調節してください。

ステアリング・ホイール位置が車両設定に保存されます。

ステアリング・ホイール設定の保存と呼び出しに関するインフォメーション：

- ▷ 「パーソナル設定の保存」(136ページ)を参照してください。



## マルチファンクション・ステアリング・ホイール



警告

走行時の設定と操作

運転中にマルチファンクション・ディスプレイ、ラジオ、ナビゲーション・システム、電話などの機器の操作、設定を行うと、注意力が散漫になり、運転操作を誤る恐れがあります。

- ▷ 周囲の交通状況が安全を確保できる場合に限り、運転中の操作を行ってください。  
(\*運転中のナビゲーションの操作、注視は道路交通法で禁止されています。)
- ▷ 複雑な操作、設定は必ず車両を停止してから行ってください。

車両の装備仕様により、マルチファンクション・ステアリング・ホイールのファンクション・ボタンを使用して、次のポルシェ・コミュニケーション・システム\*の操作ができます：

- 電話\*
- PCM\*
- CDR\*
- インstrument・パネルおよびマルチファンクション・ディスプレイ



### マルチファンクション・ステアリング・ホイールの操作準備

- イグニッションをONにしてください。
- ▷ ファンクション・ボタンを操作する前に、ポルシェ・コミュニケーション・システム\*の取扱説明書をよく読み、機能を把握してください。



#### インフォメーション

マルチファンクション・ステアリング・ホイールの操作では、ポルシェ・コミュニケーション・システム\*をON/OFFできません。

## マルチファンクション・ステアリング・ホイールのファンクション・ボタンの機能



#### インフォメーション

ステアリング・ホイール上部の左右にあるロータリー・ノブは、押し操作することもできます。



#### ボリューム・スイッチを回す

上方 - 音量が上がります。  
下方 - 音量が下がります。  
ボリューム・スイッチを押す  
ミュート機能がON/OFFします。



#### ロータリー・ノブを回す

マルチファンクション・ディスプレイのメイン・メニューまたはメニュー項目を選択/ハイライトします。項目を選択/ハイライトするため、ロータリー・ノブを上方または下方方向に回してください。

#### ロータリー・ノブを押す

サブ・メニューに進む、または選択した機能が作動します。



#### MFSボタン\*を押す

保存させた機能を呼び出します。マルチファンクション・ディスプレイ内の任意の機能をボタンに割り当てることができます。

「マルチファンクション・ステアリング・ホイールのボタンの割り当て変更\*」(119ページ)を参照してください。



#### バック・ボタンを押す

メニューに戻ります。



#### ハンドセット・ピックアップ・ボタンを押す

着信時に通話を開始します。



#### ハンドセット・ハンガアップ・ボタンを押す

通話を終了/拒否します。

\* 日本仕様には設定はありません。



## サンバイザー

- ▷ サンバイザーを手で下げて、正面方向からの眩しさを遮ってください。
- ▷ 左右方向から眩しい光が入る場合は、内側のブラケットからサンバイザーを外して回転させ、ドア・ウィンドウ側にセットしてください。



## バニティー・ミラー

サンバイザーの内側にはバニティー・ミラーがあり、カバーが付いています。バニティー・ミラーのカバーを開くと、ミラーの照明が自動的に点灯します。



**注意**

バニティー・ミラーのカバーを開くとき

カバーを開いている状態で事故が起きた場合、ミラーが割れて車内にガラスの破片が散乱する恐れがあります。

- ▷ 走行中はカバーを閉じてください。

## 知識

バニティー・ミラーのカバーを損傷する恐れがあります。

- ▷ カバーを全開位置から無理に開かないでください。
- ▷ コンバーチブル・トップを閉じるときはカバーを閉じてください。

## エアコン

2ゾーン・オート・エアコン .....	50
エア・ベント .....	54
リヤ・ウィンドウ・ヒーター/ドア・	
ミラー・ヒーター .....	55



## 2ゾーン・オート・エアコン

温度は、運転席側および助手席側でそれぞれ個別に設定できます。

オート・モードでは、様々な環境条件（日射量、空気の状態など）に応じて車内の設定温度を維持するように、エアコン・システムが送風温度、送風量、送風口を全自動で制御します。

エアコン・システムの設定を手動で変更すると、オート・モードが直ちに解除されます。ただし手動操作で変更しなかった機能については、自動制御を継続します。



エアコン用車内温度センサー

## センサー

エアコン・システムの能力を維持するため、エアコン・システムの車内温度センサーの上にカバーを付けたり、ステッカー類を貼り付けたりしないでください。

## **i** インフォメーション

エアコン設定は、インストルメント・パネルのマルチファンクション・ディスプレイで行うことができます。

▷ 「エアコン設定」(116ページ) を参照してください。

メモリー・パッケージ装備車では、車両をロックするとエアコン・システムのすべての設定が、そのとき使用しているキーに保存されます。

## エアコン・コンプレッサーに関するインフォメーション

### エアコン・コンプレッサー

- エンジンの負荷が過渡的に大きくなると、コンプレッサーが一時的にOFFになり、エンジンの過熱を回避します。
- 外気温度が約2°Cを下回るとコンプレッサーが自動的にOFFになり、このときは手動操作でもコンプレッサーをONにできません。
- ウィンドウを閉じるとエアコン・システムの作動効率が高まります。  
炎天下で長時間駐車したときは、まずウィンドウを開いて車内の空気を入れ替えてから、エアコンを使用すると効果的です。
- 外気温度や湿度によっては、除湿した水分が水滴となってエバポレーターから排出され、車両の下に水たまりができることがあります。  
これは正常な状態で、液漏れ等の故障ではありません。

### バッテリー電圧低下時の自動OFF

バッテリーの充電状態が著しく悪化した場合、次のエアコン・システムまたはヒーター機能の一部が制限され、その後自動的にOFFになります：

- シート・ヒーター
- シート・ベンチレーター
- リヤ・ウィンドウ・ヒーター/ドア・ミラー・ヒーター
- フレッシュ・エア・ブローア
- エアコン・コンプレッサー



## A/Cモード

オート・モードでは、A/Cモードは既定の温度で作動します。

このとき、エアコン・システムの作動状況に応じてコンプレッサーの出力が全自動で制御されます。

外気温度が約2°Cを下回ると、コンプレッサーが自動的にOFFになります。

### A/CモードをONにする

外気温度よりも低い温度で車内を冷房したいときは、A/CモードをONにしてください。

- ▷ **A/C OFF**ボタンを押してください。  
ボタンのインジケーター・ライトが消灯します。  
エアコン・コンプレッサーがONになります。  
または  
**AUTO/SYNC**ボタンを押してください。  
冷房機能が作動します。

### A/CモードをOFFにする

例えば燃費を優先した運転をしたいときなどにA/Cモードを手動でOFFにすることができます。

- ▷ **A/C OFF**ボタンを押してください。  
ボタンのインジケーター・ライトが点灯します。  
エアコン・コンプレッサーがOFFになります。  
冷房機能が解除されます。

### SYNCモード

SYNC（同期）モードでは、運転席側および助手席側の温度は同じ温度になり、運転席側のTEMPボタンにより制御されます。

### SYNCモードをONにする

- ▷ **AUTO/SYNC**ボタンを、SYNCがディスプレイに表示されるまで押し続けてください。
- ▷ 運転席側の**TEMP**ボタンで運転席側および助手席側の温度を調節してください。

### SYNCモードをOFFにする

- ▷ **AUTO/SYNC**ボタンまたは助手席側の**TEMP**ボタンを押してください。



## A/C MAXモード

A/C MAXモードでは、エアコン・システムが最大出力で車内を冷却します。

このとき車内温度は自動調節されません。

### A/C MAXモードをONにする

- ▷ **A/C MAX**ボタンを押してください。  
ボタンのインジケーター・ライトが点灯します。

### A/C MAXモードをOFFにする

- ▷ **A/C MAX**ボタンを押してください。  
ボタンのインジケーター・ライトが消灯します。  
または  
**AUTO/SYNC**ボタンを押してください。



## フロント・ウィンドウ・デフロスター デフロスターを作動させる

- ▷  ボタンを押してください。  
ボタンのインジケーター・ライトが点灯します。  
フロント・ウィンドウおよびサイド・ウィンドウへの送風を開始します。  
フロント・ウィンドウの曇りや氷結を素早く取り除きます。

## デフロスターを停止させる

- ▷  ボタンを押してください。  
ボタンのインジケーター・ライトが消灯します。  
または  
AUTO/SYNCボタンを押してください。



## 内気循環モード

### 内気循環モードをONにする

- ▷  ボタンを押してください。  
ボタンのインジケーター・ライトが点灯します。  
外気導入が遮断され、車内の空気を循環させます。

### 内気循環モードをOFFにする

- ▷  ボタンを押してください。  
ボタンのインジケーター・ライトが消灯します。

## インフォメーション

手動または自動でエアコン・コンプレッサーがOFFになると、約3分後に内気循環モードが停止します。

## 自動内気循環モードの設定

自動内気循環モードでは、空気の状態に応じて自動的に外気導入と内気循環を切り替えます。自動内気循環モードはマルチファンクション・ディスプレイ上でON/OFFの切り替えができます。外気温度が約5°Cを下回ると、ウィンドウの曇りを防止するため、内気循環モードが自動的に停止します。

自動内気循環モードのマルチファンクション・ディスプレイ上での調節に関するインフォメーション：

- ▷ 「エアコン設定」(116ページ)を参照してください。

## インフォメーション

通常は自動内気循環モード(初期設定)にしておくことを推奨いたします。

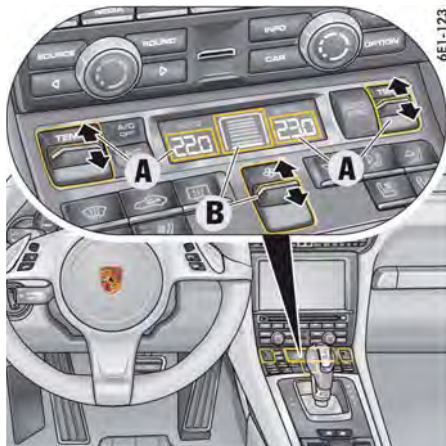

A - 左右温度の設定  
B - 送風量の設定

## 温度の設定

このエアコン・システムでは、運転席および助手席側の室内温度を16~29.5°Cの範囲で個別に設定できます。推奨：22°C

選択した温度がディスプレイに表示されます。

## 温度を上げる

- ▷ TEMPボタンを上方向に押してください。設定温度がエアコン・ディスプレイに表示されます。

## **i** インフォメーション

AUTO/SYNCボタンを押すと、設定温度の選択になります。

## **i** インフォメーション

エアコン・システムは、設定温度を維持するために、常に最大能力で車内を冷房または暖房します。

このため、設定温度を一時的にお好みの温度より上げ下げしても、希望する温度に到達する時間は**変わりません**。

## 送風量の設定

⊗ボタンの上部にあるエアコン・ディスプレイに設定した送風量がバーで表示されます。バーの数が多くなるほど、風量が多いことを示しています。

## 送風量を増やす

- ▷ ⊗ボタンを上方向に押してください。

## 送風量を少なくする

- ▷ ⊗ボタンを下方向に押してください。

AUTO/SYNCボタンを押すと、オート・モードに切り替わります。

ボタンを押して送風量を最小にするとエアコン・ディスプレイにOFFと表示され、外気導入による送風が停止し、エアコン・コンプレッサーがOFFになります。



**警告**

風量OFFによる視界の妨げ

送風量をOFFにした状態では、ウィンドウが曇りやすくなります。

- ▷ ⊗ボタンを上方向に押してください（風量が増加します）。



## 送風口を手動で切り替える

- ▷ ⊗ボタンを押してください。フロント・ウィンドウおよびサイド・ウィンドウへの送風を開始します。
- ▷ ⊗ボタンを押してください。中央および左右エア・ベントからの送風を開始します。エア・ベントのダイヤルを回して、吹き出し口を開いてください。
- ▷ ⊗ボタンを押してください。足元への送風を開始します。ボタンのインジケーター・ライトが点灯します。

## 送風口の手動切り替えの解除

- ▷ インジケーター・ライトが点灯している（手動で切り替えた）送風口切り替えボタンを再度押してください。ボタンのインジケーター・ライトが消灯します。またはAUTO/SYNCボタンを押してください。送風量、送風口が自動的に制御され、差異が補正されます。

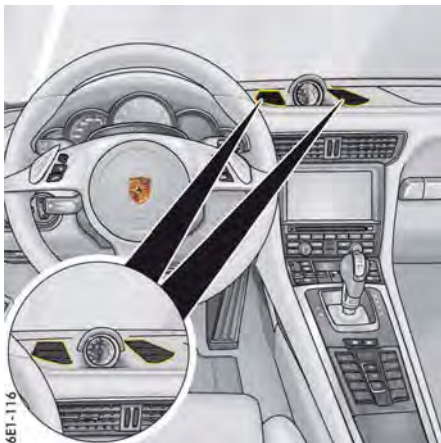

### 間接ベンチレーション・パネル

ダッシュボード上にある間接ベンチレーション・パネルは、インストルメント・パネルのマルチファンクション・ディスプレイの設定で個別にON/OFFを切り替えることができます。室内へのエアの流れが和らぎます。エアコン・システムは、間接ベンチレーション・パネルからの送風量を自動調節します。



### エア・ベント

ダッシュボードにはエア・ベントがあり、手動で開閉することができます。送風方向も調節可能です。

#### ○ 吹き出し口を開く

- ▷ エア・ベントのロータリー・ノブを上方向に回してください。

#### ● 吹き出し口を閉じる

- ▷ エア・ベントのロータリー・ノブを下方向に回してください。

#### **i** インフォメーション

- ▷ エアコン機能を最適にするためには、冬季はセンター・エア・ベントを閉じ、手を温めるなど必要な場合のみ開くことを推奨いたします。

### 送風方向の調節

- ▷ ルーバー角度を調節して希望の方向に風を送ることができます。

### マルチファンクション・ディスプレイでのエアコン設定

エアコン・システムに関係する機能をマルチファンクション・ディスプレイで設定することができます。

- マルチファンクション・ディスプレイでのエアコン設定機能に関するインフォメーション：
  - ▷ 「エアコン設定」(116ページ)を参照してください。

### 風量

オート・モードでは3段階で送風の強さを調節できます：

- 「弱」：
  - エア・ベントからの送風が和らぎます。空気の流れに敏感な乗員に適しています。
- 「標準」：
  - 標準の設定です。
- 「強」：
  - 室内への送風が強くなります。風の流れをはっきりと感じられるようになります。

### 間接ベンチレーション・パネル

- ▷ ダッシュボード上にある間接ベンチレーション・パネルは、ON/OFFを切り替えることができます。

### 自動内気循環モード

- ▷ 自動内気循環モードはON/OFFを切り替えることができます。





## リヤ・ウィンドウ・ヒーター/ ドア・ミラー・ヒーター

リヤ・ウィンドウ・ヒーター/ドア・ミラー・ヒーターは、エンジン作動中のみ操作できます。

### ONにする

- ▷  ボタンを押してください。  
ボタンのインジケーター・ライトが点灯します。

外気温度によって、約5～20分後にヒーターのスイッチが自動的にOFFになります。

- ▷ ボタンを再び押すとヒーターは ON に戻ります。

### OFFにする

- ▷  ボタンを押してください。  
ボタンのインジケーター・ライトが消灯します。

バッテリーの充電状態が著しく悪化した場合、最初にリヤ・ウィンドウ・ヒーター/ドア・ミラー・ヒーター機能が制限され、その後OFFになります。

# ウィンドウ、スライディング/チルティング・ルーフ、カブリオレ

パワー・ウィンドウ .....	57
スライディング/チルティング・ルーフ .....	59
スチール・スライディング/チルティング・ ルーフ .....	59
ガラス・スライディング/チルティング・ ルーフ .....	60
コンバーチブル・トップ .....	63
ウィンドストップ .....	65
コンバーチブル・トップとウィンド ストップの緊急操作 .....	66

## パワー・ウィンドウ



警告

ウィンドウの開閉

ウィンドウを開閉するときは、作動中のウィンドウと車両の固定部分の間に身体の各部が挟まれないように十分注意してください。特にワンタッチ作動で閉じるときは十分に注意してください。

- ▷ ウィンドウを開閉するときは乗員がケガをしないように十分注意してください。
- ▷ 車両を離れるときには、必ずキーを抜いてください。ポルシェ・エントリー&ドライブ装備車はイグニッションをOFFにしてください。車両から離れるときは、必ずキーを携帯してください。乗員がパワー・ウィンドウを誤って操作し、ケガをする恐れがあります。
- ▷ 危険が生じたときは、直ちにキーのボタンを放してください。ポルシェ・エントリー&ドライブ装備車は、直ちにドア・ハンドルのボタンを放してください。
- ▷ お子様のみを車内に残さないでください。

### パワー・ウィンドウの作動条件

次の条件下で、パワー・ウィンドウを開閉することができます：

- イグニッションがONのとき
- イグニッションをOFFにしてから最大10分以内で、運転席ドアまたは助手席ドアを最初に開くまで  
ドア・ウィンドウのワンタッチ操作はイグニッションがONのときのみ作動します。

### カブリオレ

コンバーチブル・トップが開いている場合は、ドア・ウィンドウが閉じているときのみリヤ・サイド・ウィンドウを開じることができます。

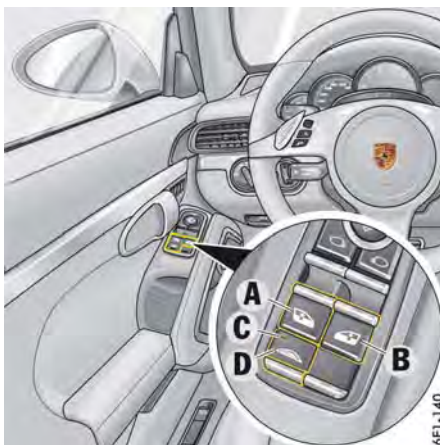

- A - 運転席のパワー・ウィンドウ
- B - 助手席のパワー・ウィンドウ
- C - フロント/リヤ・パワー・ウィンドウの切り替えインジケーター・ライト
- D - フロント/リヤ・パワー・ウィンドウの切り替えスイッチ

### ウィンドウの開閉

カブリオレでは、ロッカー・スイッチDでフロントまたはリヤ・パワー・ウィンドウを選択してください。

ロッカー・スイッチDのインジケーター・ライトCにより、リヤ・ウィンドウが選択されたことを表示します。

#### ロッカー・スイッチによるウィンドウ開作動

- ▷ ウィンドウがお好みの位置になるまでウィンドウのロッカー・スイッチを押してください。

#### ロッカー・スイッチによるウィンドウ閉作動

- ▷ ウィンドウがお好みの位置になるまでウィンドウのロッカー・スイッチを引いてください。



インフォメーション

ロッカー・スイッチには2段階の作動位置があります。この2段階の作動位置は、スイッチを操作する際にはっきりと感じ取れます。

#### 1段階目 - 手動操作

スイッチを1段階目まで動かすと、ウィンドウは手動操作で開閉します。スイッチを放すとウィンドウが止まります。

#### 2段階目 - ワンタッチ操作

スイッチを2段階目までいっばいに動かすと、ウィンドウは自動的に開閉します。ウィンドウをお好みの位置で停止させたいときは、もう1回スイッチを操作してください。



インフォメーション

ウィンドウを閉じるときに作動が妨げられると、ウィンドウが止まった後、再び数センチ下がり、挟み込みを防止します。

ウィンドウの作動が約10秒以内に2回妨げられると、そのウィンドウのワンタッチ操作ができなくなります。

ウィンドウは手動で閉じることができます。このときウィンドウは最大力で閉じます。

ワンタッチ操作を再度有効にするには、ウィンドウを手動操作で1回完全に閉じてください。



警告

### ウィンドウの自動閉 操作

ワンタッチ操作がウィンドウの抵抗を感じて無効になった場合、自動閉機能を使用してウィンドウを閉じると、最大の力で閉じようとします。

- ▷ ウィンドウを閉じるとき、乗員がケガをしたり、挟まれたり、圧迫されたりしないことを確認してください。



ボルシェ・エントリー&ドライブ非装備車

### キーによるウィンドウの開閉

- ▷ ウィンドウが希望の位置になるまでキーのロック/ロック解除ボタンを押し続けてください。

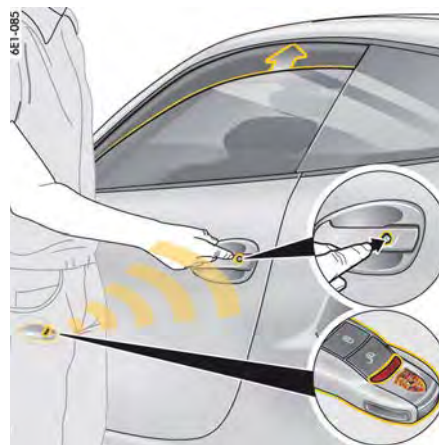

ボルシェ・エントリー&ドライブ装備車

### ドア・ハンドルのボタンでウィンドウを閉じる（ボルシェ・エントリー&ドライブ装備車）

- ▷ 車両をロックするときにウィンドウが希望の位置になるまで、ドア・ハンドルのボタンを押し続けてください。

### バッテリー接続後のウィンドウ停止位置の保存

バッテリーを外したり、再接続したりしたときは、ウィンドウの停止位置が消去されます。ウィンドウのワンタッチ操作が無効になります。すべてのウィンドウで以下の作業を行ってください：

1. ロッカー・スイッチを引いて、1回ウィンドウを完全に閉じてください。
2. ウィンドウが完全に閉じた後、ロッカー・スイッチを再度短く3回引き上げてください。
3. ロッカー・スイッチを押して、1回ウィンドウを完全に開いてください。

## スライディング/チルティング・ルーフ

電動スライディング/チルティング・ルーフおよびロール・アップ式サンブラインドは、センター・コンソールのボタンを使用して操作できます。

### ▲ 警告

スライディング/チルティング・ルーフおよびロール・アップ式サンブラインドの開閉操作

ルーフまたはサンブラインドを開閉するときには、作動中のルーフまたはサンブラインドと車両の固定部分の間に身体の各部が挟まれないように十分注意してください。特にワンタッチ作動で閉じるときは十分に注意してください。

- ▷ ルーフまたはサンブラインドを開閉するとき、乗員がケガをしないように注意してください。
- ▷ 車両を離れるときには、必ずキーを抜いてください。ポルシェ・エントリー&ドライブ装備車はイグニッションをOFFにしてください。車両から離れるときは、必ずキーを携帯してください。乗員（お子様など）がルーフまたはサンブラインドを誤って操作し、ケガをする恐れがあります。
- ▷ 危険が生じたときは、ルーフまたはサンブラインド・ボタンを押すか、車両の開閉操作中である場合は、直ちにキーのボタンを放してください。

### 知識

ルーフ・トランスポート・システムを装着している場合に、ルーフを開くかまたは上げると、ルーフがキャリア/荷物と接触しルーフが損傷します。

- ▷ ルーフ・トランスポート・システムを装着している場合は、ルーフを開いたり、上げたりしないでください。

## スライディング/チルティング・ルーフおよびロール・アップ式サンブラインドの作動条件

以下の条件下でスライディング/チルティング・ルーフおよびロール・アップ式サンブラインドを操作できます：

- イグニッションがONのとき

### i インフォメーション

ルーフおよびサンブラインドは挟み込み防止機能を備えています。

ルーフおよびサンブラインドの開操作中に障害物があると、すぐにもう1回開きます。

速度が200km/hを超えている、および温度が-30°Cを下回る場合は、ルーフは開操作のみ可能です。開機能が無効になります。

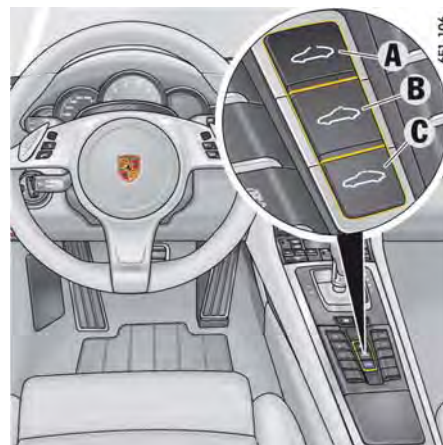

- A - ルーフを開く
- B - ルーフを上げる/下げる
- C - ルーフを閉じる

## スチール・スライディング/チルティング・ルーフ

### ルーフの開操作

#### 1段目 - 手動操作

- ▷ 希望の位置になるまで、ボタンAを1段目まで引いて保持してください。

#### 2段目 - ワンタッチ操作

- ▷ ボタンAを短く2段目まで引いてください。ルーフが自動的にいっぱいまで開きます。ボタンAまたはCをもう1回引くと作動が中断します。

### ルーフの上下操作

- ▷ ボタンBを押してください。ルーフがいっぱいまで上がり/下がります。ボタンBをもう1回押すと作動が中断します。

## ルーフの開操作

### 1段目 - 手動操作

- ▷ 希望の位置になるまで、ボタンCを1段目まで引いて保持してください。

### 2段目 - ワンタッチ操作

- ▷ ボタンCを短く2段目まで引いてください。ルーフが自動的に閉じます。

ボタンCまたはAをもう1回引くと作動が中断します。

## キーによるルーフの開閉操作

### ルーフの開操作

- ▷ ルーフが希望の位置になるまでキーのロック解除ボタンを押し続けてください。

### ルーフの閉操作

- ▷ ルーフが希望の位置になるまでキーのロック・ボタンを押し続けてください。

## ドア・ハンドルのボタンでルーフを閉じる (ポルシェ・エントリー&ドライブ装備車)

ポルシェ・エントリー&ドライブ装備車の場合、ドア・ハンドルのボタンでもルーフを閉じることができます。

- ▷ ルーフが希望の位置になるまでドア・ハンドルのロック・ボタンを押し続けてください。



A - サンブラインドを開/閉する

B - ルーフを上げる/下げる

C - ルーフを開/閉する

## ガラス・スライディング/チルティング・ルーフ

### ルーフの開操作

#### 1段目 - 手動操作

- ▷ 希望の位置になるまで、ボタンCを1段目まで押して保持してください。

#### 2段目 - ワンタッチ操作

- ▷ ボタンCを短く2段目まで押してください。ルーフが自動的にいっぱいまで開きます。

ボタンCをもう1回押すと作動が中断します。

### ルーフの上下操作

- ▷ ボタンBを押してください。ルーフがいっぱいまで上がります/下がります。

ボタンBをもう1回押すと作動が中断します。

## ルーフの閉操作

### 1段目 - 手動操作

- ▷ 希望の位置になるまで、ボタンCを1段目まで引いて保持してください。

### 2段目 - ワンタッチ操作

- ▷ ボタンCを短く2段目まで引いてください。ルーフが自動的に閉じます。

ボタンCをもう1回引くと作動が中断します。

## キーによるルーフの開閉操作

### ルーフの開操作

- ▷ ルーフが希望の位置になるまでキーのロック解除ボタンを押し続けてください。

### ルーフの閉操作

- ▷ ルーフが希望の位置になるまで、またはルーフが閉じてサンブラインドが希望の位置になるまで、キーのロック・ボタンを押し続けてください。

## ドア・ハンドルのボタンでルーフを閉じる (ポルシェ・エントリー&ドライブ装備車)

ポルシェ・エントリー&ドライブ装備車の場合、ドア・ハンドルのボタンでもルーフを閉じることができます。

- ▷ ルーフが希望の位置になるまで、またはルーフが閉じてサンブラインドが希望の位置になるまで、ドア・ハンドルのロック・ボタンを押し続けてください。

## ロール・アップ式サンブラインドを開く

### 1段目 - 手動操作

- ▷ 希望の位置になるまで、ボタンAを1段目まで引いて保持してください。

### 2段目 - ワンタッチ操作

- ▷ ボタンAを短く2段目まで引いてください。サンブラインドが自動的にいっぱいまで開きます。

ボタンAをもう1回押すと作動が中断します。

## ロール・アップ式サンブラインドを閉じる

### 1段目 - 手動操作

- ▷ 希望の位置になるまで、ボタンAを1段目まで押して保持してください。

### 2段目 - ワンタッチ操作

- ▷ ボタンAを短く2段目まで押してください。サンブラインドが自動的にいっぱいまで閉じます。

ボタンAをもう1回押すと作動が中断します。

## **i** インフォメーション

スライディング/チルティング・ルーフを途中まで、または完全に開いた場合、サンブラインドはスライディング/チルティング・ルーフのフロント端までしか閉じません。

サンブラインドが閉じている場合は、スライディング/チルティング・ルーフを開くと自動的に開きません（一緒に引っ張られます）。

## マルチファンクション・ディスプレイの警告メッセージ

スライディング/チルティング・ルーフに故障がある場合、警告メッセージ「サンルーフ完全に閉める」がマルチファンクション・ディスプレイに表示されます。

- ▷ ボタンCでスライディング/チルティング・ルーフを閉じてください。次の機会にポルシェ正規販売店で修理してください。

## スライディング/チルティング・ルーフの緊急閉操作

挟み込み防止機能が繰り返し作動した後の緊急閉操作

スライディング/チルティング・ルーフの開閉作動が障害物に妨げられた場合、ルーフは手動で閉じることができます。

緊急閉作動を実施するには：

1. 障害物を取り除いてください。
2. ルーフが閉じて閉位置で止まるまで、ボタンCを1段目まで引いて保持してください。必要な場合は、閉操作を繰り返してください。

## ルーフ・ドライブ・メカニズムが故障した場合の緊急操作

ルーフ・ドライブ・メカニズムが故障した場合、車載工具の六角キー・レンチを使用して手動で開閉操作が行えます。

- ▷ 緊急操作を行う前に、ヒューズに不良がないか点検してください。

ヒューズ交換に関するインフォメーション：

- ▷ 「ヒューズの交換」(247ページ)を参照してください。

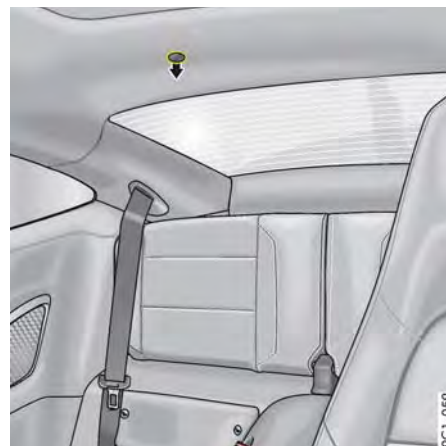

1. ドライバー等を使用して、ルーフ・ライナーからキャップを外してください。
  2. トランク・ルームの工具セットから六角キー・レンチを取り出してください。
- 工具セットに関するインフォメーション：  
▷ 「工具」(190ページ)を参照してください。

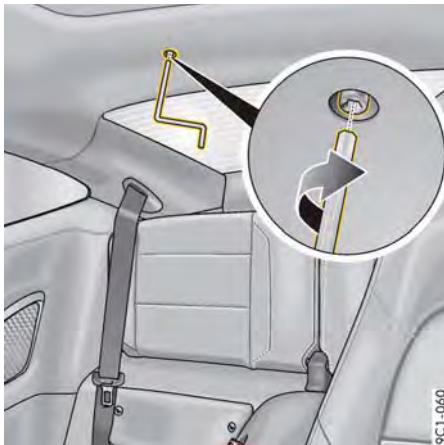

## スライディング/チルティング・ルーフの停止位置の保存

バッテリー上がり、ジャンパー・ケーブルでのエンジン始動、ルーフのヒューズの交換、緊急操作、バッテリーの切り離し/再接続を行うと、スライディング/チルティング・ルーフの停止位置（全開/全閉の位置）のメモリーが消去されます。

### ⚠ 警告 停止位置の保存

停止位置を保存するとき、ルーフは最大の力で閉じます。

▷ ルーフを閉じるときは乗員がケガをしないように注意してください。

ルーフの停止位置の保存は、車両を停止した状態で行ってください。

1. イグニッションをONにしてください。
2. ルーフが閉じて閉位置で止まるまで、ボタンCを1段目まで引いて保持してください。約10秒後に停止位置を保存するプロセスが開始されます。ここでルーフが1回自動的に開閉し、停止位置が保存されます。このプロセスが完了しなかった場合、以下の手順を実行してください：  
ルーフが完全に閉じて止まるまで、ボタンCを1段目まで引いて保持してください。必要な場合は、ルーフが完全に止まるまで開操作を繰り返してください。このプロセスは最大15秒で完了します。プロセスが完了する前にボタンから手を放した場合は、最初からやり直してください。

3. 六角キー・レンチを開口部に入るところまで差し込んでください。
  4. 上方向に力を加えながら、ルーフが完全に閉じるまでキーを時計回りに回してください。レンチを取り外してください。
  5. キャップを再度取り付けてください。
  6. レンチを工具セットに収納してください。
- ▷ ポルシェ正規販売店で故障を修理してください。ポルシェ正規販売店にご相談ください。この作業はポルシェ正規販売店での実施を推奨いたします。十分なトレーニングを受けた経験豊かなスタッフが、最新の技術情報と専用工具や専用装置を駆使し、確かな整備をお約束します。

## ロール・アップ式サンブラインドの停止位置の保存

バッテリー上がり、ジャンパー・ケーブルでのエンジン始動、サンブラインドのヒューズの交換、緊急操作、バッテリーの切り離し/再接続を行うと、スライディング/チルティング・ルーフの停止位置（全開/全閉の位置）のメモリーが消去されます。

### ⚠ 警告 停止位置の保存

停止位置を保存するとき、サンブラインドは最大の力で閉じます。

▷ サンブラインドを閉じるときは乗員がケガをしないように注意してください。

サンブラインドの停止位置の保存は、ルーフの停止位置を保存してから車両を停止した状態で行ってください。

1. イグニッションをONにしてください。
2. サンブラインドが閉じて閉位置で止まるまで、ボタンAを1段目まで押して保持してください。約10秒後に停止位置を保存するプロセスが開始されます。ここでサンブラインドが1回自動的に開閉し、停止位置が保存されます。このプロセスが完了しなかった場合、以下の手順を実行してください：  
サンブラインドが完全に閉じて止まるまで、ボタンAを1段目まで押して保持してください。必要な場合は、サンブラインドが完全に止まるまで開操作を繰り返してください。このプロセスは最大15秒で完了します。プロセスが完了する前にボタンから手を放した場合は、最初からやり直してください。



## エア・デフレクターの清掃

### ルーフ開状態でのエア・デフレクターの清掃

1. イグニッションをONにして、ルーフをボタンBで完全に開いてください。  
エア・デフレクターが完全に伸張していない場合は、完全に伸張するまでルーフ開状態で短い距離を走行してください。
2. 水を含んだスポンジでエア・デフレクターとネットを清掃してください。

## コンバーチブル・トップ

簡単な操作説明が、運転席サンバイザーの裏側に記載されています。

▷ 「車両のお手入れ」(218ページ)を参照してください。

### 知識

コンバーチブル・トップとコンバーチブル・トップ機構を損傷する恐れがあります。

- ▷ 次の場合には、コンバーチブル・トップを操作しないでください。
  - 温度が0°C以下のとき
  - 車両の片側が縁石、リフト、ジャッキなどで持ち上がっているとき
  - コンバーチブル・トップの作動する範囲に荷物などがあるとき
  - ロールオーバー・プロテクションが展開しているとき
- ▷ エンジンを停止した状態でコンバーチブル・トップを何度も操作しないでください。車両のバッテリーがすぐに消耗します。
- ▷ 走行するときは、コンバーチブル・トップは必ず完全に開いた状態か完全に閉じた状態(停止位置)にしてください。
- ▷ コンバーチブル・トップを開く前に、リヤシート後方に荷物がないことを確認してください。
- ▷ コンバーチブル・トップの開閉はコンバーチブル・トップの上方に十分な空間があることを確認してから行ってください。ガレージなどでは特に注意が必要です。
- ▷ 染みや擦り切れを防ぐため、コンバーチブル・トップは乾いた清潔な状態のときのみ開いてください。
- ▷ 日光を長時間浴びると布地やラバーが傷んだり色褪せが起るため、可能であれば車両は日陰に駐車してください。
- ▷ コンバーチブル・トップは、水平な路面を走行しているときのみ操作できます。
- ▷ 風の強い状況下ではコンバーチブル・トップを作動させないでください(約80km/h以上)。

## ドア・ウィンドウ、サイド・ウィンドウ

コンバーチブル・トップを開くと、サイド・ウィンドウは自動的に下がります。コンバーチブル・トップが全開した後もスイッチを押し続けると、ドア・ウィンドウが自動的に閉じます。ドア・ウィンドウを開くと、リヤ・サイド・ウィンドウも自動的に開きます。

コンバーチブル・トップを閉じると、サイド・ウィンドウは自動的に下がります。コンバーチブル・トップが全開した後もスイッチを押し続けると、すべてのウィンドウが自動的に閉じます。

### コンバーチブル・トップの作動条件

- イグニッションがONのとき(エンジンは作動中でも停止中でも可)
- 速度が50km/h以下のとき  
制限速度を超えると、コンバーチブル・トップの開閉作動は中断します。

## コンバーチブル・トップの開操作



警告

コンバーチブル・トップの開操作

コンバーチブル・トップを開くときは、コンバーチブル・トップ機構またはコンバーチブル・トップ・コンパートメント・リッドと車両の固定部品との間に身体の各部が挟まれないように十分に注意してください。

- ▷ コンバーチブル・トップを開くときは、コンバーチブル・トップ機構またはコンバーチブル・トップ・コンパートメント・リッドによって乗員がケガをしないよう注意してください。
  - ▷ 車両が見えない場所でのリモート・コントロール・キーによるコンバーチブル・トップの操作はしないでください。
  - ▷ 万一、危険な状況になった場合は、直ちにスイッチまたはリモート・コントロールの操作を中止してください。コンバーチブル・トップは作動を停止します。
- 
- ▷ 「警告と情報メッセージの概要」(121ページ)を参照してください。



### スイッチによるコンバーチブル・トップの開操作

- ▷ コンバーチブル・トップが終端位置になるか、ドア・ウィンドウが希望の位置になるまで、スイッチを引き続けてください。マルチファンクション・ディスプレイのメッセージが消えます。万一、危険な状況になった場合は、直ちにスイッチの操作を中止してください。コンバーチブル・トップは作動を停止します。

### リモート・コントロールによるコンバーチブル・トップの開操作（国別の装備仕様により異なります）

- ▷ ドアをロック解除してください。コンバーチブル・トップが終端位置になるか、ドア・ウィンドウが希望の位置になるまで、リモート・コントロールのコンバーチブル・トップ操作ボタンを押し続けてください。万一、危険な状況になった場合は、直ちにスイッチの操作を中止してください。コンバーチブル・トップが作動を停止します。
- ▷ 必要に応じてドアをロックしてください。

## コンバーチブル・トップの開操作



警告

コンバーチブル・トップの開操作

コンバーチブル・トップを閉じるときは、コンバーチブル・トップ機構またはコンバーチブル・トップ・コンパートメント・リッドと車両の固定部品との間に身体の各部が挟まれないように十分に注意してください。

- ▷ コンバーチブル・トップを閉じるときは、コンバーチブル・トップ機構またはコンバーチブル・トップ・コンパートメント・リッドによって乗員がケガをしないよう注意してください。
  - ▷ 車両が見えない場所でのリモート・コントロール・キーによるコンバーチブル・トップの操作はしないでください。
  - ▷ 万一、危険な状況になった場合は、直ちにスイッチまたはリモート・コントロールの操作を中止してください。コンバーチブル・トップは作動を停止します。
  - ▷ コンバーチブル・トップを閉じるときは、サンバイザーのバンティアー・ミラーのカバーを閉じておいてください。
- 
- ▷ 「警告と情報メッセージの概要」(121ページ)を参照してください。

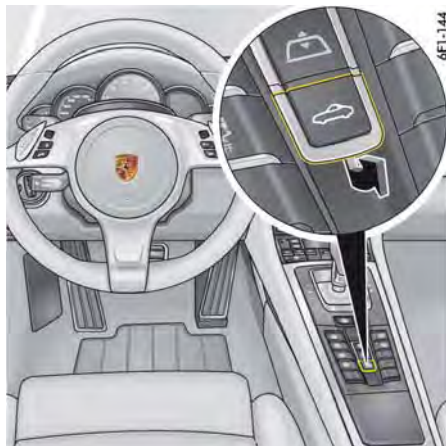

6F1-144

## オンボード・コンピューターのメッセージ



### コンバーチブル・トップの状態

- ▷ 「警告と情報メッセージの概要」(121ページ)を参照してください。

## ウィンドストップ



警告

ウィンドストップの上昇

- ウィンドストップの上昇時、リヤ・シートの乗員が挟まれる可能性があります。
- ▷ ウィンドストップの上昇時、乗員がケガをしないように注意してください。
  - ▷ 万一、危険な状況になった場合は、直ちにスイッチの操作を中止してください。

知識

- ウィンドストップおよびシート・バックレストの損傷の危険があります。バックレストを極端な角度にすると、ウィンドストップがシート・バックレストと衝突する可能性があります。
- ▷ ウィンドストップの上昇前に、両方のシート・バックレストを垂直位置に調節してください。



6F1-143

## ウィンドストップの上下作動

### ウィンドストップの作動条件

- イグニッションがONのとき（エンジンは作動中でも停止中でも可）
- 最高速度：下降作動は約120km/h、上昇作動は約200km/hです。  
制限速度を超えた場合、ウィンドストップの上下作動を行うことはできません。
- ▷ ウィンドストップが停止位置になり、マルチファンクション・ディスプレイのメッセージが消えるまでスイッチを押し続けてください。

### スイッチによるコンバーチブル・トップの閉操作

- ▷ コンバーチブル・トップが終端位置になるか、ドア・ウィンドウが希望の位置になるまで、スイッチを引き続けてください。マルチファンクション・ディスプレイのメッセージが消えます。  
万一、危険な状況になった場合は、直ちにスイッチの操作を中止してください。コンバーチブル・トップは作動を停止します。

### リモート・コントロールによるコンバーチブル・トップの閉操作（国別の装備仕様により異なります）

- ▷ ドアをロック解除してください。  
コンバーチブル・トップが終端位置になるか、ドア・ウィンドウが希望の位置になるまで、リモート・コントロールのコンバーチブル・トップ操作ボタンを押し続けてください。  
万一、危険な状況になった場合は、直ちにスイッチの操作を中止してください。コンバーチブル・トップは作動を停止します。

## コンバーチブル・トップとウィンドストップの緊急操作



警告

緊急操作中のコンバーチブル・トップの作動

- ▶ 緊急操作を行うときは十分に注意してください。
- ▶ 緊急操作中にコンバーチブル・トップおよびウィンドストップを作動させないでください。

### 知識

コンバーチブル・トップとコンバーチブル・トップ機構を損傷する恐れがあります。

- ▶ 緊急操作中にコンバーチブル・トップを作動させないでください。

### 知識

コンバーチブル・トップとコンバーチブル・トップ機構を損傷する恐れがあります。

- ▶ 緊急操作後は、スイッチまたはリモートコントロールを使用してコンバーチブル・トップを操作しないでください。
- ▶ ポルシェ正規販売店まで低速で走行してください。この作業はポルシェ正規販売店での実施を推奨いたします。十分なトレーニングを受けた経験豊かなスタッフが、最新の技術情報と専用工具や専用装置を駆使し、確かな整備をお約束します。

6F1-147

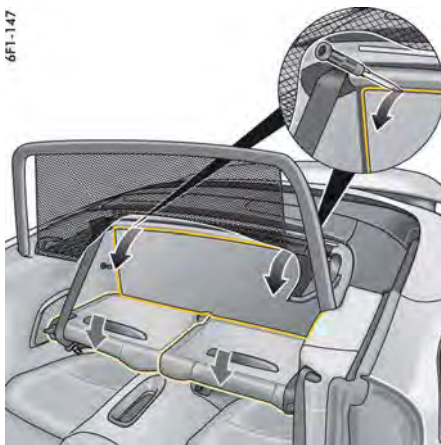

6F1-165

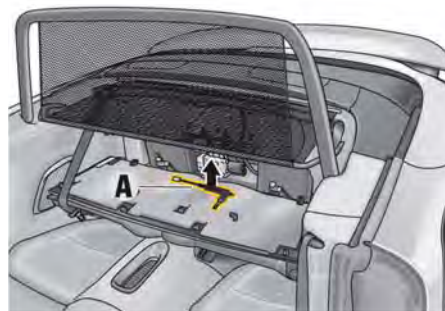

### 緊急操作の前に

緊急操作を行う前に、次の点を確認してください。

1. ウィンドストップおよびコンバーチブル・トップをスイッチで操作するとき、イグニッションをONにしましたか?
2. ヒューズに不具合がありませんか?「ヒューズの交換」(247ページ)を参照してください。
3. ウィンドストップおよびコンバーチブル・トップが不意に動き出さないよう、キーを抜き取ってください。

### リヤ・ウォール・トリム・パネルの取り外し

1. リヤ・シート・バックレストを前方に倒してください(図を参照)。
2. 工具セットのドライバーでリヤ・ウォール・トリム・パネルをクリップ留め部から慎重にこじり、前方へ倒してください。または、装備によってリヤ・ウォール・トリム・パネルの2個のループ部を外し、前方へ倒してください(図を参照)。

3. 緊急操作キー A をリヤ・ウォール・トリム・パネルから取り出してください。

9D1-309

6F1-148

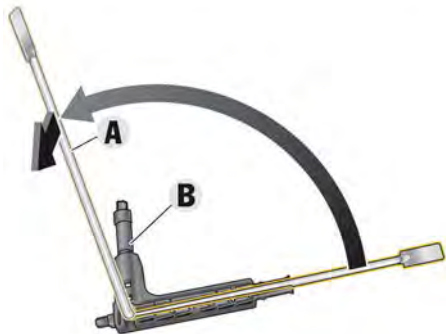

### ウィンドストップの緊急操作

1. プラスチック・アタッチメントBを緊急操作キーAから取り外してください。メタル・インサートをプラスチック・アタッチメントBから上方向に約90°回転させ、前方向に引き出してください。

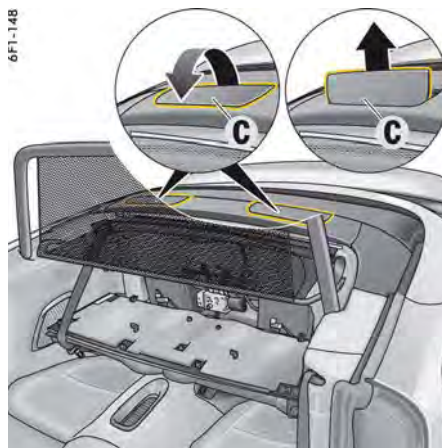

2. 両方のロールオーバー・プロテクション・カバーCを前方に倒して、上方向に引いて取り外してください。

6F1-149

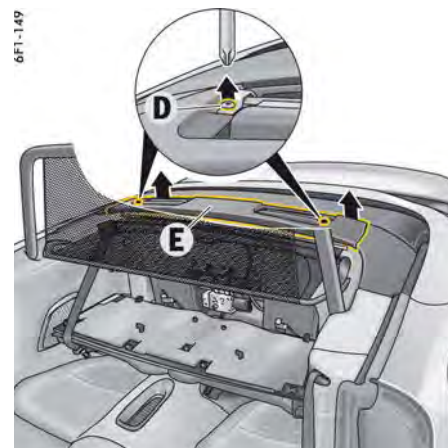

3. ドライバーを使用して両方のロールオーバー・プロテクション・カバーのスクリューDを取り外してください。
4. ロールオーバー・プロテクション・カバーEを上方向に引いてクリップ留め部から外してください。

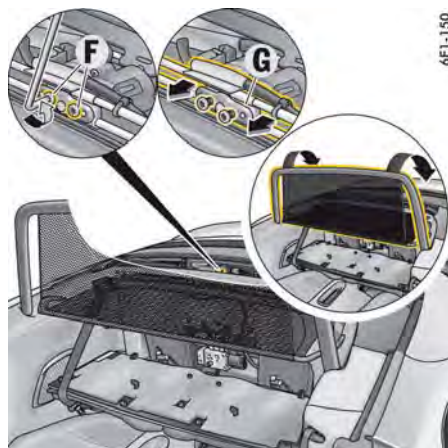

6F1-150

5. ウィンドストップ・モーターのスクリューFを緊急操作キーのメタル・インサートA (TORX®)でゆるめてください。
6. リテーニング・ブラケットGを前方向に引き (必要であればドライバーでこじり外してください)、ギヤの締結を解除してください。リテーニング・ブラケットを取り外してください。
7. ウィンドストップを手で格納してください。

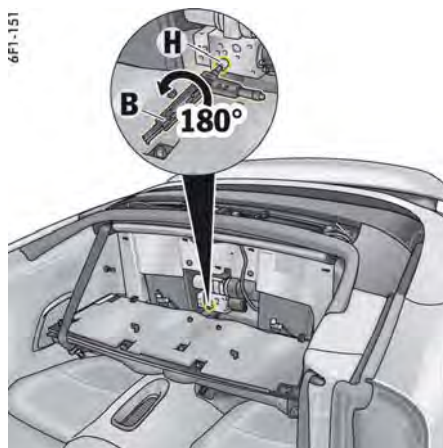

6F1-151

### コンバーチブル・トップ機構のテンションの解除

- ▷ プラスチック・アタッチメントBの六角部を使用して、エマージェンシー・ハンド・スクリューHを約180°反時計回りに回してください。

#### 知識

- ▷ エマージェンシー・ハンド・スクリューHはゆるめるのみで、完全には取り外さないでください。

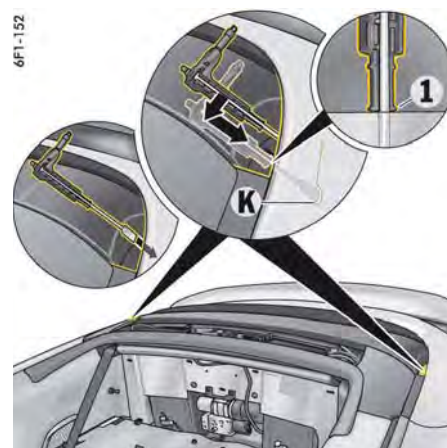

6F1-152

### コンバーチブル・トップ・コンパートメント・リッドの開操作

1. プラスチック・アタッチメントBとメタル・インサートAを再度組み付けてください。
2. 緊急操作キーのメタル・エンドをコンバーチブル・トップ・コンパートメント・リッドとコンバーチブル・トップ間に挿入してください。  
プラスチック・アタッチメントBの屈折部が車両後方を向いていることを確認してください。
3. 緊急操作キーをプラスチック・トリムに沿って前方向に移動させ、開口部Kにプラスチック・アタッチメントBをマーク1まで挿入してください。

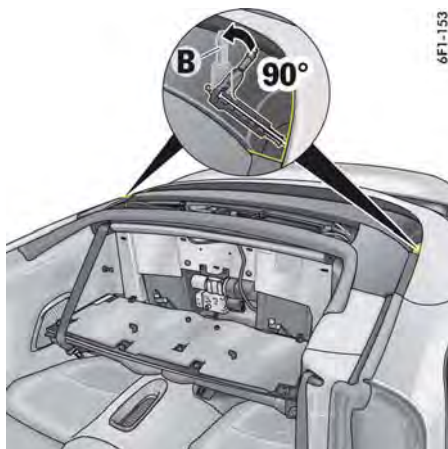

4. 緊急操作キーを走行方向に約90°回転させ、プラスチック・アタッチメントBを上方向に向けてください。

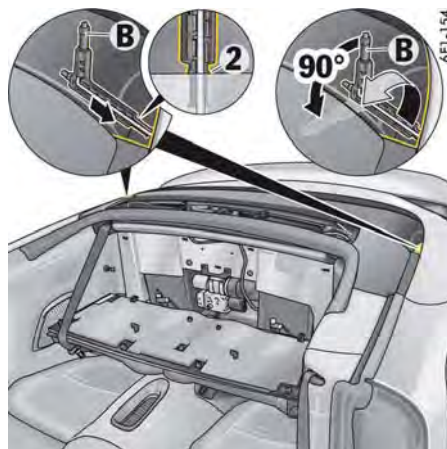

5. 緊急操作キーをプラスチック・アタッチメントBのマーク2まで挿入し、抵抗を感じなくなるまで走行方向に90°以上回転させてください。
6. 緊急操作キーを走行方向に約90°回転させて、取り外してください。
7. 反対側でも同じ手順を繰り返してください(ステップ2~6)。



8. 両手を運転席側と助手席側に置いて、慎重にコンバーチブル・トップ・コンパートメント・リッドを上方向に引き上げてください。
9. 後ろからコンバーチブル・トップ・コンパートメント・リッドの中央を持って、直立位置にしてください。

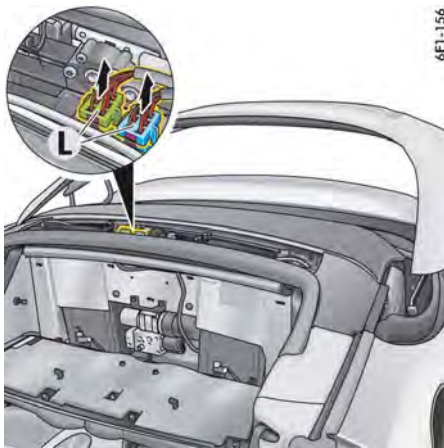

6F1-156

## リヤ・サイド・トリム・パネル・フラップの緊急操作

1. 両方のコネクターLを切り離してください。



6F1-157

2. モーター/ギヤ・ユニットの両方のスクリューMを緊急操作キーのメタル・インサートA (TORX®)でゆるめてください。
3. モーター/ギヤ・ユニットNを前方向に引き (必要であればドライバーでこじり外してください)、ギヤの締結を解除してください。



6F1-158

4. 両方のリヤ・サイド・フラップをストップ位置まで手で押してください。



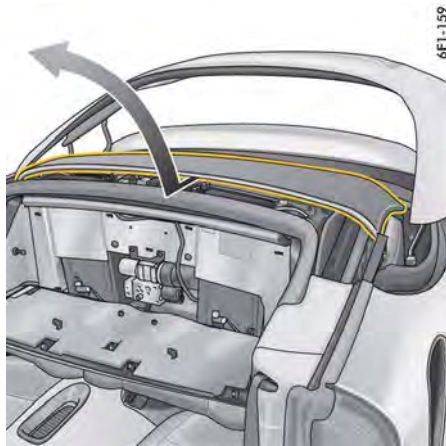

6F1-159

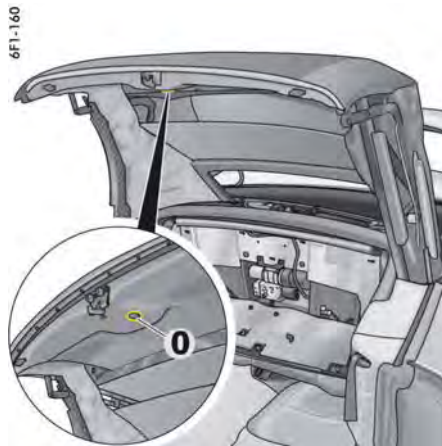

6F1-160

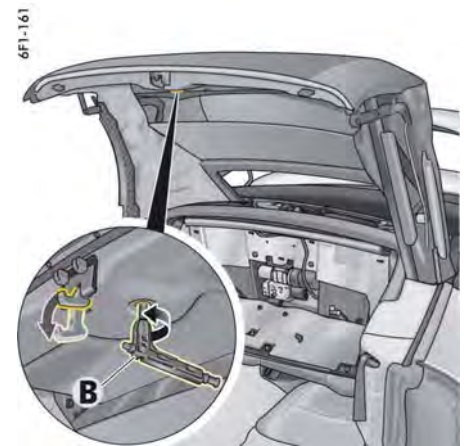

6F1-161

## コンバーチブル・トップの開操作

1. 車室からコンバーチブル・トップの中央を持って、ストレージ・コンパートメントから約半分閉じるまで手で引き出してください。



**注意**

閉じるときに挟まれてケガをする恐れがあります

閉じるときに、コンバーチブル・トップが作動する範囲内またはコンバーチブル・トップ・ロック付近に身体の一部があると、挟まれる恐れがあります。

▷ 以下のことに注意してください：

- 閉じるときは、コンバーチブル・トップの作動範囲内に誰もいないこと。
- コンバーチブル・トップ・ロックの部品で手を挟まれないよう注意すること。

2. ストッパー **O** をコンバーチブル・トップ・ロックの緊急操作作用アクセス・ポイントから取り外してください。

3. プラスチック・アタッチメント **B** を緊急操作キーから取り外してください。メタル・インサート **A** をプラスチック・アタッチメント **B** から上方向に約90°回転させ、前方向に引き出してください。
4. プラスチック・アタッチメント **B** をコンバーチブル・トップ・ロックの緊急操作作用アクセス・ポイントに挿入し、左右に回してソケットにはめ込んでください。
5. プラスチック・アタッチメント **B** を反時計回りに回してラッチ・フックを完全に開いてください（抵抗を感じます）。

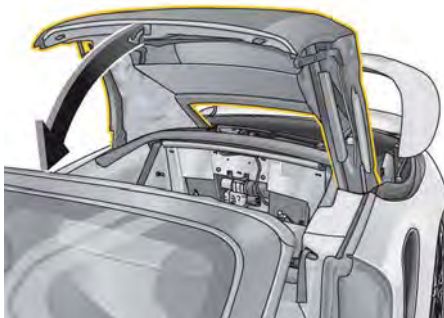

6. コンバーチブル・トップを手でフロント・ウィンドウのフレームに引き寄せてください。

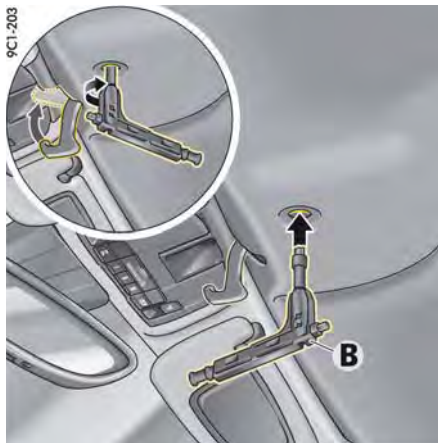

7. コンバーチブル・トップを完全に閉じるためには、プラスチック・アタッチメントBを時計回りに抵抗を感じるまで回し、ラッチ・フックを完全にキャッチに締結してください。

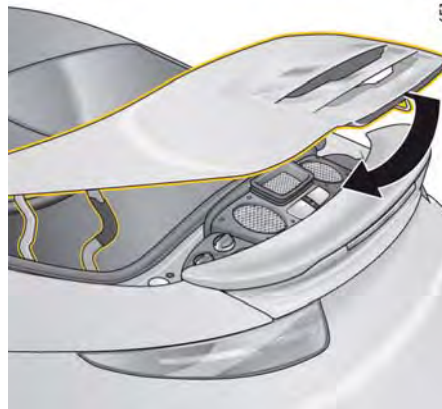

### コンバーチブル・トップ・コンパートメント・リッドの開操作



警告

コンバーチブル・トップ・コンパートメント・リッドの開操作

コンバーチブル・トップ・コンパートメント・リッドを閉じるとき、コンバーチブル・トップ・コンパートメント・リッドと車両の固定部分の間に身体の一部が挟まれる恐れがあります。

▷ 手は必ずコンバーチブル・トップ・コンパートメント・リッドの上において閉じてください。

1. 車両の後方に立ってください。
2. コンバーチブル・トップ・コンパートメント・リッドのブレーキ・ライト上部を保持し、完全に閉じてから抵抗が感じられるまで前方に押してください。
3. コンバーチブル・トップ・コンパートメント・リッドを完全に閉じた位置まで手で押してください。  
コンバーチブル・トップ・コンパートメント・リッドはまだロックされていません。
4. エマージェンシー・ハンド・スクリューHを時計回りに手で締め付けてください。

# ライト、方向指示灯、フロント・ワイパー

ライト・スイッチ .....	74
方向指示灯/ハイ・ビーム/パッシング・ レバー /パーキング・ライト・スイッチ .....	77
インストルメント・ライト .....	78
ハザード・ライト .....	78
インテリア・ライト/読書灯 .....	79
概要 - フロント・ワイパー .....	80
フロント・ワイパー /ウォッシャー・ レバー .....	81

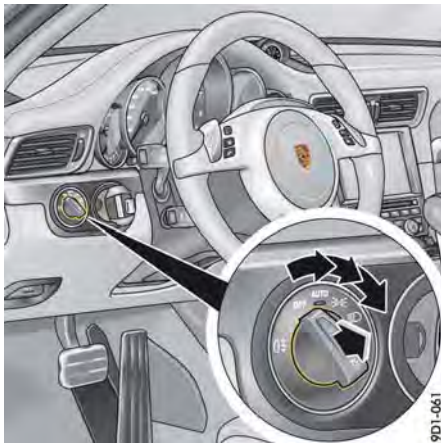

## ☀️ ライト・スイッチ

### OFF ライト消灯

イグニッションがONのとき、デイトタイム・ドライビング・ライト\*が点灯します。

### AUTO オートマチック・ドライビング・ライト・アシスタント

### ☾ 車幅灯

ライセンス・ライト、インストルメント・ライト、デイトタイム・ドライビング・ライト\*が消灯します。

### ☾ ロー・ビーム/ドライビング・ライト

イグニッションがONのときのみ。フォグ・ライト、モーターウェイ・ライトおよびダイナミック・ハイ・ビームが消灯します。

### 🕒 リヤ・フォグ・ライト

ロー・ビーム位置でスイッチを引いてください。インジケーター・ライトが点灯します。

## 📌 インフォメーション

灯火類が点灯した状態でキーを抜いてドアを開くと、警告音が鳴り、バッテリー上がりを防止します。

– 各国の法律等に準拠して、ライトの仕様が異なる場合があります。

気温と湿度により、車両のエクステリア・ライトが曇ることがあります。十分な距離を走行すると、この曇りは取れます。

## ロー・ビーム/ドライビング・ライト

ライト・スイッチをAUTOの位置にすると、次の状況でヘッドライト・ロー・ビームが自動的に点灯します：

- 夕暮れ時
- 夜間
- トンネル内走行時
- 雨天時
- 高速走行（ポルシェ・ダイナミック・ライト・システムPDLS装備車）

ロー・ビームの点灯時には、スピードメーター内のインジケーター・ライトが点灯します。

## 📌 インフォメーション

オートマチック・ヘッドライトは、霧を感知することができません。

▷ 霧が発生したときは、手動でドライビング・ライトを点灯させてください。

## 日中の高速道路走行時の作動

周囲が明るいときは、速度が約140km/hを超えるとドライビング・ライトが自動的に点灯します（デイトタイム・ドライビング・ライト\*無効時）。その後、周囲が明るいときは、速度が約65km/h以下になると約4分後にドライビング・ライトが消灯します。

## デイトタイム・ドライビング・ライト\*

イグニッションがONの状態、ライト・スイッチをOFFの位置（ライトOFF）にすると、デイトタイム・ドライビング・ライト\*が自動的に点灯します。

ライト・スイッチをAUTOの位置に設定した場合、イグニッションがONおよび周囲が明るい状態で、デイトタイム・ドライビング・ライト\*が自動的に点灯します。

ライト・スイッチが☾（ヘッドライト・ロー・ビーム/ドライビング・ライト）の位置にあるときは、デイトタイム・ドライビング・ライト\*は点灯しません。

## オートマチック・ドライビング・ライト・アシスタント

オートマチック・ドライビング・ライト・アシスタントはコンフォート機能の1つです。この車両のドライビング・ライト（ロー・ビーム）は、周囲の明るさに応じて自動的に点灯/消灯します。

オートマチック・ドライビング・ライト・アシスタントは、デイトタイム・ドライビング・ライト\*、ロー・ビーム、オートマチック・カミングホーム・ライト、およびダイナミック・コーナリング・ライト（装備仕様による）の作動も制御します。

ライト・スイッチをAUTOの位置にすると、オートマチック・ドライビング・ライト・アシスタントが作動します。

\* 日本仕様に設定はありません。

なおドライビング・ライト・アシスタントを作動させていても、法律等を遵守し、ライト・スイッチの手動操作によってドライビング・ライトの点灯/消灯することは運転者の責務です。

ドライビング・ライト・アシスタント機能によるヘッドライトの点灯は、運転者を支援するためのものであり、ドライビング・ライトの操作は運転者が正しく行わなければなりません。



警告

無灯火での走行

ライトを点灯しないで走行すると、ドライバーの視界を大きく制限するのみでなく、他のドライバーに対する視認性を大きく妨げることになります。

▷ オートマチック・ドライビング・ライトの作動状況を常に監視してください。



## インフォメーション

オートマチック・ドライビング・ライト・アシスタント/ボルシェ・ダイナミック・ライト・システム(PDLS)が故障した場合、インストルメント・パネルのPDLS警告灯が点滅します。

インストルメント・パネルのインジケーター・ライトおよび警告灯に関するインフォメーション：

▷ 「インストルメント・パネル」(85ページ)を参照してください。

## 雨天時の作動

ワイパーを連続作動に切り替えてから5秒が経過すると、ドライビング・ライトが自動的に点灯します。

その後、ワイパーを停止してから約4分が経過すると、ドライビング・ライトが消灯します。

## オートマチック・カミング・ホーム・ライト(ウェルカム・ホーム機能/エントリー機能)

オートマチック・カミング・ホーム・ライトをONにする

▷ ライト・スイッチをAUTOにしてください。一定時間、次のライトが点灯したままになり、車両に乗降するときの足元を明るく照らして安全性を高めます。

- デイタイム・ドライビング・ライト\*
- ドア・ミラーのカーテシー・ライト(電動式格納ドア・ミラー装備車)
- リヤの車幅灯
- ライセンス・ライト

## ウェルカム・ホーム機能(遅延消灯)

車両をロックすると、マルチファンクション・ディスプレイで設定した遅延消灯時間の間、ライトが点灯したままになり、遅延消灯時間が経過すると自動的に消灯します。

エクステリア・ライトの遅延消灯時間設定に関するインフォメーション：

▷ 「エクステリア・ライトの設定」(113ページ)を参照してください。

## エントリー/イグジット機能

車両をロック解除すると、マルチファンクション・ディスプレイで設定した遅延消灯時間の間、車両の周囲が照らされます。

イグニッションをONにするか、またはライト・スイッチをAUTOの位置以外に設定すると、ライトが消灯します。

エクステリア・ライトの遅延消灯時間設定に関するインフォメーション：

▷ 「エクステリア・ライトの設定」(113ページ)を参照してください。

## ボルシェ・ダイナミック・ライト・システム(PDLS)

ライト・スイッチをAUTOの位置にすると、ダイナミック・コーナリング・ライトおよび夜間的高速道路機能が作動します。

## ダイナミック・コーナリング・ライト

時速約8km/h以上で走行している場合、そのときの速度やステアリング・ホイールの切れ角によって、コーナーの先に向けてロー・ビームが向きを変え、進行方向の路面を照らします。

ダイナミック・コーナリング・ライトが故障した場合、インストルメント・パネルのPDLS警告灯が点滅します。

## 夜間的高速道路走行時の作動

夜間は速度が約90km/hを超えるとドライビング・ライトの配光特性が変化します。

このときドライビング・ライトは、より遠くが見渡せるように照射距離を長くします。

## フォグ・ライト

速度が約70km/h以下でリヤ・フォグ・ライトが点灯している場合、ドライビング・ライトの配光特性が変化します。

このときドライビング・ライトは、眩しさを抑えるように照射され、より広範囲が見えるように照射エリアが広がります。

\* 日本仕様には設定はありません。

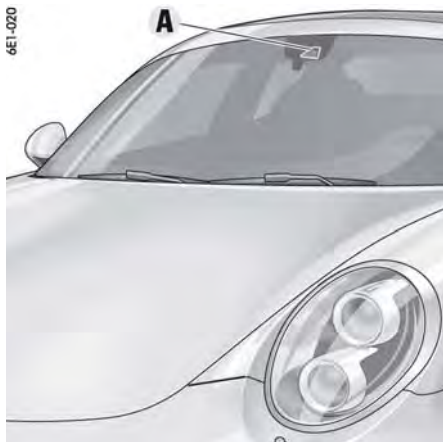

## ボルシェ・ダイナミック・ライト・システム・プラス(PDLS Plus)

### ダイナミック・ハイ・ビーム

ダイナミック・ハイ・ビーム装備車では、ルーム・ミラー付近に取り付けられたカメラAで前方の走行車および対向車の光源を検知し、ドライビング・ライトの遮光ポイントをハイ・ビームからロー・ビームの間で継続的に調節します。ドライビング・ライトの遮光ラインは、検出された車両が認識できるように調節されます。周囲が暗い状態で以下の条件が揃うと、この機能が作動します：

- ライト・スイッチの**AUTO**位置が選択されている
- 速度が約60km/h以上

- インストルメント・パネルのマルチ・ファンクション・ディスプレイでダイナミック・ハイ・ビームが作動するように設定している「ダイナミック・ハイ・ビームの作動/停止」(113ページ)を参照してください。
- ダイナミック・ハイ・ビームがONになっている「ヘッドライト・パッシングを作動する」(77ページ)を参照してください。

市街地走行時にハイ・ビームに切り替わらないようにするため、ダイナミック・ハイ・ビームは約35km/h以下の速度では作動しません。

また、カメラが複数の街路灯を検出した場合も自動的にハイ・ビームからロー・ビームに切り替わります。

マルチファンクション・ディスプレイに表示される警告メッセージに関するインフォメーション：

- ▷ 「警告と情報メッセージの概要」(121ページ)を参照してください。



**警告**

集中力の低下

ダイナミック・ハイ・ビームを過信せず、走行時の周囲の明るさ、視界、交通状況に応じてハイ・ビームを手動で調節し、責任ある運転を心がけてください。このシステムは、あくまでも補助的な機能のため運転時には細心の注意を払ってください。次のような場合には手動での設定が必要になることがあります：

- 雨、霧、雪、氷、または多量の水しぶきなどの悪天候時
- 対向車を確認しにくい道路(高速道路など)
- 明るさが弱いライトの他車(自転車など)が走行している場合
- 急カーブ、起伏の激しい路面、坂道
- 明かりが少ない市街地
- 光を強く反射する物体(看板など)がある道路
- フロント・ウィンドウのカメラの視界が曇り、汚れ、凍結、またはステッカーで覆われている

- ▷ 十分注意して運転してください。
- ▷ 交通状況と車両周囲には常に注意を払ってください。
- ▷ 必要な場合、ハイ・ビームを周囲の明るさ、視界、交通状況に合わせて手動で調節してください。



### インフォメーション

- ▷ カメラの作動を干渉する物がないことを確認してください：  
ルーム・ミラーのカメラの周囲(図を参照)をステッカーなどで覆わないでください。
- ▷ 正常な機能を維持するために、カメラの視界に付着した汚れ、氷、雪などを取り除いてください。  
車両のお手入れについて：  
「車両のお手入れ」(218ページ)を参照してください。

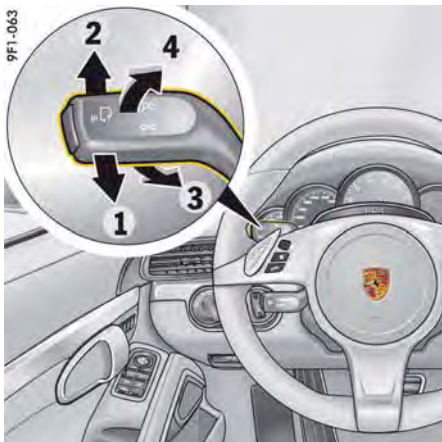

## 方向指示灯/ハイ・ビーム/パッシング・レバー/パーキング・ライト・スイッチ

方向指示灯、ロー・ビームおよびハイ・ビームは、イグニッションがONの状態で作動できます。

- 1- 方向指示灯、左
- 2- 方向指示灯、右
- 3- ハイ・ビーム、ダイナミック・ハイ・ビーム
- 4- ヘッドライト・パッシング

操作レバー中央位置 - ロー・ビーム

### 方向指示灯

- ▷ 操作レバーを下方向1または上方向2に抵抗を感じる位置を超えて動かしてください。方向指示灯は、操作レバーを手動で初期位置に戻すか、ステアリング・ホイールを回したときに自動的に初期位置に戻るまで、作動したままになります。
- ▷ 抵抗を感じる位置まで操作レバーを下方向1または上方向2に動かしてください。方向指示灯が3回点滅します。

## ハイ・ビーム・ヘッドライト

点灯/消灯 (ダイナミック・ハイ・ビーム非装備車)

- ▷ **点灯**：抵抗を感じる位置まで操作レバーを前方向3に1回動かしてください。タコメーターのインジケーター・ライト  が点灯します。
- ▷ **消灯**：抵抗を感じる位置まで操作レバーを前方向4に1回動かしてください。

### ダイナミック・ハイ・ビームの作動/停止

ダイナミック・ハイ・ビームを作動させるには、次の条件を満たさなければなりません。

- 夜間
- ライト・スイッチのAUTO位置が選択されている
- 速度が約60km/h以上
- インストルメント・パネルのマルチ・ファンクション・ディスプレイでダイナミック・ハイ・ビームが作動するように設定している「ダイナミック・ハイ・ビームの作動/停止」(113ページ)を参照してください。

- ▷ **作動**：抵抗を感じる位置まで操作レバーを前方向3に1回動かしてください。スピードメーター内のインジケーター・ライト  が点灯します。ロー・ビームとハイ・ビームの間で段階的に配光が自動調節されます。

ハイ・ビームの一時的な点灯時または完全な点灯時には、タコメーターのインジケーター・ライト  が点灯します。

- ▷ **停止**：抵抗を感じる位置まで操作レバーを前方向4に1回動かしてください。 タコメーターのインジケーター・ライトが点灯している場合のみダイナミック・ハイ・ビームを停止できます。

## 点灯/消灯 (ダイナミック・ハイ・ビーム装備車)

ダイナミック・ハイ・ビームを停止した場合、または条件が満たされなかった場合、ハイ・ビームは手動操作で点灯および消灯できます。以下の条件を満たさなければなりません：

- 夜間
- ライト・スイッチのAUTO位置が選択されている
- ▷ **点灯**：抵抗を感じる位置まで操作レバーを前方向3に2回動かしてください。タコメーターのインジケーター・ライト  が点灯します。
- ▷ **消灯**：抵抗を感じる位置まで操作レバーを前方向3に1回動かしてください。

## ヘッドライト・パッシングを作動する

- ▷ 抵抗を感じる位置まで操作レバーを前方向4に1回動かしてください。タコメーター内のインジケーター・ライト  が短時間点灯します。

ダイナミック・ハイ・ビームに関するインフォメーション：

- ▷ 「ダイナミック・ハイ・ビーム」(76ページ)を参照してください。

## パーキング・ライト

パーキング・ライトは、イグニッションがOFFのときのみ点灯します。

- ▷ 操作レバーを上方向2または下方向1に動かすと右または左側のパーキング・ライトが点灯します。

操作レバーをパーキング・ライトの点灯位置にしてイグニッションをOFFにすると、インストルメント・パネルのマルチファンクション・ディスプレイに「パーキングライト オン」が表示されます。

マルチファンクション・ディスプレイに表示される警告メッセージに関するインフォメーション：

- ▷ 「警告と情報メッセージの概要」(121ページ)を参照してください。



## インストルメント・ライト

ライト・センサーにより、周囲の明るさによって照明が自動的に調節されます。

更に、車両のライト・スイッチがONのときはインストルメント・パネルおよびスイッチの照明を手動で調節することができます。

- ▷ 調節ボタンAを、お好みの明るさになるまで左右どちらかに回して保持してください。



**警告**

走行中の輝度の調節

運転中に明るさ調節を行うと、車両のコントロールを失う恐れがあります。

- ▷ 運転中は、ステアリング・ホイールのスポークの間に手を入れて調節を行わないでください。

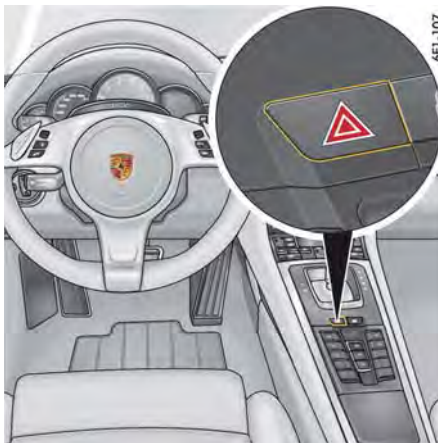

## 急制動時のハザード・ライトの自動点滅機能

約70km/h以上の速度で走行中、目前に渋滞の最後尾が現れたとき、停車するために急ブレーキをかけると、制動中にブレーキ・ライトが点滅し、車両の停止後にハザード・ライトが自動的に作動します。

- ▷ センター・コンソールのボタンを押して、ハザード・ライトを停止させてください。車両が動き出すと、ハザード・ライトが自動的に停止します。

## 衝突時のハザード・ライトの自動点滅機能

衝突時、ハザード・ライトが自動的に作動します。

- ▷ ハザード・ライトを停止するためには、イグニッションをOFFにした後、再度イグニッションをONにしてください。

## ▲ ハザード・ライト

ハザード・ライトはイグニッションの位置に関係なくONにできます。

### ON/OFF

- ▷ センター・コンソールのハザード・ライト・ボタンを押してください。

すべての方向指示灯とボタンのインジケータ・ライトが同時に点滅します。

ハザード・ライトを長時間作動させた場合、ライトを保護するため、ライトの点灯時間が短くなります。



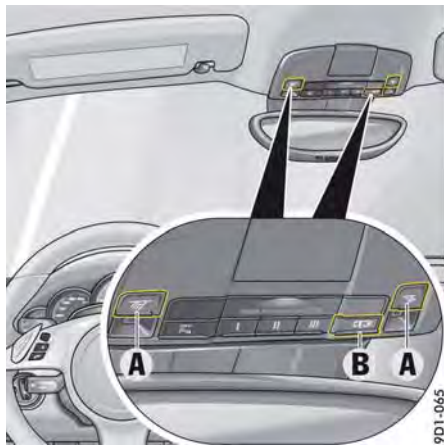

A - インテリア・ライト/読書灯用ボタン  
B - インテリア・ライト/読書灯の自動点灯/消灯

## インテリア・ライト/読書灯

### インテリア・ライト/読書灯

#### インテリア・ライト/読書灯の点灯/消灯

- ▷ ボタンAを押してください。

#### 減光（明るさを調節する）

- ▷ ボタンAを希望の明るさになるまで少なくとも1秒間押し続けてください。

## インテリア・ライト/読書灯の自動点灯/消灯

装備仕様により、インテリア・ライト/読書灯はボタンBまたはマルチファンクション・ディスプレイのメニューから点灯/消灯することができます。

#### ボタンBを使用する：

- ▷ ボタンBを押してください。

インテリア・ライト/読書灯の自動点灯機能がOFFの場合、ボタンのインジケーター・ライトが点灯します。

インテリア・ライトの自動点灯機能をONにすると、周囲が暗いときに次のように作動します。

- 以下の場合点灯します：ドアをロック解除したとき、開いたとき、またはキーをイグニッション・ロックから抜いたとき
- 以下の場合消灯します：両方のドアを閉じた後、約120秒後に遅延消灯この遅延消灯時間は、マルチファンクション・ディスプレイで変更できます。イグニッションをONにしたときや、車両をロックしたときは、直ちにインテリア・ライトが消灯します。

- ▷ 「インテリア・ライトの遅延消灯モードを設定する」(114ページ)を参照してください。

#### マルチファンクション・ディスプレイでの操作：

ドアをロック解除したとき、開いたとき、またはキーをイグニッション・ロックから抜いたときに、インテリア・ライト/読書灯を点灯させるか、または消灯したままにするかをマルチファンクション・ディスプレイ上で設定することができます。

- ▷ 「ドアを開いたときのインテリア・ライト自動点灯の有効/無効（装備仕様による）」(113ページ)を参照してください。

両方のドアを閉じた際のインテリア・ライト/読書灯の遅延消灯時間をマルチファンクション・ディスプレイ上で設定することができます。

- ▷ 「インテリア・ライトの遅延消灯モードを設定する」(114ページ)を参照してください。

## インテリア・ライト/読書灯の消灯によるバッテリーの保護

周囲が暗いときは、バッテリー上がりを防止するためにエンジンを停止してから16分後にインテリア・ライトが消灯します。

周囲が明るいときは、インテリア・ライトを手動で点灯した後、1分が経過すると自動的に消灯します。

## オリエンテーション・ライト

ルーフ・コンソールおよびイグニッション・ロック部のライトにより、周囲が暗いときに車両の主要な装備の位置を照らして乗降性を高めます。これらのライトは車両のロックを解除したときに点灯し、車両をロックすると自動的に消灯します。

#### 減光（明るさを調節する）

オリエンテーション・ライトの明るさはマルチファンクション・ディスプレイで調節できます。

- ▷ 「ドアを開いたときのインテリア・ライト自動点灯の有効/無効（装備仕様による）」(113ページ)を参照してください。

## アンビエント・ライト

夜間の運転中、控えめな明るさのライトが車内をやわらかく照らします。アンビエント・ライトは、車両をロックすると自動的に消灯します。

## 概要 - フロント・ワイパー

この概要説明は後述の「フロント・ワイパー/ウォッシャー・レバー」に代わるものではありません。

操作する際は、この概要のみでなく、「警告」を必ずお読みください。

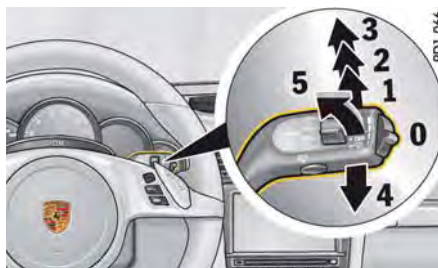

フロント・ワイパー操作レバー

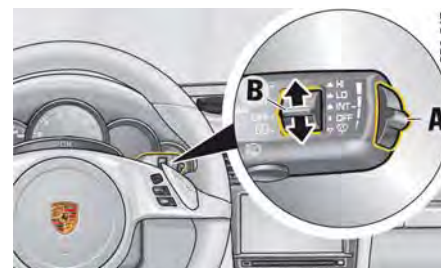

レイン・センサー作動感度のスイッチ(A)およびリヤ・ワイパーのスイッチ(B)

運転者が何をしたいか？	その操作方法は？
フロント・ワイパー・オート作動 (レイン・センサー作動)	操作レバーを1の位置にしてください。
レイン・センサーの作動感度の設定	操作レバー右部のスイッチAを上（作動回数が増える）または下（作動回数が減る）方向に動かして調節してください。
フロント・ワイパー作動	低速：操作レバーを2の位置にしてください。 高速：操作レバーを3の位置にしてください。 ワンタッチ：操作レバーを4の位置に短く押してください。（4の位置で保持すると、ワイパーの動きが速くなります。）
フロント・ワイパー & ウォッシャー作動	操作レバーをステアリング・ホイール方向5に引いて、保持してください。
リヤ・ワイパー（間欠作動）	ワイパー・レバーのスイッチBを上方向INT位置まで押してください。
リヤ・ワイパー（ワンタッチ）	スイッチBを上または下方向にいっぱい押ししてください。

## フロント・ワイパー/ウォッシャー・レバー



注意

ワイパーの不意の作動

レイン・センサー・モードでは、フロント・ウィンドウに水滴を検出すると自動的にワイプ作動を行います。

- ▷ (レイン・センサー機能により) 不意に作動することのないよう、フロント・ウィンドウを清掃する前に必ずワイパーをOFFにしてください。

### 知識

フロント・ウィンドウ、リヤ・ウィンドウ、およびワイパー・システムを損傷する恐れがあります。

- ▷ フロント・ウィンドウが十分に濡れた状態でワイパーを作動させてください。乾いた状態での使用はウィンドウの擦り傷の原因になります。
- ▷ 運転前にワイパーの凍結を溶かしてください。
- ▷ 凍結時はヘッドライト・ウォッシャーを操作しないでください。
- ▷ (レイン・センサー機能により) 不意に作動することのないよう、洗車機で洗車する前に必ずフロント・ワイパーをOFFにしてください。
- ▷ 洗車機での洗車中はヘッドライト・ウォッシャーを操作しないでください。
- ▷ ワイパー・ブレードを交換する場合は、ワイパー・アームをしっかりと保持してください。
- ▷ ワイパー・ブレードを交換する場合は、ワイパー・ブレードの長さが異なるので注意してください。

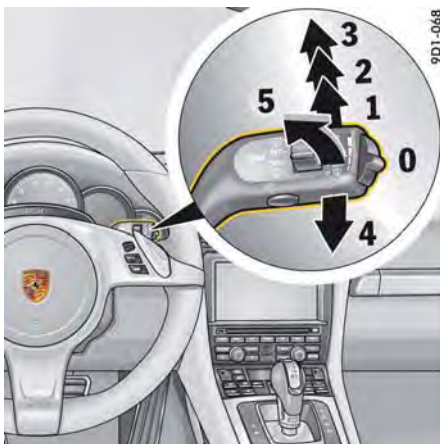

## フロント・ワイパーおよびヘッドライト・ウォッシャー・システム

### 0- フロント・ワイパー OFF

フロント・ワイパーをOFFまたはイグニッションをOFFにすると、ワイパー・アームが静止位置からわずかに上方に動きます。この動きにより、ワイパー・ブレードのウィンドウ接触面の向きを整えます。

### 1- レイン・センサーの作動、フロント・ワイパー

- ▷ ワイパー・レバーを1段目の位置まで上方向に押してください。

### 2- フロント・ワイパー低速

- ▷ ワイパー・レバーを2段目の位置まで上方向に押してください。

### 3- フロント・ワイパー高速

- ▷ ワイパー・レバーを3段目の位置まで上方向に押してください。

### 4- フロント・ワイパーのワンタッチ作動

- ▷ ワイパー・レバーを下方向に押してください。フロント・ワイパーが1回作動します。

## 5- ワイパー/ウォッシャー・システム

- ▷ ワイパー・レバーをステアリング・ホイールの方向に引いてください。

レバーを手前に引いている間、ウォッシャー・システムとワイパーが作動します。レバーを放すとウォッシャー・システムが停止し、その後ワイパーが数回作動します。フロント・ウィンドウのウォッシャーが10回作動するごとに、ヘッドライト・ウォッシャー・システムが自動的に作動します。



### インフォメーション

- ▷ 汚れが激しい場合はウォッシャーを繰り返し作動させてください。
- ▷ 頑固な汚れ (昆虫の死骸など) は定期的に清掃してください。

車両のお手入れに関するインフォメーション:

- ▷ 「車両のお手入れ」(218ページ)を参照してください。

良好な視界を確保するためには、完全な状態のワイパー・ブレードが不可欠です。

- ▷ 「ワイパー・ブレード」(214ページ)を参照してください。

### ワイパー・ブレードの交換

- ▷ イグニッションをOFFにして、ワイパー・レバーを1回下方向4に押してください。ワイパーが上方に約45°移動します。



### レイン・センサー感度の調節

レイン・センサーの作動、フロント・ワイパー  
レイン・センサーが作動すると、フロント・  
ウィンドウに付着する水滴の量を検知して、ワイ  
パーの作動速度を自動調節します。ワイパー  
の作動間隔は、状況に応じて自動的に調節され  
ます。

フロント・ワイパーをONにしているときに速  
度が約4km/h以下になると、レイン・センサー  
が自動的に作動します。

速度が約8km/hを超えると、ワイパーの動きが  
レバーで設定した速さに復帰します。

### **i** インフォメーション

- イグニッションをONにしたとき、すでにワイ  
パー・レバーが1の位置にある場合、速度  
が約4km/h以上になるとすぐにレイン・セン  
サーが作動します。
- イグニッションをONにしたとき、すでにワイ  
パー・レバーが2または3の位置にある場  
合、ワイパー・レバーを操作するまでレイン  
・センサーは作動しません。

### **i** インフォメーション

トランク・リッドを開くとワイパーが停止し  
ます。

トランク・リッドを閉じた後、ワイパー・レ  
バーを操作してワイパーを再びONにしてくだ  
さい。

### レイン・センサー感度の調節

- ▷ スイッチAを上方向に動かしてくださいー  
センサー感度が**高くなります**。  
フロント・ワイパーが1回ワイプ作動を行  
い、感度が切り替わったことを知らせます。
- ▷ スイッチAを下方向に動かしてくださいー  
センサー感度が**低くなります**。

### マルチファンクション・ディスプレイ上でのレ イン・センサー自動作動の作動/解除

レイン・センサーの自動作動に関するインフォ  
メーション：

- ▷ 「レイン・センサーの作動/解除」(114ページ)  
を参照してください。

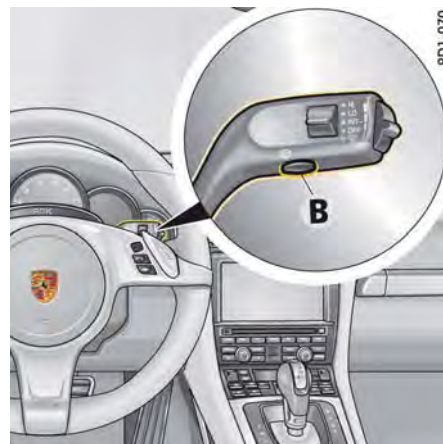

### ヘッドライト・ウォッシャー・システム

ヘッドライト・ウォッシャー・システムは、  
ロー・ビームまたはハイ・ビームを点灯してい  
るときのみ作動します。

- ▷ ワイパー・レバーの下側のボタンBを押して  
ください。

なお、フロント・ウィンドウのウォッシャーが  
10回作動するごとに、ヘッドライト・ウォッ  
シャー・システムが自動的に作動します。ロー・  
ビームを消灯すると、フロント・ウィンドウ・  
ウォッシャーの作動回数カウントがリセット  
され、再度ゼロからカウントします。

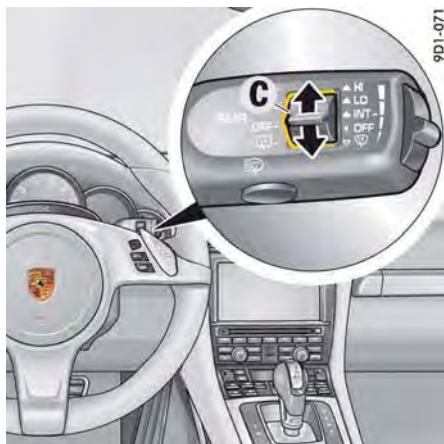

## リバース（後退）ギヤ選択時のリヤ・ワイパーの作動

雨天時やフロント・ワイパーを作動させているときにリバース（後退）ギヤを選択した場合に、リヤ・ワイパーが自動的に作動するかどうかをマルチファンクション・ディスプレイで切り替えることができます。

リバース（後退）ギヤ選択時のリヤ・ワイパーの作動設定に関するインフォメーション：

- ▷ 「リバース（後退）ギヤ選択時のリヤ・ワイパーの作動設定」（114ページ）を参照してください。

## リヤ・ワイパー

### リヤ・ワイパーの間欠作動をONにする

- ▷ ワイパー・レバーのスイッチCを上方向INT位置まで押してください。

### リヤ・ワイパーの間欠作動をOFFにする

- ▷ ワイパー・レバーのスイッチCを下方向OFF位置まで押してください。

### ワイパー手動操作

- ▷ ワイパー・レバーのスイッチCを下方向に押してOFF位置から動かす、または上方向に押してINT-LO、HI-位置から動かし、保持してください。

# インストルメント・パネルおよびマルチファンクション・ディスプレイ

インストルメント・パネル .....	85
インストルメント・パネル・ディスプレイ .....	86
バッテリー / オルタネーター .....	89
チェック・エンジン（エミッション・ コントロール） .....	89
警告音 .....	89
マルチファンクション・ディスプレイの 操作 .....	90
車両メニュー .....	94
オーディオ・メニュー* .....	97
電話メニュー* .....	97
地図メニュー* .....	98
ナビゲーション・メニュー* .....	98
トリップ・メニュー .....	99
タイヤ空気圧メニュー（タイヤ空気圧モ ニタリング） .....	100
4輪駆動メニュー .....	107
クロノ・メニュー（ストップウォッチ） .....	107
G-Forceメニュー .....	109
パフォーマンスメニュー .....	109
制限速度メニュー* .....	110
ACCメニュー .....	110
マルチファンクション・ディスプレイの 車両設定機能 .....	110
警告と情報メッセージの概要 .....	121

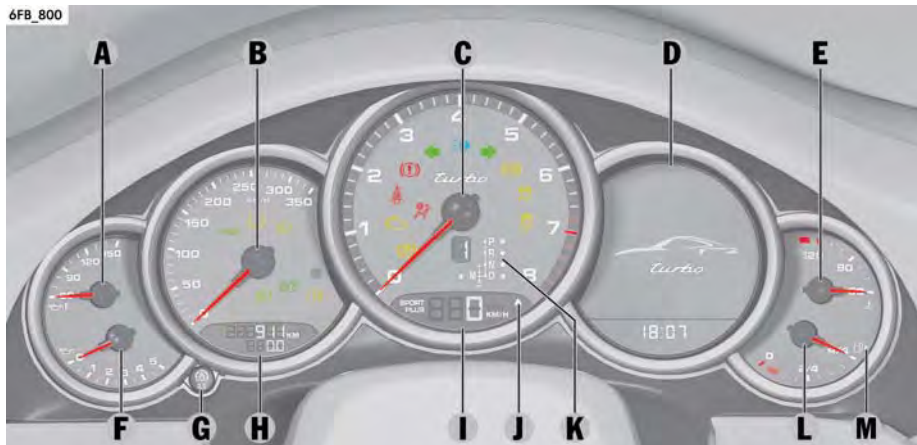

## インストルメント・パネル

- A 油温計
- B スピードメーター
- C タコメーター（回転計）
- D マルチファンクション・ディスプレイ
- E 水温計

マルチファンクション・ディスプレイに表示される警告およびインフォメーション・メッセージに関するインフォメーション：  
「警告と情報メッセージの概要」（121ページ）を参照してください。

- F 油圧計
- G トリップ・メーター・リセット・ボタン/インストルメント・パネル明るさ調節ボタン
- H オドメーター（積算距離計）
- I デジタル・スピードメーター
- J シフトアップ・インジケーター
- K セレクター・レバー・ポジション・インジケーター/ギヤ・ポジション・ディスプレイ
- L 燃料計
- M フィラー・フラップ位置の表示

## タコメーターの警告灯およびインジケーター・ライト

- エミッション・コントロール警告灯（チェック・エンジン）
- エアバッグ警告灯
- シートベルト警告灯
- PSM警告灯
- PSM OFF警告灯
- ABS警告灯
- 方向指示灯、左
- 方向指示灯、右
- ブレーキ警告灯
- ハイ・ビーム・インジケーター・ライト
- エレクトリック・パーキング・ブレーキ警告灯

## スピードメーターの警告灯およびインジケーター・ライト

- リヤ・フォグ・ライト・インジケーター・ライト
- HOLD機能インジケーター・ライト
- ロー・ビーム・インジケーター・ライト
- ダイナミック・ハイ・ビーム・インジケーター・ライト
- PDLS警告灯
- タイヤ空気圧警告灯

# インストルメント・パネル・ディスプレイ

## A-油温計

エンジン油温が異常に高まると、インストルメント・パネルのマルチファンクション・ディスプレイに警告メッセージが表示されます。

▷ レッド・ゾーンに達した場合、直ちにエンジンの回転数を下げ、エンジンの負荷を軽減してください。

マルチファンクション・ディスプレイに表示される警告メッセージに関するインフォメーション：

▷ 「警告と情報メッセージの概要」(121ページ)を参照してください。

## B-スピードメーター

インストルメント・パネルのタコメーターの左横にアナログ表示のスピードメーター**B**があります。

## C-タコメーター (回転計)

タコメーターの目盛りが赤色の部分は、エンジン回転数の許容上限を示しています。

加速中に指針がレッド・ゾーンに達すると、エンジンを保護するために燃料供給が遮断されます。

## D-マルチファンクション・ディスプレイ

マルチファンクション・ディスプレイに関するインフォメーション：

▷ 「マルチファンクション・ディスプレイの操作」(90ページ)を参照してください。

## E-水温計

エンジンのクーリング・システムに異常がある場合は、ボルシェ正規販売店で点検を受けてください。この作業はボルシェ正規販売店での実施を推奨いたします。十分なトレーニングを受けた経験豊かなスタッフが、最新の技術情報と専用工具や専用装置を駆使し、確かな整備をお約束します。

指針が低温域を示しているとき - エンジン冷間時

▷ エンジンを高回転域まで回さないでください。また、大きな負荷をかけないでください。

指針が中央付近にあるとき - エンジン暖機後(通常の温度)

外気温が高いときにエンジンに大きな負荷をかけるとレッド・ゾーンを示すことがあります。

## 水温警告

エンジン水温が異常に高まると、水温計の針が最高温度を指示し、水温計の警告灯が点灯します。またインストルメント・パネルのマルチファンクション・ディスプレイに警告メッセージ「エンジン温度超過 停車して冷まして下さい」が表示されます。

▷ エンジンをOFFにして冷やしてください。

▷ 車体前部のラジエーター表面や空気取り入れ口がゴミなどで塞がれていないか点検してください。

▷ クーラント・レベルを点検してください。必要に応じてクーラントを補充してください。

▷ ボルシェ正規販売店で故障を修理してください。

▷ 「クーラント・レベルの点検と補充」

(227ページ)を参照してください。

▷ 「警告と情報メッセージの概要」(121ページ)を参照してください。



## インフォメーション

エンジンの過熱を防ぐため、冷却風の取り入れ口をフィルムやストーン・ガードなどで塞がないでください。

## クーラント・レベル警告

エンジン温度が60°C以下のとき：

インストルメント・パネルのマルチファンクション・ディスプレイに警告メッセージ「冷却水要充填 エンジン温度要監視」が表示され、クーラント・レベルが低すぎることを知らせます。

▷ クーラントを補充してください。

エンジン温度が60°C以上のとき：

インストルメント・パネルのマルチファンクション・ディスプレイに警告メッセージ「すぐに冷却水を充填して下さい 継続走行不可」が表示され、クーラント・レベルが低すぎることを知らせます。水温計の針が最高温度を指示し、水温計の警告灯が点滅します。

▷ エンジンをOFFにして冷やしてください。

▷ クーラントを補充してください。

エンジン水量が少ない場合、急な坂道などで車両が急角度で傾いたり、円状に走行するなどして長いカーブで横加速度が発生したりすると警告灯が点灯することがあります。車両が「通常」の状態に戻ったときに警告灯が消灯しない場合、クーラント・レベルを点検してください。

▷ 「クーラント・レベルの点検と補充」

(227ページ)を参照してください。

▷ 「警告と情報メッセージの概要」(121ページ)を参照してください。

## 知識

エンジンを損傷する恐れがあります。

▷ クーラント・レベルが適正でも警告が表示され続けるときは、運転を続けしないでください。

▷ ボルシェ正規販売店で故障を修理してください。



## F-油圧計

エンジン油圧は、エンジンの作動状態に応じて制御されており、エンジン回転数が5,000rpmのときに少なくとも3.5barでなければなりません。

エンジン油圧は、エンジンの回転数や油温、エンジンの負荷によって変化します。

**エンジン作動中または走行中に油圧が突然低下し、マルチファンクション・ディスプレイにメッセージが表示されたときは：**

- ▷ 直ちに適切な場所に停車してください。
- ▷ エンジンをOFFにしてください。
- ▷ エンジンまたは車体下部に明らかなオイル漏れがないか点検してください。
- ▷ マルチファンクション・ディスプレイ上で「**オイルレベル**」を選択してください。
- ▷ 「エンジン・オイル・レベルの表示と測定」(95ページ)を参照してください。
- ▷ 必要に応じてエンジン・オイルを補充してください。

### 知識

エンジンを損傷する恐れがあります。

- ▷ 明らかなオイル漏れがあるときは走行を続けしないでください。
- ▷ オイルの量が適正にもかかわらず警告が表示されているときは、運転を続けしないでください。
- ▷ ポルシェ正規販売店で故障を修理してください。

ポルシェ正規販売店にご相談ください。この作業はポルシェ正規販売店での実施を推奨いたします。十分なトレーニングを受けた経験豊かなスタッフが、最新の技術情報と専用工具や専用装置を駆使し、確かな整備をお約束します。

## G-トリップ・メーター・リセット・ボタン/インストルメント・パネル明るさ調節ボタン

### トリップ・メーターのリセット

- ▷ ロータリー・スイッチGを約1秒間押してください。

トリップ・メーターが「0」に戻ります。

### インストルメント・ライトの明るさ調節

インストルメント・ライトの明るさ調節に関するインフォメーション：

- ▷ 「インテリア・ライト/読書灯」(79ページ)を参照してください。

## H-オドメーター (積算距離計)

総走行距離計(オドメーター)および区間走行距離計(トリップ・メーター)がスピードメーター内にあります。

ディスプレイの上段は総走行距離を表示し、下段は区間走行距離を表示しています。

トリップ・メーターの最大表示値は9,999kmで、それを超えると「0」に戻ります。

## I-デジタル・スピードメーター

インストルメント・パネルのタコメーター内にデジタル表示のスピードメーターがあります。

## J-シフトアップ・インジケーター

タコメーター内のデジタル・スピードメーター右横にあるシフトアップ・インジケーターは、経済的な運転を促すシフトアップのタイミングを知らせます。

現在選択しているギヤ、エンジン回転数、アクセル・ペダルの踏み込みに応じてこのインジケーターが点灯し、1段高いギヤにシフトアップする適切なタイミングをお知らせします。マニュアル・モードでのみシフトアップ・インジケーターが使用可能です。

- ▷ シフトアップ・インジケーターが点灯したときは、1段高いギヤにシフトアップしてください。

## K - PDKセクター・レバー・ポジションのインジケーター

エンジン作動中は、セクター・レバーDまたはMの位置が表示されます。

### 警告メッセージ

#### セクター・レバーが2つのポジションの間にある場合

- 影響：  
インストルメント・パネルの該当するセクター・レバー・ポジションが点滅し、マルチファンクション・ディスプレイに警告メッセージ「ギヤセクターを正しい位置にシフトしてください」が表示されます。
- 処置：  
フット・ブレーキを踏んで、セクター・レバーを正しい位置に動かしてください。

#### トランスミッションに故障が発生した場合

- 重要度に応じて、マルチファンクション・ディスプレイに警告メッセージ「T/M故障 安全に停車してください」または「T/M故障 リバースギヤ不可 運転可能」または「T/M温度 高すぎる 負荷を下げる」が表示されます。

#### 「T/M故障 リバースギヤ不可 運転可能」

- 影響：  
スムーズな変速ができなくなり、リバース・ギヤに入らないことがあります。
- 処置：  
ポルシェ正規販売店で早急に故障を修理してください。  
ポルシェ正規販売店にご相談ください。この作業はポルシェ正規販売店での実施を推奨いたします。十分なトレーニングを受けた経験豊かなスタッフが、最新の技術情報と専用工具や専用装置を駆使し、確かな整備をお約束します。

#### 「T/M故障 安全に停車してください」

- 影響：  
次に停車するまでは走行が可能です。
- 処置：  
そのまま運転を続行することができません。直ちに安全な場所に停車してください。ポルシェ正規販売店で故障を修理してください。車両をけん引しなければならない場合は：  
▷ 「けん引」(257ページ)を参照してください。

#### 「T/M温度 高すぎる 負荷を下げる」

- 影響：  
車両発進時に異常を知らせる不自然な動きが感じられるとともに、エンジン出力が制限されます。
- 処置：  
例えば坂道では、アクセル・ペダルの操作で車両を静止させないでください。停車中はブレーキ・ペダルを踏んでください。エンジンにかかる負荷を小さくしてください。可能であれば安全な場所に停車してください。警告が消えるまでセクター・レバーをPまたはNの位置にしてエンジンをアイドリングさせてください。  
▷ 「シフトアップ・インジケーター：M - マニュアル・モード」(171ページ)を参照してください。

### ギヤ・ポジション・ディスプレイ

エンジン作動時、ディスプレイには現在締結されているギヤが表示されます。

## L - 燃料計

イグニッションがONのときに燃料の残量を示します。

燃料の品質および給油量に関するインフォメーション：

▷ 「充填容量」(265ページ)を参照してください。

燃料および給油に関するインフォメーション：  
▷ 「燃料の給油」(216ページ)を参照してください。

坂道などで車体の傾きが変化すると、燃料計の表示位置が少し変化することがあります。

### 燃料残量警告灯

タンク内の燃料残量が約12リットルを下回り、イグニッションがON、またはエンジンが作動している場合、マルチファンクション・ディスプレイの警告灯が点灯します。

▷ 最寄りの給油所で給油してください。

### 知識

燃料が不足した状態で走行を続けると、エミッション・コントロール・システムに損傷を与える恐れがあります。

- ▷ 燃料タンクが空になるまで走行しないでください。
- ▷ 警告灯が点灯した場合は、カーブを曲がる時にスピードを出さないでください。

エミッション・コントロール・システムに関するインフォメーション：

▷ 「エミッション・コントロール・システム」(215ページ)を参照してください。

## バッテリー/オルタネーター



### 警告メッセージ

車両電気リカル・システムの電圧が著しく低下すると、インストルメント・パネルのマルチファンクション・ディスプレイに警告メッセージ「故障ジェネレーター 停車して下さい」が表示されます。

▷ 安全な場所に停車してエンジンをOFFにしてください。

マルチファンクション・ディスプレイに表示される警告メッセージに関するインフォメーション:

▷ 「警告と情報メッセージの概要」(121ページ)を参照してください。

### 考えられる原因

- バッテリー充電システムの故障
- ドライブ・ベルトの不具合

#### 知識

エンジンを損傷する恐れがあります。

ドライブ・ベルトが破損すると、エンジン冷却システムが機能しません。

▷ 運転を続けしないでください。

▷ ポルシェ正規販売店で故障を修理してください。

▷ ポルシェ正規販売店にご相談ください。この作業はポルシェ正規販売店での実施を推奨いたします。十分なトレーニングを受けた経験豊かなスタッフが、最新の技術情報と専用工具や専用装置を駆使し、確かな整備をお約束します。

## チェック・エンジン (エミッション・コントロール)

### 警告灯

エミッション・コントロール・システムは、排気ガス中の有害物質が増加する原因となるような故障や、それに起因した損傷が引き起こされる前に、排気に関連するシステムの不具合を検出します。

不具合が検出されると、インストルメント・パネルの警告灯が点灯または点滅します。

また不具合の内容が、コントロール・ユニットのフォルト (故障) メモリーに保存されます。インストルメント・パネルの警告灯は、イグニッションをONにするとバルブ切れチェックのために点灯し、エンジンが始動すると約1秒後に消灯します。

エミッション・コントロール・システムの部品が損傷する原因となるような作動状態 (エンジンの失火など) が発生すると、警告灯が点滅します。

▷ このような場合、直ちにアクセル・ペダルから足を放し、エンジンにかかる負荷を小さくしてください。

エンジンや排気ガス浄化装置 (触媒コンバーターなど) の損傷を避けるために:

▷ ポルシェ正規販売店にご相談ください。この作業はポルシェ正規販売店での実施を推奨いたします。十分なトレーニングを受けた経験豊かなスタッフが、最新の技術情報と専用工具や専用装置を駆使し、確かな整備をお約束します。

#### 知識

エミッション・コントロール・システムに損傷を与える恐れがあります。

アクセル・ペダルから足を放しても警告灯が点滅を続ける場合は、エミッション・コントロール・システムがオーバーヒートしている可能性があります。損傷する恐れがあります。

▷ 直ちに安全な場所に停車してください。

可燃物 (乾燥した草や枯れ葉など) が高温の排気システムに接触しないよう注意してください。

▷ エンジンをOFFにしてください。

▷ ポルシェ正規販売店で故障を修理してください。

### 警告音

インストルメント・パネルには警告音を発するスピーカーが装備されています。

このスピーカーに不具合が生じると、マルチファンクション・ディスプレイに警告メッセージ「故障 音声出力 メーターパネル/フロントパークアシスタント 要修理」が表示されます。このときは、スピーカーが警告音を発することができません。

▷ 「警告と情報メッセージの概要」(121ページ)を参照してください。

## マルチファンクション・ディスプレイの操作

車両の装備仕様により、様々な車両情報の確認、オーディオ（ラジオ、CD、iPod®など）やナビゲーション・システムの操作\*、オイル・レベルやタイヤ空気圧の点検、ストップウォッチの使用などが行えます。

更に、「車両」メニューでは車両の設定を変更することもできます。

この取扱説明書のみで、すべての機能を詳細に説明することはできません。ここではメニューの構成や、主な機能を例示し、操作方法をわかりやすく説明します。

### 警告

運転中のマルチファンクション・ディスプレイ、ラジオ、ナビゲーション・システム、電話などの操作

運転中にマルチファンクション・ディスプレイ、ラジオ、ナビゲーション・システム、電話などの機器の操作、設定を行うと、注意力が散漫になり、運転操作を誤る恐れがあります。

- ▷ 周囲の交通状況が安全を確保できる場合に限って運転中の操作を行ってください。（\*運転中のナビゲーションの操作、注視は道路交通法で禁止されています。）
- ▷ 複雑な操作、設定は必ず車両を停止してから行ってください。

6FB\_801



マルチファンクション・ディスプレイ



### インフォメーション

マルチファンクション・ディスプレイはイグニッションがONのときのみ操作できます。また、タイヤ空気圧モニタリング・システムの設定など一部のメニューは停車中のみ利用できます。

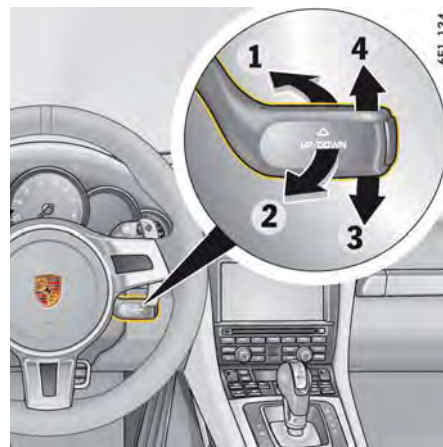

6E1-134

## マルチファンクション・ステアリング・ホイール非装備車の基本操作

マルチファンクション・ディスプレイは、ステアリング・コラム右下にあるレバーで操作してください。

### メニュー、機能、設定の選択

- ▷ レバーを下方向（3の位置）、または上方向（4の位置）に押してください。

### 選択の決定(Enter)

- ▷ レバーを前方（1の位置）に押してください。

### 1つ前、または複数前のメニューに戻る

- ▷ レバーをステアリング・ホイールの方向（2の位置）に1回、または数回引いてください。



### ◆ MFSボタンのパーソナル設定\*

ボルシェ・コミュニケーション・マネージメント(PCM)機能\*、CDR機能\*、またはマルチファンクション・ディスプレイ機能を、マルチファンクション・ディスプレイでMFSボタンCに割り当てることができます。初期設定ではオーディオ・ソースの選択に設定されています。

**MFSボタンのパーソナル設定に関するインフォメーション：**

- ▷ 「マルチファンクション・ステアリング・ホイールのボタンの割り当て変更\*」(119ページ)を参照してください。

ボルシェ・コミュニケーション・マネージメント(PCM)\*およびCDR\*に関するインフォメーション：

- ▷ 取扱説明書(別冊)\*を参照してください。



- A - 上部ステータス・エリア
- B - タイトル・エリア/メニュー・インジケーター
- C - インフォメーション・エリア
- D - 下部ステータス・エリア

### マルチファンクション・ディスプレイの表示エリア

上部ステータス・エリア/下部ステータス・エリア

上部ステータス・エリアAおよび下部ステータス・エリアDには、ラジオ放送局\*、コンパス\*、時刻、外気温度、燃料残量での走行可能距離などの基本情報が常に表示されます。

### マルチファンクション・ステアリング・ホイール装備車の基本操作

マルチファンクション・ディスプレイは、ロータリー・ノブA、バック・ボタンB、MFSボタンCで操作してください。

- ▷ 「マルチファンクション・ステアリング・ホイールのファンクション・ボタンの機能」(47ページ)を参照してください。

#### メニュー、機能、設定の選択

- ▷ ロータリー・ノブAを上方向または下方向に回してください。

#### 選択の決定(Enter)

- ▷ ロータリー・ノブAを押してください。

#### 1つ前、または複数前のメニューに戻る

- ▷ ボタンB(バック・ボタン)を押してください。

\* 日本仕様には設定はありません。

上下ステータス・エリアに表示する項目は個別の設定ができます。

マルチファンクション・ディスプレイの設定に関するインフォメーション：

- ▷ 「マルチファンクション・ディスプレイの表示を変更する」(110ページ)を参照してください。

#### タイトル・エリア/メニュー・インジケータ

タイトル・エリア**B**には、現在選択しているメニュー項目が表示されます。

右側のメニュー・インジケータには、選択可能な全メニューにおける現在のメニュー項目の位置および、選択できるメニュー項目の数が表示されます。

メニュー・インジケータの幅が広いほど、選択できるメニュー項目の数が少ないことを意味します。

#### インフォメーション・エリア

インフォメーション・エリア**C**には、現在選択できるメニュー項目が表示されます。メニューを選択した後は、そのメニュー項目に関する情報や、その他の選択肢が表示されます。

## メイン・メニューからの機能の作動/ サブ・メニューの表示/設定メニュー へのアクセス

ロータリー・ノブ**A**を押す、またはステアリング・コラム右下のレバーを前方(1の位置)に押し、メイン・メニュー・エリアにかかわらず、その他の機能および設定オプションのメニューにアクセスしてください。

1. メイン・メニューを選択し、決定してください。
2. 機能、サブ・メニュー、設定オプションを選択し、決定してください。

## 項目数の多いリストの閲覧

PCM装備車で、数多くの登録情報がある電話帳/オーディオ・リストを閲覧するときは、頭文字で直接スキップすることができます。\*

- ▷ ロータリー・ノブ**A**を短く押してください。または、レバーを**3**または**4**の位置で保持してください。頭文字を選択する画面が表示されます。
- ▷ 任意の頭文字を選択し、決定してください。選択した頭文字ではじまる登録情報の、最初の項目にスキップします。



仕様変更により画面表示がこの取扱説明書の内容と異なる場合がありますのでご了承ください。

\* 日本仕様に設定はありません。

インストルメント・パネルおよびマルチファンクション・ディスプレイ

## 車両メニュー

メイン・メニュー「車両」では、様々な車両情報を表示したり、車両設定を変更したりすることができます。

1. メイン・メニュー：「車両」を選択してください。

車両情報の表示は、個別に設定ができます。車両メニューの設定に関するインフォメーション：

- ▷ 「情報エリアの表示項目を変更する」(111ページ)を参照してください。

## 車両情報の表示

メイン・メニュー「車両」の下にあるサブ・メニュー「情報」では、未解決の警告メッセージ、近い将来のサービス間隔情報、平均燃費を呼び出すことができます。

1. メイン・メニュー：「車両」> 「情報」を選択し、決定してください。

6FB\_804



## メッセージの表示

現在までに発生したすべての警告メッセージや車両メッセージをマルチファンクション・ディスプレイに表示できます。

下部のステータス・エリアに表示される警告シンボル・マークは、未解決の警告メッセージの数を示しています。

複数の警告メッセージが未解決の場合、メッセージ・リストで閲覧できます。

1. メイン・メニュー：「車両」> 「情報」
2. 「メッセージ」を選択し、決定してください。

## サービス・インターバルの表示

走行距離カウンターが、次のメンテナンス・サービス（点検）の時期を表示します。

1. メイン・メニュー：「車両」> 「情報」
2. 「サービス間隔」を選択し、決定してください。
3. 任意のサービス・インターバルを選択し、決定してください。

選択できるサービス・インターバル：

- 「メンテナンス」
- 「中間メンテナンス」
- 「オイルサービス」



## エンジン・オイル・レベルの表示と測定

エンジン・オイル補充に関するインフォメーション:

- ▷ 「エンジン・オイルの補充」(212ページ)を参照してください。

### 知識

潤滑が不適切な場合、エンジンに損傷を与える恐れがあります。

- ▷ 毎回、給油する前にオイル・レベルを点検してください。
- ▷ オイル・レベルが下限マークを下回らないように注意してください。

### オイル・レベルの測定条件:

1. 車両を平坦な場所に駐車してください。
2. エンジンを作動温度に達している状態でOFFにしてください。
3. 約1分間お待ちください。
4. マルチファンクション・ディスプレイで「オイルレベル」を選択してください。

### マルチファンクション・ディスプレイで「オイルレベル」機能を選択する

1. メイン・メニュー: 「車両」  
▷ 「オイルレベル」を選択し、決定してください。

- ▷ 「警告と情報メッセージの概要」(121ページ)を参照してください。

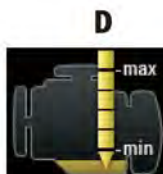
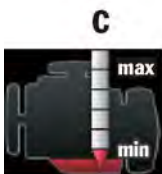

オイル・レベル表示例

- A - 最高オイル・レベルに達している
- B - 最低オイル・レベルに達している
- C - オイル・レベルが下限を下回っている
- D - オイル・レベルが上限を超えている

### オイル・レベルの測定結果

オイル測定メニューでは、測定したオイル・レベルがセグメント(階層)で表示されます。セグメントが最上部まで緑色で表示されている場合(イラストA)は、オイル・レベルが上限(Max)まで達しています。

- ▷ セグメントが最上部まで表示されていない場合は、エンジン・オイルを補充してください。

最下部のセグメントが黄色で表示されている場合(イラストB)は、オイル・レベルが下限(Min)まで低下しています。

マルチファンクション・ディスプレイにメッセージ「油量最低ライン オイル要充填」が表示されます。

- ▷ 早急にエンジン・オイルを補充してください。

最下部のセグメントが赤色で表示されている場合(イラストC)は、オイル・レベルが下限(Min)を下回っています。

マルチファンクション・ディスプレイにメッセージ「油量最低以下 要オイル充填 継続走行不可」が表示されます。

- ▷ 早急にエンジン・オイルを補充してください。

### エンジン・オイルの補充量

オイル・レベル・セグメント表示の下限(Min)と上限(Max)の差は約1.7リットルです。

- ▷ 上限(Max)を超えてエンジン・オイルを補充しないでください。

セグメントが上限まで黄色で表示されている場合(イラストD)、エンジン・オイルが容量の上限を超えて補充されていることを意味します。オイル・レベルが上限を超えていると排気ガスが青白い色になり、過剰なオイルの量や外的要因によって、長期的には触媒コンバーターを損傷する原因になります。

オイルの補充量が多すぎたときは、マルチファンクション・ディスプレイにメッセージ「油量上限超過 整備工場へ 継続走行可」が表示されます。

- ▷ 次の機会にオイル量を適正に戻してください。ボルシェ正規販売店にご相談ください。この作業はボルシェ正規販売店での実施を推奨いたします。十分なトレーニングを受けた経験豊かなスタッフが、最新の技術情報と専用工具や専用装置を駆使し、確かな整備をお約束します。

## エンジン・オイル補充後、またはエンジン・コンパートメント・リッドを開いたときのオイル・レベルの測定

オイル・レベルは、エンジンが作動温度に達した状態で平坦な場所に駐車し、約1分間待った後、測定可能になります。

エンジン冷間時にエンジン・コンパートメント・リッドを開くと（エンジン・オイルを補充するためなど）、オイル・レベルが一定時間表示されません。

マルチファンクション・ディスプレイにメッセージ「**現在オイルレベルへの情報信号は利用できません**」が表示されます。

▷ エンジン・オイルはエンジンが作動温度のときのみ補充してください。これによりオイル・レベル表示の待機時間が短くなります。

## 故障

オイル・レベル・インジケーターが故障すると、マルチファンクション・ディスプレイにメッセージ「**故障 油量測定 整備工場へ 継続走行可**」が表示されます。

## 制限速度の設定

マルチファンクション・ディスプレイで制限速度を設定して機能を作動させると、その速度を超えたときに警告メッセージが表示されます。例えば、装着しているタイヤの許容最高速度に合わせて制限速度を設定するなど、運転者に注意を喚起したいときに利用できます。

1. メイン・メニュー：「**車両**」  
> 「**制限**」を選択し、決定してください。

## 制限速度の設定

1. メイン・メニュー：「**車両**」  
> 「**制限**」
2. 「**制限1：---**」または「**制限2：---**」を選択し、決定してください。
3. 「**実際の速度**」または「**---**」を選択し、決定してください。

現在の速度、または任意の速度を制限速度として設定できます。

## 速度制限機能の作動/解除

1. メイン・メニュー：「**車両**」  
> 「**制限**」
2. 「**制限1：---**」または「**制限2：---**」を選択し、決定してください。
3. 「**有効**」を選択してください。
4. 選択を決定してください。

- 速度制限の作動  
 速度制限の停止

## 車両設定の調節

「**設定**」サブ・メニューでは、様々な車両設定を変更できます。

車両設定の変更に関するインフォメーション：  
▷ 「**マルチファンクション・ディスプレイの車両設定機能**」（110ページ）を参照してください。

## オーディオ・メニュー\*

「オーディオ」メイン・メニューでは、設定状況に応じて「ラジオ局一覧」または「登録放送局リスト」から任意のラジオ放送局を選択できます。また、CDなど現在再生しているオーディオ・ソースの任意のトラックを選択できます。

1. メイン・メニュー：「オーディオ」を選択し、決定してください。
2. 任意の放送局または曲を選択し、決定してください。

オーディオ・メニューの調節に関するインフォメーション：

- ▷ 「オーディオ・メイン・メニューの表示項目を変更する\*」(111ページ)を参照してください。

## 電話メニュー\*

メイン・メニュー「電話」では、電話帳、最近の通話履歴、または着信履歴から電話番号を呼び出すことができます。

1. メイン・メニュー：「電話」を選択し、決定してください。

## 電話番号をダイヤルする

1. メイン・メニュー：「電話」
2. 「Phonebook (電話帳)」または「Previous calls (発信履歴)」または「Received calls (着信履歴)」を選択し、決定してください。
3. 任意の電話番号を選択し、決定してください。

## 着信を受ける

1. メイン・メニュー：「電話」
2. 「Answer (応答)」を選択し、決定してください。

## 着信を拒否する

1. メイン・メニュー：「電話」
2. 「Reject (拒否)」を選択し、決定してください。

## 通話を終了する

1. メイン・メニュー：「電話」
2. 「End call (通話終了)」を選択し、決定してください。

## 複数の通話を同時に受ける

通話中に、別の相手と通話を開始できます。1つの電話から別の電話に切り替えることも、両方の相手と同時に通話することもできます。

## 別の相手と通話を開始する

通話中に次の操作をしてください：

1. メイン・メニュー：「電話」
2. 「New call (新しい通話)」を選択し、決定してください。

## 2つの電話を切り替える

1. メイン・メニュー：「電話」
2. 「Swap (切り替え)」を選択し、決定してください。

## 両方の相手と通話する

1. メイン・メニュー：「電話」
2. 「Conference (会議)」を選択し、決定してください。

## 地図メニュー\*

メイン・メニュー「地図」では、ナビゲーション・システムの地図画面を表示し、変更することができます。

1. メイン・メニュー：「地図」を選択してください。

## 地図画面の変更

1. メイン・メニュー：「地図」を選択し、決定してください。
2. 表示オプションを選択し、決定してください。
3. 選択を決定してください。

- 機能の作動  
 機能の停止

選択できる表示オプションの種類：

- 「オートズーム」  
現在地点から次の注意点までの距離に応じて、地図の縮尺が自動的に切り替わります。
- 「3Dマップ」  
3次元地図を表示します。
- 「北向き」  
常に地図の上方が北になります。

## 地図の縮尺を切り替える

地図の縮尺を自由に変更できます。

1. メイン・メニュー：「地図」> 「ズーム 手動」を選択し、決定してください。
2. 任意の縮尺を選択し、決定してください。

## 現在地または目的地を表示する

現在地または目的地を地図上で拡大表示できます。

1. メイン・メニュー：「地図」
2. 「目的地を表示」または「現在地を表示」を選択し、決定してください。

## ナビゲーション・メニュー\*

メイン・メニュー「ナビ」では、ナビゲーション目的地の入力、ルート案内の開始、ルート上のナビゲーション情報の呼び出しができます。

1. メイン・メニュー：「ナビ」を選択し、決定してください。

## ナビゲーション目的地の入力

マルチファンクション・ディスプレイでナビゲーションの目的地を入力できます。ここでは、過去にルート案内した目的地のリスト、POI情報のリスト、または登録されている目的地からの選択のみができます。

1. メイン・メニュー：「ナビ」> 「Destination input (目的地入力)」
2. 「最終目的地」または「Stored destination (保存された目的地)」または「POI (POI情報)」を選択し、決定してください。
3. 任意のナビゲーション目的地を選択し、決定してください。

## ルート案内の開始

ルート案内を停止した状態で新しい目的地を入力した場合、新しい目的地へのルート案内を開始できます。

1. メイン・メニュー：「ナビ」
2. 「Start route guidance (ルート案内の開始)」を選択し、決定してください。

## ルート案内の停止

実行中のルート案内を停止できます。

1. メイン・メニュー：「ナビ」
2. 「Stop route guidance (ルート案内の停止)」を選択し、決定してください。



## トリップ・メニュー

メイン・メニュー「トリップ」では、以下のドライビング・データの呼び出しとリセットができます。

- 走行時間
- 走行距離
- 平均燃費
- 平均車速

1. メイン・メニュー：「トリップ」を選択してください。

## ドライビング・データを表示する

3種類のドライビング・データが利用できます。

1. メイン・メニュー：「トリップ」
2. 「1 - Since (最新)」または「2 - Total (累積)」または「3 - To destination (目的地まで)」\*を選択し、決定してください。

選択できるドライビング・データの種類：

- 「Since (最新)」  
現在運転中のドライビング・データです。イグニッションOFFで2時間以上停車すると、ドライビング・データが自動的にリセットされます。
- 「Total (累積)」  
累積したドライビング・データです。手動でリセットするまでデータが蓄積されます。イグニッション・キーを抜いてもデータがリセットされません。
- 「To destination (目的地まで)」  
ナビゲーション目的地までのドライビング・データです。ルート案内を開始すると目的地までのドライビング・データが計算され、表示されます。

## ドライビング・データをリセットする

選択したドライビング・データをリセットできます。

1. メイン・メニュー：「トリップ」
2. 任意のドライビング・データを選択し、決定してください。
3. 「リセット」を選択し、決定してください。

\* 日本仕様に設定はありません。

## タイヤ空気圧メニュー（タイヤ空気圧モニタリング）

タイヤ空気圧モニタリング・システムは4輪すべてのタイヤ空気圧とタイヤ温度を常時監視し、空気圧が異常に低下したときはマルチファンクション・ディスプレイで運転者に警告します。ただし実際のタイヤ空気圧は、ホイールにて手動で調整しなければなりません。

▷ 「冷間時のタイヤ空気圧(20°C)」(267ページ)を参照してください。

### ⚠ 警告

#### 不適切なタイヤ空気圧

不適切なタイヤ空気圧は、走行安全性に悪影響を与える恐れがあります。タイヤ空気圧モニタリング・システムには、様々な利点があります。しかしマルチファンクション・ディスプレイの設定を常に更新したり、タイヤ空気圧を適正に維持することは運転者の責務です。

▷ タイヤ空気圧が適正であることを確認してください。

車両の現在の積載荷重も考慮してください。

▷ マルチファンクション・ディスプレイのタイヤ空気圧モニタリング(TPM)設定が、車両に装着されているタイヤおよび積載重量と一致しているか点検してください。

### ⚠ 警告

#### 突発的なタイヤ損傷

タイヤ空気圧モニタリング・システムは、空気圧低下の原因となる自然放散や、タイヤに異物が刺さったときなどの空気圧のゆっくりとした低下を検出して警告します。その一方、突発的な外的要因によるタイヤのパンクなど、急激な空気圧の低下は検出できず、警告しません。

### ⚠ 警告

#### タイヤ空気圧の不足

タイヤ空気圧が不足すると車両の走行安全性が低下するのみでなく、タイヤやホイールを損傷する恐れがあります。

▷ 赤色のタイヤ空気圧警告が表示されたときは、直ちに適切な場所に停車し、タイヤの損傷がないか点検してください。必要に応じてパンク修理剤で応急処置を行ってください。

▷ いかなる場合も、タイヤの不具合を放置したまま運転を続けしないでください。

▷ パンク修理剤を使用したタイヤのシーリングは、緊急の場合の応急処置であり、最寄りの修理工場までの短距離移動のみに使用してください。

このときの最高許容速度は80km/hです。空気圧を調整しても短時間で空気が抜ける場合、そのタイヤでの運転を続けしないでください。ポルシェ正規販売店で点検を受けてください。

▷ 不具合があるタイヤは、直ちにポルシェ正規販売店で交換してください。

**いかなる場合も、タイヤを修理しないでください。**

▷ タイヤ空気圧モニタリング・システムに不具合が発生した場合（ホイール・トランスミッターの故障など）、直ちにポルシェ正規販売店で修理を受けてください。

タイヤ空気圧モニタリング・システムに不具合があると、空気圧を全く監視できない場合と、部分的に監視できる場合があります。

▷ マルチファンクション・ディスプレイへの入力情報が不足していたり、タイヤの選択を誤ると、警告とメッセージ表示の正確さに悪影響を及ぼします。

タイヤを交換したときや、積載荷重が変化したときは、タイヤ空気圧メニューの設定を更新しなければなりません。

▷ タイヤ空気圧を補正するときは、「**タイヤ空気圧**」メイン・メニューの「**充填情報**」ディスプレイに表示される空気圧の差、または該当するタイヤ空気圧警告のみを使用してください。

▷ パンク等の不具合が発生していなくとも、タイヤ空気圧は徐々に低下します（自然放散）。この場合も、マルチファンクション・ディスプレイに黄色の空気圧警告が表示されます。

次の機会に空気圧を点検してください。

## タイヤ空気圧モニタリング・システムの概要

タイヤ空気圧モニタリング・システムには次の機能があります：

– 停車中および走行中の現在のタイヤ空気圧を表示します。

– 空気圧の低下を2段階（黄色/赤色）で警告します。

– 「**タイヤ空気圧**」メニューでは、停車時に「**充填情報**」（規定空気圧との差、補充する空気圧の表示）、「**タイヤ種類**」、「**全積載**」および「**コンフォート**」プレッシャーの設定が行えます。



マルチファンクション・ディスプレイでのタイヤ空気圧の表示

### マルチファンクション・ディスプレイでタイヤ空気圧機能を選択する

1. メイン・メニュー：「**タイヤ空気圧**」を選択してください。

「**タイヤ空気圧**」機能では、4輪すべてについて、温度により変化するタイヤ空気圧（現在の空気圧）を表示します。

走行中の温度の上昇に伴うタイヤ空気圧の増加を読み取ることができます。



#### インフォメーション

この空気圧表示は、情報としてのみ利用してください。

- ▷ いかなる場合も、この表示を元にタイヤ空気圧を調整しないでください。



#### インフォメーション

イグニッションをONにしてから、すべてのタイヤ空気圧が表示されるまで約1分かかる場合があります。空気圧を表示するまではダッシュ記号「-」を表示します。



### タイヤ空気圧メニューの現在の設定を見る（停車中のみ）

1. メイン・メニュー：「**タイヤ空気圧**」
2. 「**タイヤ空気圧**」を決定してください。



## タイヤ空気圧メニューの充填情報を見る

この表示で補正すべきタイヤ空気圧を読み取ることができます。

1. メイン・メニュー：「**タイヤ空気圧**」
2. 「**タイヤ空気圧**」を決定してください。
3. 「**充填情報**」を選択し、決定してください。

ディスプレイの各輪の位置に、補正すべきタイヤ空気圧（補充する空気圧）が表示されます。  
例：右フロント・タイヤの位置に「-0.1bar」と表示された場合は、このタイヤに0.1barの空気を補充してください。

表示されている空気圧は、タイヤ温度を考慮した結果の数値です。

- ▷ タイヤ空気圧を補正するときは、「**タイヤ空気圧**」メイン・メニューの「**充填情報**」に表示される空気圧、または該当するタイヤ空気圧警告のみを使用してください。

タイヤをまだ「登録」していない場合、現在の空気圧差の代わりに、新しい規定空気圧が表示されます。

- ▷ タイヤの登録に関するインフォメーション：「システムの登録」（104ページ）を参照してください。

## タイヤ空気圧メニューのタイヤ種類の選択（タイヤの種類とサイズ）

タイヤ/ホイールを交換したときは、新しく装着したタイヤ/ホイールの種類とサイズが従来と同一であっても、改めて選択しなければなりません。

1. メイン・メニュー：「**タイヤ空気圧**」
2. 「**タイヤ空気圧**」を決定してください。
3. 「**タイヤ種類**」を選択し、決定してください。
4.  「20" サマー」または  「20" ウィンター」を選択し、決定してください。

選択されたオプション

選択されていないオプション

選択した設定が、タイヤ空気圧メニューの「**タイヤ種類**」のラインに表示されます（例：「**20" ウィンター**」を選択した場合は「**20"(W)**」）。

マルチファンクション・ディスプレイに次のようなメッセージが表示されたときのみ、タイヤの設定が完了します（例）：

「**タイヤ空気圧監視システムが学習されていません**」。

- ▷ 「タイヤ/ホイールの交換」（106ページ）を参照してください。



## インフォメーション

設定のプロセスが中断されると、メッセージ「Action cancelled (設定キャンセル)」が表示されます。

この時点までの入力情報がすべて無効になり、元の設定に戻ります。

マルチファンクション・ディスプレイに登録されていないサイズのタイヤを装着するときは、そのタイヤを装着する前に、ボルシェ正規販売店でマルチファンクション・ディスプレイに不足情報を追加する必要があります。

- ▷ ボルシェ正規販売店にご相談ください。この作業はボルシェ正規販売店での実施を推奨いたします。十分なトレーニングを受けた経験豊かなスタッフが、最新の技術情報と専用工具や専用装置を駆使し、確かな整備をお約束します。
- ▷ ボルシェ社が承認したタイヤのみを使用してください。

タイヤ空気圧メニューの項目は、車両のモデル・タイプにより異なります。このため本書で説明している選択項目の中には、お客様の車両のマルチファンクション・ディスプレイで利用できないものが含まれることがあります。

## 負荷の選択

1. メイン・メニュー：「**タイヤ空気圧**」
2. 「**タイヤ空気圧**」を決定してください。
3.  **全積載**  
**全積載**が選択されます。

**全積載**  
**部分積載**が選択されます。

「全積載」ボックスを有効または無効にして、希望の負荷に変更または選択してください。

- ▷ 選択した荷重タイプに応じてタイヤ空気圧を調整してください。  
「タイヤ空気圧メニューの充填情報を見る」(102ページ)を参照してください。

## インフォメーション

このメニューが表示されない場合は、荷重タイプに応じてタイヤ空気圧の調整が必要ないことを意味します。

## コンフォート/標準プレッシャーの選択

270km/hまでの車速では、乗り心地の快適性を増すためにタイヤ空気圧を減圧することができます。

「コンフォート」を選択した場合、空気圧をモニターしているとき、TPMシステムは自動的に低いプレッシャー値を使用します。

「コンフォート」を選択解除し、標準プレッシャーを選択している場合は、最高速度まで適切な標準規定空気圧が自動的にモニターされます。

1. メイン・メニュー：「**タイヤ空気圧**」
2. 「**タイヤ空気圧**」を決定してください。
3.  **コンフォート**  
**コンフォート・プレッシャー**が選択されます。

**コンフォート**  
**標準プレッシャー**が選択されます。

「コンフォート」ボックスを有効または無効にしてコンフォート・プレッシャー/標準プレッシャーを変更または選択してください。

コンフォート・プレッシャーについては、テクニカル・データ

または

「コンフォート」を選択している場合は、「**充填情報**」を参照してください。



### 速度警告「コンフォート圧力 速度を低減します」

設定したコンフォート・プレッシャーの制限速度を超え、タイヤ空気圧が危険限界を下回ると、マルチファンクション・ディスプレイに警告メッセージが表示されます。

#### 警告

コンフォート・プレッシャーでの制限速度を超過して走行する

コンフォート・プレッシャーでの制限速度を超過して走行するとタイヤの損傷につながります。

- ▷ 表示された最大速度まで車速を落としてください。
- ▷ 高速走行するときは、必ずタイヤ空気圧を標準タイヤ空気圧まで充填してください。

## システムの登録

タイヤ/ホイールを交換、ホイール・トランスミッターを交換、またはタイヤの設定を更新すると、タイヤ空気圧モニタリング・システムがタイヤの登録を開始します。

このプロセスによって、タイヤ空気圧モニタリング・システムが各タイヤとその装着位置を認識します。

マルチファンクション・ディスプレイにメッセージ「**タイヤ空気圧監視システムが学習されていません**」が表示されます。

タイヤ登録のプロセスは、車両が動いているとき（速度が25km/h以上のとき）のみ実行されます。

タイヤ空気圧モニタリング・システムがタイヤの登録を完了するまでには一定の時間が必要です。このプロセスを実行中は、マルチファンクション・ディスプレイに現在のタイヤ空気圧は表示されません。

- すべてのタイヤが登録されるまで、タイヤ空気圧警告灯が点灯したままになります。
- 「**タイヤ空気圧**」機能のディスプレイに「-」が表示されます。
- 「**タイヤ空気圧**」メイン・メニューの「**充填情報**」に、冷間時(20°C)のタイヤ空気圧が表示されます。

タイヤ空気圧モニタリング・システムが各タイヤの装着位置を割り当てると、直ちにタイヤの位置と空気圧情報が表示されます。

- ▷ 「**充填情報**」ですべてのタイヤの空気圧を点検してください。
- ▷ 必要に応じてタイヤ空気圧を規定空気圧（空気圧の差「**0.0**」）に調整してください。

## タイヤ空気圧警告

インストルメント・パネルのタイヤ空気圧警告灯、およびマルチファンクション・ディスプレイの警告メッセージは、空気圧低下の程度に応じて2段階（黄色/赤色）で異常を知らせます。



#### 黄色の警告 - 「空気を充填」

タイヤ空気圧が**0.3~0.5bar**不足しています。タイヤ空気圧警告は、空気圧が不足しているタイヤを特定し、補充すべき空気圧を表示します。

▷ 次の機会に空気を充填してください。

タイヤ空気圧警告灯は次のような状況で表示されます：

- 停車してイグニッションをOFFにしたときに約10秒間、または
- イグニッションを再度ONにしたときイグニッションをONにすると警告を確認できます。

タイヤ空気圧を補正した（空気圧の差「**0.0**」）場合のみ、インストルメント・パネルのタイヤ空気圧警告灯が消灯します。



#### 赤色の警告 - 「タイヤ 要点検」

速度が**160km/h**以下のときは：

- タイヤ空気圧が**規定空気圧より20%**または**少なくとも0.5bar**不足しています。走行安全性が低下して危険です。

速度が**160km/h**以上のときは：

- タイヤ空気圧が**少なくとも0.4bar**不足しています。走行安全性が低下して危険です。
- ▷ タイヤ空気圧警告が表示されたときは、直ちに適切な場所に停車し、該当するタイヤに損傷がないか点検してください。必要に応じてパンク修理剤で応急処置を行い、タイヤ空気圧を適正値に調整してください。

このタイヤ空気圧警告は走行中でも表示され、異常を知ることができます。タイヤ空気圧を補正した（空気圧の差「**0.0**」）場合のみ、インストルメント・パネルのタイヤ空気圧警告灯が消灯します。



#### 速度警告「タイヤ空気圧 速度を低減します」

速度が**270km/h**以上のときは：

- タイヤ空気圧が**少なくとも0.3bar**不足しています。走行安全性が低下して危険です。

▷ タイヤ空気圧警告が表示された場合は、この警告が消えるまで速度を270km/h以下に落としてください。

高速で走行する場合、タイヤ空気圧を規定空気圧（空気圧の差「**0.0**」）まで補充してください。

パンク修理剤（シーラント）に関するインフォメーション：

▷ 「タイヤ・シーラントの充填」（245ページ）を参照してください。

## ⚠ 警告灯

以下の場合インストルメント・パネルの警告灯が点灯します：

- 空気圧の低下を検出した場合（警告灯：点灯し続ける）
- タイヤ空気圧モニタリング・システムが故障、または一時的な不具合が生じた場合（警告灯：60秒間点滅し、その後点灯し続ける）
- 新しく装着したホイール/ホイール・トランスミッターを学習している場合、またはホイールを認識できない場合（警告灯：60秒間点滅し、その後点灯し続ける）

マルチファンクション・ディスプレイに警告メッセージも表示されます。

▷ 「警告と情報メッセージの概要」(121ページ)を参照してください。

不具合が解消した場合のみ、インストルメント・パネルのタイヤ空気圧警告灯が消灯します。

## タイヤ/ホイールの交換

- ▷ 新しいホイールには、タイヤ空気圧モニタリング・システムの無線式トランスミッターを取り付けなければなりません。タイヤ交換の前に、ホイール・トランスミッターのバッテリーの充電状態を点検してください。ポルシェ正規販売店にご相談ください。この作業はポルシェ正規販売店での実施を推奨いたします。十分なトレーニングを受けた経験豊かなスタッフが、最新の技術情報と専用工具や専用装置を駆使し、確かな整備をお約束します。
- ▷ ホイールを交換するときは、イグニッションをOFFにしてください。

ホイールを交換した後は、マルチファンクション・ディスプレイのタイヤ設定を必ず更新してください。

設定を更新しなかった場合、マルチファンクション・ディスプレイにメッセージ「**ホイールを交換しましたか？選択し直します**」が表示されます。

- ▷ 次回車両が停止したときにマルチファンクション・ディスプレイの設定を更新してください。

## 温度が上昇することによる空気圧の上昇

物理原則に従い、空気圧は温度変化に応じて変動します。

タイヤ空気圧は10°Cの温度変化につき、約0.1bar増加、または減少します。

## 部分的なタイヤ空気圧の監視

1個または2個のホイール・トランスミッターが故障した場合、その他のホイールのみタイヤ空気圧の監視が行われます。

- タイヤ空気圧警告灯が点灯します。
- マルチファンクション・ディスプレイにメッセージ「**監視が制限されています**」が表示されます。
- 故障したホイール・トランスミッターが取り付けられたホイールの空気圧はマルチファンクション・ディスプレイに表示されません。

## タイヤ空気圧の監視が行えない場合

故障が発生すると、タイヤ空気圧モニタリング・システムはタイヤ空気圧の監視を行うことができません。

インストルメント・パネルの警告灯が点灯し、マルチファンクション・ディスプレイにメッセージが表示されます。

以下の場合、タイヤ空気圧の監視を行うことができません：

- タイヤ空気圧モニタリング・システムに故障がある場合、または2個以上のホイール・トランスミッターが故障している場合
- タイヤ空気圧モニタリング・システム用のホイール・トランスミッターが取り付けられていない場合
- タイヤの設定を更新した直後の登録プロセス中
- ホイールを交換した後、設定を更新しなかった場合
- 4個以上のホイール・トランスミッターが検出された場合
- ワイヤレス・ヘッドホンなどの外部からの電波干渉を受けている場合
- タイヤの温度が高すぎる場合
- ▷ 「警告と情報メッセージの概要」(121ページ)を参照してください。

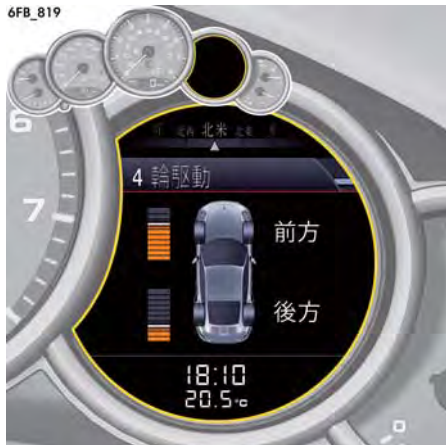

## 4輪駆動メニュー

### (ポルシェ・トラクション・マネージメント(PTM))

「4輪駆動」メイン・メニューでは、フロント・アクスルとリア・アクスル間の現在のトルク配分がバー・グラフで表示されます。

1. メイン・メニュー：「4輪駆動」を選択し、決定してください。

PTMの基本的な作動に関するインフォメーション：  
 ▷ 「ポルシェ・トラクション・マネージメント(PTM)」(174ページ)を参照してください。



## クロノ・メニュー (ストップウォッチ)

ストップウォッチはレース・サーキットや業務上の走行時等の時間計測にご使用いただけます。ポルシェ・コミュニケーション・マネージメント(PCM)装備車では、測定したラップ時間を保存したり、必要に応じて評価することができます。\*

- ▷ PCM取扱説明書の「スポーツ・ディスプレイ」の章を参照してください。\*

## ダッシュボードのストップウォッチ

ストップウォッチにはアナログ・ディスプレイとデジタル・ディスプレイがあります。アナログ・ディスプレイの長針は秒を計測し、短針2本は時間と分を計測します。このディスプレイは12時間が経過するとゼロから再スタートします。

秒および1/10秒、1/100秒の単位はデジタル・ディスプレイで読み取ることができます。デジタル・ディスプレイおよびマルチファンクション・ディスプレイは99時間と59分まで表示できます。

## ストップウォッチ・タイミング・ディスプレイ：

ストップウォッチの時間はダッシュボードの異なる場所に表示できます：

- ダッシュボードのストップウォッチ
- マルチファンクション・ディスプレイの「クロノ」メニュー
- PCMの「車両」メイン・メニュー\*

## ストップウォッチ時刻の表示

マルチファンクション・ディスプレイでダッシュボードのストップウォッチが時刻を表示するように設定することができます。

ストップウォッチの時刻表示に関するインフォメーション：

- ▷ 「ダッシュボードのストップウォッチの時刻表示」(118ページ)を参照してください。

## マルチファンクション・ディスプレイのクロノ

すべてのストップウォッチ・ディスプレイはマルチファンクション・ディスプレイの「クロノ」メニューから開始/停止できます。

マルチファンクション・ディスプレイの使用に関するインフォメーション：

▷ 「マルチファンクション・ディスプレイの操作」(90ページ)を参照してください。

1. メイン・メニュー：「クロノ」を選択し、決定してください。

### **i** インフォメーション

ストップウォッチ作動中に「クロノ」メニューから抜けても、計測は続きます。

ストップウォッチはイグニッションをOFFにすると停止します。約4分以内にイグニッションを再度ONにすると、ストップウォッチは作動を再開します。

ストップウォッチをゼロにリセットするには、「クロノ」メニューの「リセット」を選択してください。

ストップウォッチのリセットに関するインフォメーション：

▷ 「ストップウォッチ・タイムのリセット」(109ページ)を参照してください。

6FB\_812



- A - 周回したラップ数
- B - 現在のストップウォッチ時間
- C - 基準タイム (最速ラップ)
- D - サークル・ディスプレイ：現在のラップ・タイムと基準タイムとの比較

### 計時の開始

1. メイン・メニュー：「クロノ」
2. 「開始」を選択し、決定してください。

ストップウォッチ・タイムBは車両のすべてのストップウォッチ・ディスプレイに同時に表示されます。

### ラップの停止/新しいラップの開始

現在のストップウォッチ・タイムをラップ・タイムとして保存できますが、ストップウォッチは停止しません。

1. メイン・メニュー：「クロノ」
2. 「周回」を選択し、決定してください。

ラップ・カウンターの値Aが1ずつ増えます。最速コンプリート・ラップのタイムが参照値Cとして一時的に保存されます。

ストップウォッチ・タイムBとサークル・ディスプレイDの色が変更されることによって、現在のラップ・タイムが参照値より速いか、遅いか、または同一かを表します。

- 緑：現在のラップ・タイムが速い
- 黄：現在のラップ・タイムと同一
- 赤：現在のラップ・タイムが遅い

### **i** インフォメーション

参照値がまだ保存されていない場合は、参照タイムの位置Cは空白のままです。セグメント・ディスプレイに色の変化はありません。

1回のセッションで最高63ラップを保存することができます。

走行中は、現在のストップウォッチ・タイムBとサークル・ディスプレイDのみが色でハイライト表示されます。

### 中間ラップの保存

中間タイムを保存できますが、ストップウォッチは停止しません。

1. メイン・メニュー：「クロノ」
2. 「中間」を選択し、決定してください。

中間タイムは、マルチファンクション・ディスプレイに表示されます。保存はされません。時間測定はバックグラウンドで継続しています。

## 計時の停止

ストップウォッチはいつでも止めることができます。

1. メイン・メニュー：「クロノ」
2. 「停止」を選択し、決定してください。

ストップウォッチ・タイムBが停止します。

## 計時の継続

ストップウォッチを停止後、再開することができます。

1. メイン・メニュー：「クロノ」  
> 「停止」
2. 「継続」を選択し、決定してください。

ストップウォッチ・タイムBが継続します。

## ストップウォッチ・タイムのリセット

計時をゼロにリセットすることができます。

1. メイン・メニュー：「クロノ」  
> 「停止」
2. 「リセット」を選択し、決定してください。

すべてのストップウォッチ・タイムをゼロにリセットすることができます。

6FB\_815

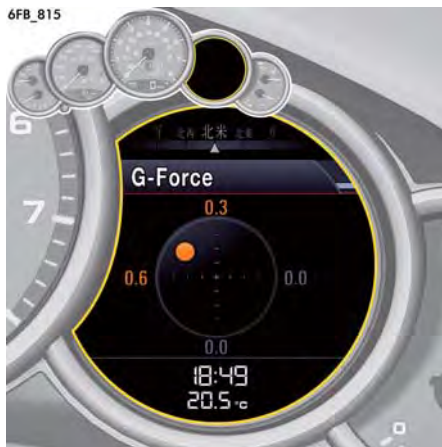

## G-Forceメニュー

「G-Force」メイン・メニューに、現在の横および縦方向の加速度が円形の図によって表示されます。

最大の横および縦方向の加速度が「G-Force最大」サブメニューに表示されます。その数値はメニュー項目「リセット」を選択するとリセットできます。

1. メイン・メニュー：「G-Force」
2. 「G-Force最大」を決定してください。
3. 「リセット」を選択し、決定してください。

6FB\_827



## パフォーマンスメニュー トルク

メイン・メニュー「パフォーマンス」では、現在のトルクをエンジン回転数に応じたグラフで表示します。

「スポーツ」または「スポーツ・プラス」モードが作動すると、追加されたオンデマンド・トルク（オーバーブースト機能）がトルク・カーブ内に白い領域で表示されます。

オーバーブースト機能に関するインフォメーション：

▷ 「オーバーブースト機能」（182ページ）を参照してください。

1. メイン・メニュー：「パフォーマンス」
2. 「トルク」を選択し、決定してください。

## 制限速度メニュー\*

制限速度表示に関するインフォメーション：

- ▷ 「制限速度表示\*」(162ページ)を参照してください。

## ACCメニュー

アダプティブ・クルーズ・コントロールの操作および表示に関するインフォメーション：

- ▷ 「アダプティブ・クルーズ・コントロール(ACC)」(151ページ)を参照してください。

## マルチファンクション・ディスプレイの車両設定機能

車両の装備仕様により、マルチファンクション・ディスプレイで様々な設定を変更できます。

メモリー・パッケージ装備車は、車両の設定を、そのとき使用しているキーや運転席ドアのパーソナル・ボタンに保存することができます。

メモリー・パッケージに関するインフォメーション：

- ▷ 「パーソナル設定の保存」(136ページ)を参照してください。

### 設定メニューの選択

1. メイン・メニュー：「車両」  
> 「設定」を選択し、決定してください。

### 設定オプションの選択/車両機能の作動

各設定メニュー・オプションの項目名の前に付いているシンボル・マークは、その項目が選択されているか、またはその機能が作動しているかを示します。

複数のオプションから1つ選択してください

- 選択されたオプション
- 選択されていないオプション

機能の作動/停止

- 機能が作動します
- 機能が作動解除されます

## 工場出荷時の設定に戻す

マルチファンクション・ディスプレイのすべての設定を工場出荷時の設定に戻すことができます：

### インフォメーション

工場出荷時の設定に戻すと、それまでに設定したすべての個別設定が失われます。

1. メイン・メニュー：「車両」  
> 「設定」
2. 「工場設定」を選択し、決定してください。
3. 「はい」を選択し、決定してください。

## マルチファンクション・ディスプレイの表示を変更する

マルチファンクション・ディスプレイに表示するメニュー項目や、表示方法を個別に設定できます。

1. メイン・メニュー：「車両」  
> 「設定」  
> 「表示」を選択し、決定してください。

### メイン・メニューの表示項目を選択する

メイン・メニューの各項目を表示/非表示させることができます。

ただし、メニュー項目「車両」および「ACC」は非表示にできません。



1. メイン・メニュー：「車両」  
> 「設定」  
> 「表示」
2. 「メニュー種類」を選択し、決定してください。
3. 任意のメイン・メニュー項目を選択してください。
4. 選択を決定してください。  
 メニュー項目が表示されます。  
 メニュー項目が非表示になります。

### オーディオ・メイン・メニューの表示項目を変更する\*

オーディオ・メイン・メニューでは、「現在受信できるすべてのラジオ放送局のリスト」または「登録しているすべてのラジオ放送局のリスト」のいずれかを表示できます。

1. メイン・メニュー：「車両」  
> 「設定」  
> 「表示」
2. 「オーディオ」を選択し、決定してください。
3. 任意の表示項目を選択し、決定してください。

選択できる表示項目の種類：

- 「ラジオ局一覧」  
現在受信可能な放送局のリスト
- 「事前設定一覧」  
登録している放送局のリスト

6FB\_825



マルチファンクション・ディスプレイの構成例

### 情報エリアの表示項目を変更する

「車両」メニューでは、様々な車両情報の中から4種類を選び出し、ディスプレイ1、2、3、4のエリアに割り当てることができます。

1. メイン・メニュー：「車両」  
> 「設定」  
> 「表示」
2. 「車両メニュー」を選択し、決定してください。
3. 「フィールド1：」または「フィールド2：」または「フィールド3：」または「フィールド4：」を選択し、決定してください。
4. 任意の表示項目を選択し、決定してください。

選択できる表示項目の種類：

- 「電圧」
- 「オイル圧力」
- 「オイル温度」
- 「ブースト圧」(オーバーブースト機能作動中は、バー・グラフが橙色に変わります)
- 「冷却水温度」- 水温
- 「燃料残量での可走距離」
- 「目的地：到着」- 目的地への到着時刻\*
- 「経由：到着時刻」- 中間目的地への到着時刻\*
- 「目的地：走行時間」- 目的地までの走行時間\*
- 「経由：走行時間」- 中間目的地までの走行時間\*
- 「コンパス」\*
- 「GPS高さ」\*
- 「時刻」
- 「日付」
- 「放送局/曲」- 現在のラジオ放送局/トラック\*
- 「電話情報」- 信号の強さ/ネットワーク名\*
- 「制限速度」\*
- 「表示なし」- 空白



### インフォメーション

車両情報の1つの項目を複数のディスプレイ・エリアに同時に割り当てたり、1つのエリアと上部のステータス・エリアに同時に表示することはできません。

\* 日本仕様には設定はありません。

## 上部のステータス・エリアの表示を変更する

マルチファンクション・ディスプレイの上部のステータス・エリアAには、様々な車両情報を表示させることができます。

1. メイン・メニュー：「車両」  
> 「設定」  
> 「表示」

2. 「上のライン」を選択し、決定してください。

3. 任意の表示項目を選択し、決定してください。

選択できる表示項目の種類：

- 「ラジオ局名」\*
- 「燃料残量での可走距離」
- 「コンパス」\*
- 「表示なし」  
上部のステータス・エリアAには何も表示しません。

## マルチファンクション・ディスプレイにPCMインフォメーションを表示する\*

ポルシェ・コミュニケーション・マネジメント(PCM)に関連する様々な情報を、マルチファンクション・ディスプレイに一時的に表示させることができます。

1. メイン・メニュー：「車両」  
> 「設定」  
> 「表示」

2. 「PCM表示」を選択し、決定してください。

3. 任意のPCM情報を選択してください。

4. 選択を決定してください。

- 情報が表示されます。  
 情報は表示されません。

選択できるPCM情報：

- 「地図情報」  
ナビゲーション情報を利用すると、ナビゲーション地図が自動的に表示されます。
- 「電話情報」  
着信/発信電話の情報が表示されます。
- 「音声操作」  
ボイス・コントロール・ボタンを押すとヘルプ・テキストが表示されます。
- 「注記矢印」  
ナビゲーション情報を利用すると、進行方向を示す矢印が自動的に表示されます。
- 「制限速度」\*  
マルチファンクション・ディスプレイに交通標識を表示します。

## インフォメーション

制限速度表示装備車の場合、「制限速度」メニュー項目は表示されず、制限速度が自動的に表示されます。\*

## 下部ステータス・エリアの表示を変更する

マルチファンクション・ディスプレイの下部のステータス・エリアBに、現在時刻および外気温度を表示させることができます。

1. メイン・メニュー：「車両」  
> 「設定」  
> 「表示」

2. 「下のライン」を選択し、決定してください。

3. 任意の表示項目を選択し、決定してください。

選択できる表示項目の種類：

- 「時刻」
- 「温度」
- 「時間&温度」

## ディスプレイの明るさを調節する

マルチファンクション・ディスプレイの明るさをお好みに調節することができます。

1. メイン・メニュー：「車両」  
> 「設定」  
> 「表示」

2. 「明るさ」を選択し、決定してください。

3. 任意の明るさを選択し、決定してください。

## ライト/視界の設定

エクステリア・ライト、インテリア・ライト、リバース（後退）ギヤ選択時の運転支援機能などを個別に設定できます。

1. メイン・メニュー：「車両」  
> 「設定」  
> 「ライト&ビュー」を選択し、決定してください。

### エクステリア・ライトの設定

「外部ライト」メニューでは、ダイナミック・ハイ・ビーム、ウェルカム・ホーム/エントリー機能の遅延消灯モードなど、車両に装備されているエクステリア・ライトの機能を変更できます。

1. メイン・メニュー：「車両」  
> 「設定」  
> 「ライト&ビュー」  
> 「外部ライト」を選択し、決定してください。

### ダイナミック・ハイ・ビームの作動/停止

ダイナミック・ハイ・ビーム・コントロールの作動/停止が切り替えられます。設定はイグニッションをOFFにしても保存され続けます。

1. メイン・メニュー：「車両」  
> 「設定」  
> 「ライト&ビュー」  
> 「外部ライト」
2. 「Dyn. full beam (ダイナミック・ハイ・ビーム)」を選択してください。
3. 選択を決定してください。  
 ダイナミック・ハイ・ビームが作動します。  
 ダイナミック・ハイ・ビームが停止します。

### ウェルカム・ホーム/エントリー機能（遅延消灯）の設定

ウェルカム・ホーム/エントリー機能の遅延消灯モードは個別に設定できます。

1. メイン・メニュー：「車両」  
> 「設定」  
> 「ライト&ビュー」  
> 「外部ライト」
2. 「遅延消灯」を選択し、決定してください。
3. 任意の遅延消灯を選択し、決定してください。

### 右側/左側通行でヘッドライトを切り替える (アダプティブ・ライト・システム)

アダプティブ・ライト・システム装備車では、右側/左側通行でヘッドライトを切り替えることができます。

### インフォメーション

停車中のみ、ヘッドライトの右側/左側通行の切り替えができます。

1. メイン・メニュー：「車両」  
> 「設定」  
> 「ライト&ビュー」  
> 「外部ライト」
2. 「左/右側通行」を選択し、決定してください。
3. 任意の設定を選択し、決定してください。

選択できる設定オプション：

- 「標準」  
ヘッドライトが右側通行の位置になります（左ハンドル車）。
- 「反転」  
ヘッドライトが左側通行の位置になります（左ハンドル車）。

### インフォメーション

ヘッドライトの位置を「反転」にすると、イグニッションをONにしたとき毎回、マルチファンクション・ディスプレイにメッセージ「**ライト 左側通行/右側通行が切り替えられました**」が表示されます。

マルチファンクション・ディスプレイに表示される警告メッセージに関するインフォメーション：

- ▷ 「警告と情報メッセージの概要」(121ページ)を参照してください。

### インテリア・ライトの設定

「内部ライト」メニューでは、車両に装備しているインテリア・ライトの機能を個別に変更できます。

1. メイン・メニュー：「車両」  
> 「設定」  
> 「ライト&ビュー」  
> 「内部ライト」を選択し、決定してください。

### ドアを開いたときのインテリア・ライト自動点灯の有効/無効 (装備仕様による)

ドアを開いたときにインテリア・ライトが点灯するように設定できます。

1. メイン・メニュー：「車両」  
> 「設定」  
> 「ライト&ビュー」  
> 「内部ライト」

## 2. 「ドアを開く際の車内ライトの設定」

を選択してください。

## 3. 選択を決定してください。

- インテリア・ライトが点灯します。
- インテリア・ライトは点灯しません。

## オリエンテーション・ライトの明るさの調節

オリエンテーション・ライトの明るさを個別に調節できます。

### 1. メイン・メニュー：「車両」

- > 「設定」
- > 「ライト&ビュー」
- > 「内部ライト」

### 2. 「Orientation (オリエンテーション)」

を選択し、決定してください。

### 3. 任意の明るさを選択し、決定してください。

## アンビエント・ライト

アンビエント・ライトの明るさを個別に調節できます。

### 1. メイン・メニュー：「車両」

- > 「設定」
- > 「ライト&ビュー」
- > 「内部ライト」

### 2. 「アンビエント・ライト」を選択し、

決定してください。

### 3. 任意の明るさを選択し、決定してください。

## インテリア・ライトの遅延消灯モードを設定する

車両のドアを閉じた後の車内照明の遅延消灯モードを個別に設定できます。

### 1. メイン・メニュー：「車両」

- > 「設定」
- > 「ライト&ビュー」
- > 「内部ライト」

### 2. 「遅延消灯」を選択し、決定してください。

### 3. 任意の遅延消灯を選択し、決定してください。

## リバース（後退）ギヤ選択時のリヤ・ワイパーの作動設定

雨天時にリバース（後退）ギヤを選択したとき、リヤ・ワイパーを自動的に作動させるかどうかを設定できます。

### 1. メイン・メニュー：「車両」

- > 「設定」
- > 「ライト&ビュー」
- > 「ワイパー」

### 2. 「リヤワイパー」を選択し、決定してください。

### 3. 任意の設定を選択し、決定してください。

選択できる設定オプション：

- 「自動」  
リバース（後退）ギヤを選択したとき、リヤ・ワイパーが自動的に作動します。
- 「手動」  
リバース（後退）ギヤを選択しても、リヤ・ワイパーが自動的に作動しません。

## レイン・センサーの作動/解除

雨天時にフロント・ワイパーの速さを自動調整するよう設定できます。

### 1. メイン・メニュー：「車両」

- > 「設定」
- > 「ライト&ビュー」
- > 「ワイパー」

### 2. 「レインセンサー」を選択し、決定してください。

### 3. 任意の設定を選択し、決定してください。

選択できる設定オプション：

- 「自動」  
ワイパーの速さが自動的に調節されます。
- 「手動」  
ワイパー・レバーを使用してワイパーの速さを手動で調節する必要があります。

## リバース（後退）オプションの調節

リバース（後退）ギヤを選択したとき、ドア・ミラーを自動的に下げるかどうかを設定できます。

1. メイン・メニュー：「車両」  
> 「設定」  
> 「ライト&ビュー」  
> 「後退オプション」を選択し、決定してください。

## 駐車時に助手席ドア・ミラーを下向きにする

助手席側の車両後方下部にある障害物を視認しやすくするため、リバース（後退）ギヤを選択したときに、助手席ドア・ミラーを自動で下向きに切り替えることができます。

1. メイン・メニュー：「車両」  
> 「設定」  
> 「ライト&ビュー」  
> 「後退オプション」を選択し、決定してください。
2. 「ミラー下向き」を選択してください。
3. 選択を決定してください。  
 ドア・ミラーが下向きになります。  
 ドア・ミラーは下向きになりません。

## ロックの設定

車両のロック/ロック解除の設定を変更できます。イージー・エントリー機能をON/OFFすることができます。

1. メイン・メニュー：「車両」  
> 「設定」  
> 「ロック」を選択し、決定してください。

## ドアのロック解除機能の設定

車両のロックを解除したときに、ロックが解除されるドアを特定できます。

1. メイン・メニュー：「車両」  
> 「設定」  
> 「ロック」
2. 「ロック解除」を選択し、決定してください。
3. 任意の設定を選択し、決定してください。

選択できる設定オプション：

- 「すべてのドア」  
車両のロックを解除すると、すべてのドアのロックが解除されます。
- 「運転席ドア」  
車両のロックを解除すると、運転席ドアのロックが解除されます。

## ドアのロック機能の設定

乗車した後の自動ロック機能を選択できます。

1. メイン・メニュー：「車両」  
> 「設定」  
> 「ロック」
2. 「ドアロック」を選択し、決定してください。
3. 任意の設定を選択し、決定してください。

選択できる設定オプション：

- 「オフ」  
乗車後にドアは自動でロックされません。
- 「イグニッションONの後」  
イグニッションをONにすると、ドアが自動的にロックされます。
- 「発進後」  
車両を発進させると、ドアが自動的にロックされます。

## イージー・エントリーのON/OFF

運転者の乗降性を高めるため、運転席シートとステアリング・ホイールを自動的に遠ざけることができます。

1. メイン・メニュー：「車両」  
> 「設定」  
> 「ロック」
2. 「コンフォートエントリー」を選択してください。
3. 選択を決定してください。  
 イージー・エントリーが作動します。  
 イージー・エントリーは作動しません。

## オート・メモリーのON/OFF

車両をロックしたとき、パーソナル設定を自動的にキーに保存するかどうかを設定できます。

1. メイン・メニュー：「車両」  
> 「設定」  
> 「ロック」
2. 「オートメモリ」を選択してください。
3. 選択を決定してください。



オート・メモリーを作動します。



オート・メモリーを停止します。

パーソナル設定の保存および呼び出しに関するインフォメーション：

▷ 「パーソナル設定の保存」(136ページ)を参照してください。

## ドア・ミラーの自動的な格納/復帰

車両をロックしたとき、ドア・ミラーを自動的に格納するように設定することができます。

1. メイン・メニュー：「車両」  
> 「設定」  
> 「ロック」
2. 「ミラーを格納する」を選択してください。
3. 選択を決定してください。



ドア・ミラーが格納します。



ドア・ミラーは格納しません。

## エアコン設定

オートマチック・エアコン・システムの設定を個別に変更できます。

1. メイン・メニュー：「車両」  
> 「設定」  
> 「エアコン」を選択し、  
決定してください。

## 風量調節

送風の強さと送風量を調節できます。

1. メイン・メニュー：「車両」  
> 「設定」  
> 「エアコン」
2. 「エアフロー」を選択し、  
決定してください。
3. 任意の設定を選択し、決定してください。

選択できる設定オプション：

- 「弱」
- 「標準」
- 「強」

## 間接ベンチレーション・パネルのON/OFF

ダッシュボード上にある間接ベンチレーション・パネルは、ON/OFFを切り替えることができます。

1. メイン・メニュー：「車両」  
> 「設定」  
> 「エアコン」
2. 「ベントパネル」を選択してください。
3. 選択を決定してください。  
 ベンチレーション・パネルが作動します。  
 ベンチレーション・パネルは作動しません。

## 内気循環モードのON/OFF

外気の汚れ具合に応じて、外気導入と内気循環を自動的に切り替えることができます。

1. メイン・メニュー：「車両」  
> 「設定」  
> 「エアコン」
2. 「自動内気循環」を選択してください。
3. 選択を決定してください。  
 自動内気循環モードが作動します。  
 自動内気循環モードは作動しません。

## 日付と時刻の設定

車内に表示される日時を個別に設定できます。

### インフォメーション

ボルシェ・コミュニケーション・マネージメント(PCM)装備車は、GPS衛星からの信号を利用して日時を自動的にセットおよび同期します。\* 衛星電波の受信状態により、いくつかの設定オプションが一時的に利用できないことがあります。

1. メイン・メニュー：「車両」  
> 「設定」  
> 「日付&時刻」を選択し、  
決定してください。

### 時刻の設定

「時刻」メニューでは、時刻、時刻の表示モード、タイム・ゾーンを設定できます。

1. メイン・メニュー：「車両」  
> 「設定」  
> 「日付&時刻」  
> 「時刻」を選択し、  
決定してください。

### GPS時刻の表示\*

時刻はGPS信号と同期させて表示することができます。

1. メイン・メニュー：「車両」  
> 「設定」  
> 「日付&時刻」  
> 「時刻」
2. 「GPS時刻」を選択してください。

3. 選択を決定してください。

- 時刻をGPSと同期します。
- 時刻をGPSと同期しません。

### 時刻表示の設定

時刻は12時間表示/24時間表示を切り替えることができます。

1. メイン・メニュー：「車両」  
> 「設定」  
> 「日付&時刻」  
> 「時刻」
2. 「形式」を選択し、  
決定してください。
3. 任意の設定を選択し、決定してください。

選択できる設定オプション：

- 「12h (12時間表示)」
- 「24h (24時間表示)」

### 現在時刻の設定

ボルシェ・コミュニケーション・マネージメント(PCM)を装備していない車両は、設定時に時間と分を別々に設定することができます。

1. メイン・メニュー：「車両」  
> 「設定」  
> 「日付&時刻」  
> 「時刻」
2. 「時間/分」を選択してください。
3. 任意の時間を設定し、決定してください。

## タイム・ゾーンの設定

ボルシェ・コミュニケーション・マネージメント(PCM)装備車は、車両時計のタイム・ゾーンを個別に設定することができます。\*

1. メイン・メニュー：「車両」  
> 「設定」  
> 「日付&時刻」  
> 「時刻」
2. 「ゾーン」を選択し、  
決定してください。
3. 任意のタイム・ゾーンを選択し、決定してください。

### 日付の設定

「日付」メニューでは、日付、日付の表示モードを設定できます。

1. メイン・メニュー：「車両」  
> 「設定」  
> 「日付&時刻」  
> 「日付」を選択し、  
決定してください。

### 日付形式の設定

日付の表示形式を切り替えることができます。

1. メイン・メニュー：「車両」  
> 「設定」  
> 「日付&時刻」  
> 「日付」
2. 「形式」を選択し、  
決定してください。
3. 任意の設定を選択し、決定してください。

\* 日本仕様には設定はありません。

選択できる設定オプション：

- 「DD.MM.YYYY (日.月.西暦年)」
- 「MM/DD/YYYY (月/日/西暦年)」
- 「YYYY/MM/DD (西暦年/月/日)」

### 現在の日付の設定

ナビゲーション非装備車では、「日」、「月」、「西暦年」をそれぞれ設定できます。

1. メイン・メニュー：「車両」  
> 「設定」  
> 「日付&時刻」  
> 「日付」を選択し、決定してください。
2. 「日付」を選択してください。
3. 任意の日付を設定し、決定してください。

### サマー・タイムの設定

サマー・タイムに合わせて時計の表示時刻を変更できます。

1. メイン・メニュー：「車両」  
> 「設定」  
> 「日付&時刻」
2. 「夏時間」を選択してください。
3. 選択を決定してください。  
 サマー・タイムが有効になります。  
 サマー・タイムが無効になります。

### ダッシュボードのストップウォッチの時刻表示

ダッシュボードのストップウォッチに時刻を表示させる設定をすることができます。

1. メイン・メニュー：「車両」  
> 「設定」  
> 「日付&時刻」
2. 「時刻 クロノ」を選択してください。
3. 選択を決定してください。  
 時刻が表示されます。  
 時刻は表示されません。

### 単位の設定

インストルメント・パネルのデジタル・スピードメーター、エアコン・ディスプレイの温度計、マルチファンクション・ディスプレイのタイヤ空気圧表示など、車両の測定単位を選択できます。

1. メイン・メニュー：「車両」  
> 「設定」  
> 「単位」を選択し、決定してください。

### スピードメーターの単位の設定

スピードメーターのスピードおよび距離の表示単位を変更できます。

1. メイン・メニュー：「車両」  
> 「設定」  
> 「単位」
2. 「スピードメーター」を選択してください。
3. 任意の設定を選択し、決定してください。

選択できる設定オプション：

- 「km / km/h」
- 「マイル / mph」

### 温度計の単位の設定

温度計の測定単位を変更できます。

1. メイン・メニュー：「車両」  
> 「設定」  
> 「単位」
2. 「温度」を選択してください。
3. 任意の設定を選択し、決定してください。

選択できる設定オプション：

- 「°C (摂氏)」
- 「°F (華氏)」

### タイヤ空気圧モニタリング・システムの表示単位の設定

タイヤ空気圧モニタリング・ディスプレイの測定単位を変更できます。

1. メイン・メニュー：「車両」  
> 「設定」  
> 「単位」
2. 「タイヤ空気圧」を選択してください。
3. 任意の設定を選択し、決定してください。

選択できる設定オプション：

- 「bar」
- 「psi」



## 平均燃費の表示単位の設定

平均燃費の表示単位の設定ができます。

1. メイン・メニュー：「車両」  
> 「設定」  
> 「単位」
2. 「平均燃費」を選択してください。
3. 任意の設定を選択し、決定してください。

選択できる設定オプション：

- 「l/100km」
- 「MPG (米国)」
- 「MPG (英国)」
- 「km/l」

## 言語設定

マルチファンクション・ディスプレイに表示するテキストの言語を切り替えることができます。

1. メイン・メニュー：「車両」  
> 「設定」  
> 「言語」
2. 任意の言語を選択し、決定してください。

## 警告/インフォメーション音量を設定する

警告/パーキング・アシスタント・インフォメーション音量を変更できます。

### パーキング・アシスタントの警告音量を設定する

パーキング・アシスタント・インフォメーションのボリュームを変更できます。

1. メイン・メニュー：「車両」  
> 「設定」  
> 「音量」
2. 「駐車アシスト」を選択してください。
3. 任意の設定を選択し、決定してください。

選択できる設定オプション：

- 「高」
- 「中」
- 「低」

### 警告音量を設定する

警告音のボリュームを個別に変更できます。

1. メイン・メニュー：「車両」  
> 「設定」  
> 「音量」
2. 「警告トーン」を選択してください。
3. 任意の設定を選択し、決定してください。

選択できる設定オプション：

- 「高」
- 「中」
- 「低」

## マルチファンクション・ステアリング・ホイールのボタンの割り当て変更\*

マルチファンクション・ステアリング・ホイールのMFSボタンに、マルチファンクション・ディスプレイまたはPCM/CDRの任意の機能を割り当てることができます。\*

1. メイン・メニュー：「車両」  
> 「設定」  
> 「ステアリング・ホイール・オプション」
2. 「MFSボタン」を選択し、決定してください。
3. 「PCM機能\*」または「組み合わせ機能」を選択し、決定してください。
4. 任意の機能割り当てを選択し、決定してください。

選択できるPCM機能：\*

- 「オーディオ」  
オーディオを切り替えます。
- 「音声操作」  
音声操作を作動します。
- 「音声案内繰返」  
ナビゲーションの音声案内を繰り返します。
- 「放送局/曲<」  
前の放送局/オーディオ・トラック
- 「放送局/曲>」  
次の放送局/オーディオ・トラック
- 「地図」  
PCMにナビゲーション地図を表示します。
- 「メニュー変更」  
メイン・メニュー・エリアを変更します。

\* 日本仕様には設定はありません。

利用できるインストルメント・パネルの機能：

- 「計時開始/停止」  
開始/停止タイミング
- 「車両メニュー」  
車両メニューを表示します。
- 「トリップメニュー」  
トリップ・メニューを表示します。
- 「TPMメニュー」  
TPMメニューを表示します。
- 「クロノメニュー」  
クロノ・メニューを表示します。
- 「オーディオ設定＊」  
オーディオ・メニューを表示します。
- 「電話メニュー＊」  
電話メニューを表示します。
- 「ナビメニュー＊」  
ナビゲーション・メニューを表示します。
- 「地図メニュー＊」  
マルチファンクション・ディスプレイにナビゲーション地図を表示します。
- 「制限速度＊」  
マルチファンクション・ディスプレイに交通標識を表示します。



### インフォメーション

制限速度表示装備車の場合、「制限速度」メニュー項目は表示されず、制限速度が自動的に表示されます。＊

## アシスタンス・システム

### アクティブ・セーフ(PAS)

ポルシェ「アクティブ・セーフ」機能は全体または部分的に無効にできます。  
設定はイグニッションのON/OFFを切り替えても保存され続けます。

1. メイン・メニュー：「車両」  
> 「設定」  
> 「Assist. Systems (アシスタンス・システム)」  
> 「アクティブセーフ」を選択し、決定してください。

### システムON

すべてのポルシェ「アクティブ・セーフ」機能は有効/無効にできます。

1. メイン・メニュー：「車両」  
> 「設定」  
> 「Assist. Systems (アシスタンス・システム)」  
> 「アクティブセーフ」

2. 「システム オン」を選択してください。

3. 選択を決定してください。

- アクティブ・セーフがONになります。
- アクティブ・セーフがOFFになります。



すべてのポルシェ「アクティブ・セーフ」機能をOFFにすると、マルチファンクション・ディスプレイの下方にグレーのシンボルが表示されます。

## 予期警告作動

潜在のおよび予期警告機能は初期設定ではOFFになっています。緊急警告機能は作動状態になっています。

潜在のおよび予期警告機能は「事前警告 オン」から作動させます。

1. メイン・メニュー：「車両」  
> 「設定」  
> 「Assist. Systems (アシスタンス・システム)」  
> 「アクティブセーフ」

2. 「事前警告 オン」を選択してください。

3. 選択を決定してください。

- 予期警告がONになります。
- 予期警告がOFFになります。

## 警告と情報メッセージの概要

警告メッセージが表示されたときは、本書の該当する説明を必ず読んでください。

すべての作動条件が満たされた場合のみ、警告メッセージが表示されます。

このため、すべてのフルード・レベルを定期的に点検してください。特にエンジン・オイル・レベルは、給油の前に毎回点検してください。

## 警告と情報メッセージの分類

**赤色** システムの故障または警告







▷ 直ちにボルシェ正規販売店で点検を受けてください(\*)。

**黄色** 作動の不具合、またはシステム故障を知らせる警告

▷ 次の機会にボルシェ正規販売店で点検を受けてください(\*)。

















**白色** インフォメーション/メッセージ

▷ 次の機会にボルシェ正規販売店で点検を受けてください(\*)。またはお客様ご自身で対処してください。

インストルメント・パネルのライト	マルチファンクション・ディスプレイの警告およびインフォメーション・メッセージ	意味/対処法
	油圧が低すぎます 停車して下さい	直ちに安全な場所に停車してエンジンをOFFにしてください。運転を続けしないでください。マルチファンクション・ディスプレイ上で「オイルレベル」を選択してください。必要に応じてエンジン・オイルを補充してください。オイル・レベルが適正であるにもかかわらず警告メッセージが表示される場合は、運転を続けしないでください。ボルシェ正規販売店で故障を修理してください。*
	故障 油圧測定 継続走行可 整備工場へ	状況に応じた走行スタイルと速度で運転してください。ボルシェ正規販売店で故障を修理してください。*
	油温 高過ぎ 負荷軽減	エンジンをOFFにして冷やしてください。オイル・レベルを点検し、必要に応じてオイルを補充してください。
	故障 表示油温 整備工場へ 継続走行可	ボルシェ正規販売店で故障を修理してください。*
	故障 油量測定 整備工場へ 継続走行可	ボルシェ正規販売店で故障を修理してください。*
	現在オイルレベルの情報信号は利用できません	オイル・レベルは、エンジンが作動温度に達した状態で平坦な場所に駐車し、約1分間待った後、測定可能になります。エンジン冷間時にエンジン・コンパートメント・リッドを開くと(エンジン・オイルを補充するためなど)、オイル・レベルが一定時間表示されません。

インストルメント・パネルのライト	マルチファンクション・ディスプレイの警告およびインフォメーション・メッセージ	意味/対処法
	油量最低ライン オイル要充填	早急にエンジン・オイルを補充してください。
	油量最低以下 要オイル充填 継続走行不可	早急にエンジン・オイルを補充してください。
	油量 上限超過 整備工場へ 継続走行可	状況に応じた走行スタイルと速度で運転してください。 次の機会にボルシェ正規販売店でオイル・レベルを適正値に調整してください。*
水温計が最高温度マークまで動きます。	 エンジン温度超過 停車して冷まして下さい	クーラント温度または油温が高すぎます。 エンジンをOFFにして冷やしてください。 クーラントまたはエンジン・オイルのレベルを点検してください。クーラントまたはエンジン・オイルを、必要に応じて補充してください。
	冷却水要充填 エンジン温度 要監視	クーラント・レベルを点検してください。必要に応じてクーラントを補充してください。
水温計が最高温度マークまで動きます。	 すぐに冷却水を 充填して下さい 継続走行不可	エンジンをOFFにして冷やしてください。 クーラント・レベルを点検してください。必要に応じてクーラントを補充してください。
	故障 冷却システム 整備工場へ 要修理	状況に応じた走行スタイルと速度で運転してください。 ボルシェ正規販売店で故障を修理してください。*
	故障表示 冷却水温 継続走行可 整備工場へ	状況に応じた走行スタイルと速度で運転してください。 ボルシェ正規販売店で故障を修理してください。*
	故障 エンジンルームファン 全負荷 回避 継続走行可	状況に応じた走行スタイルと速度で運転してください。 ボルシェ正規販売店で故障を修理してください。*
	故障ジェネレーター 停車して下さい	安全な場所に停車してエンジンをOFFにしてください。 運転を続けしないでください。 ボルシェ正規販売店で故障を修理してください。*
	バッテリー弱 エンジンを始動し しばらく稼働させて下さい	バッテリーを充電するため、早急にエンジンを始動してください。
	バッテリー弱 消費装置オフ	バッテリーの放電を防ぐため、様々なコンフォート機能への電源供給が停止されます。

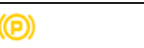
インストルメント・パネルのライト	マルチファンクション・ディスプレイの警告およびインフォメーション・メッセージ	意味/対処法
	 停車中にバッテリー保護が有効でした	バッテリーの放電を防ぐため、駐車中は様々な機能への電源供給が停止されます。
	 バッテリー機能 制限中 整備工場へ	ポルシェ正規販売店にご相談ください。*
	 低下したエンジン出力 継続走行可 整備工場へ	状況に応じた走行スタイルと速度で運転してください。ポルシェ正規販売店にご相談ください。*
	 故障 エンジン制御 整備工場へ 継続走行可	状況に応じた走行スタイルと速度で運転してください。ポルシェ正規販売店で故障を修理してください。*
	 エンジンを手動で始動してください	イグニッションを使用して、手動でエンジンを始動してください。
	 イグニッションをOFFにして下さい	バッテリー上がりを防ぐため、エンジンが自動的に停止した後、車両から離れるときはイグニッションをOFFにしてください。
セレクター・レバー位置表示が点滅	 ギヤセレクターを正しい位置にシフトしてください	PDK： セレクター・レバーが2つのポジションの間にある可能性があります。セレクター・レバーを正しい位置にシフトしてください。
	 選択レバーをP位置にします	PDK： イグニッション・キーを抜き取るときや、駐車する場合はセレクター・レバーをPの位置にしてください。
	 選択レバーをP位置またはN位置にします	PDK： セレクター・レバーがPまたはNの位置にあるときのみエンジンを始動することができます。
	 ブレーキを操作	PDK： 始動時はフットブレーキを踏んでください。
セレクター・レバー位置表示が点滅	 T/M故障 リバースギヤ不可 運転可能	スムーズな変速ができなくなり、リバース・ギヤに入りません。状況に応じた走行スタイルと速度で運転してください。早急にポルシェ正規販売店で故障を修理してください。*
セレクター・レバー位置表示が点滅	 T/M故障 安全に停車してください	インストルメント・パネルにセレクター・レバーの位置が表示されません。次に停車するまでは走行が可能です。そのまま運転を続行することができません。直ちに安全な場所に停車してください。取扱説明書の「けん引」のセクションをお読みください。ポルシェ正規販売店まで車両をけん引してください。

















インストルメント・パネルのライト	マルチファンクション・ディスプレイの警告およびインフォメーション・メッセージ	意味/対処法
	T/M温度 高すぎる 負荷を下げる	車両発進時に異常を知らせる不自然な動きが感じられるとともに、エンジン出力が制限されます。例えば坂道では、アクセル・ペダルの操作で車両を静止させないでください。停車中はブレーキ・ペダルを踏んでください。 エンジンにかかる負荷を小さくしてください。可能であれば安全な場所に停車してください。警告が消えるまでセレクター・レバーをPまたはNの位置にしてエンジンをアイドリングしてください。
	変速機 温度超過 冷却のため 停車して下さい	トランスミッションの温度が高すぎます。 直ちに適切な場所に停車してください。エンジンをOFFにして冷やしてください。 ポルシェ正規販売店で故障を修理してください。*
		ブレーキ液レベル 安全な場所に停車して下さい
		故障 ブレーキバランス 安全な場所に停車して下さい
		ブレーキ冷却 故障
		故障 ABS/PSM 慎重に走行して下さい
	摩耗限度 ブレーキパッド要交換 継続走行可能	直ちにポルシェ正規販売店でブレーキ・パッドを交換してください。 状況に応じた走行スタイルと速度で運転してください。 ポルシェ正規販売店にご相談ください。*
		パーキングブレーキ解除 点滅
		ブレーキペダルを操作
		故障 パーキングブレーキ
	電動パーキングブレーキが サービスモードです	ポルシェ正規販売店で故障を修理してください。*

インストルメント・パネルのライト	マルチファンクション・ディスプレイの警告およびインフォメーション・メッセージ	意味/対処法
 点滅	 <b>緊急ブレーキ</b>	エレクトリック・パーキング・ブレーキの緊急ブレーキ機能が作動しています。
 点滅	 <b>PSMシステム 故障</b> 安全な場所に停車して下さい	安全な場所に停車してください。 運転を続けしないでください。 早急にボルシェ正規販売店で故障を修理してください。*
	 <b>故障 PSM</b> 整備工場へ 慎重に走行して下さい	状況に応じた走行スタイルと速度で運転してください。 ボルシェ正規販売店で故障を修理してください。*
	 <b>PSM オフ</b>	ボルシェ・スタビリティ・マネージメントがOFFになっています。
	 <b>PSM オン</b>	ボルシェ・スタビリティ・マネージメントがONになっています。
 点滅	 <b>PSMが診断モードです</b>	ボルシェ・スタビリティ・マネージメントが診断モードです。
	 <b>ロールモード有効</b>	ロール・モードがONになっています。
	<b>故障 スポイラー</b> 速度 要調整 継続走行可	走行安定性が損なわれます。 状況に応じた走行スタイルと速度で運転してください。 ボルシェ正規販売店で故障を修理してください。*
	<b>スポイラー 展開</b> 地上高減少	例えば駐車時または立体駐車場に入るときは、地上高が低くなることに注意してください。
燃料計の警告灯 が点灯	 <b>目的地までの距離に注意して ください</b>	最寄りの給油所で給油してください。
	<b>故障 燃料計表示 修理が必要です</b>	ボルシェ正規販売店で故障を修理してください。*













インストルメント・パネルのライト	マルチファンクション・ディスプレイの警告およびインフォメーション・メッセージ		意味/対処法
		タンクキャップ 要点検	燃料給油口のキャップを正しく取り付け、確実に閉じてください。
		ウォッシャー液を補充します	
		安全ベルトを装着します	車両に乗車したら、安全のため、すべての乗員がシートベルトを着用してください。
		故障 エアバッグ表示灯 要修理	ボルシェ正規販売店で故障を修理してください。*
		助手席エアバッグ オン/オフ	助手席エアバッグがONまたはOFFです。
		ステアリングを解除します	ステアリング・ホイールを左右に回して、ステアリング・ロックを解除してください。
		完了するとハンドルがロック されます	車両をロックしてください。
		故障 パワーステアリング 操作力増大 継続走行可	状況に応じた走行スタイルと速度で運転してください。 ボルシェ正規販売店で故障を修理してください。*
		パワーステアリング 制限中 慎重に走行して下さい	パワー・ステアリングが一時的に制限されます。 状況に応じた走行スタイルと速度で運転してください。
		故障 リヤアクスルステアリング 慎重に継続走行可	状況に応じた走行スタイルと速度で運転してください。 ボルシェ正規販売店で故障を修理してください。*
		故障 リヤアクスルステアリング 慎重に走行して下さい	状況に応じた走行スタイルと速度で運転してください。 ボルシェ正規販売店で故障を修理してください。*
		イグニッションキーを抜いて 下さい	
		キーをトランクから出して下 さい	
		キーが見つからない/障害あり キーの位置を変更して下さい	キーを携行していることを確認してください。



インストルメント・パネルのライト	マルチファンクション・ディスプレイの警告およびインフォメーション・メッセージ	意味/対処法
	車両キー内のバッテリーを交換します	車両キー内のバッテリーを交換してください。
	故障 ポルシェエン트리&ドライブ	ポルシェ正規販売店で故障を修理してください。*
	車両内に複数のキーが検知されました	インフォメーション・メッセージ： キーが車内に残されています。(乗員の荷物の中など)
	スイッチ部：左へ回し、取り外し、キーを差し込む	キーが車両内で検出されない場合、イグニッションをONにすることができず、エンジンを始動することができません。 コントロール・ユニットをイグニッション・ロック位置0に戻し、イグニッション・ロックから取り外してください。 キーを使用してイグニッションをONにしてください (エマージェンシー・キーは除く)。
	PADM 無効 要修理 継続走行可	状況に応じた走行スタイルと速度で運転してください。 ポルシェ正規販売店で故障を修理してください。*
	故障 サスペンションシステム 慎重に走行して下さい	ハンドリング性能に悪影響が出ます。 状況に応じた走行スタイルと速度で運転してください。 ポルシェ正規販売店で故障を修理してください。*
	故障 シャーシシステム	直ちに適切な場所に停車してください。発進または走行を続行しないでください。 早急にポルシェ正規販売店で故障を修理してください。*
	故障 サスペンションシステム 慎重に走行して下さい	ハンドリング性能に悪影響が出ます。 状況に応じた走行スタイルと速度で運転してください。 ポルシェ正規販売店で故障を修理してください。*
	故障 PDCC スタビライザー	コーナリング時の車体の傾きが大きくなります。お近くのポルシェ正規販売店まで、状況に応じた走行スタイルと速度で運転してください。*
	故障 4WD 後輪のみ駆動 慎重に走行して下さい	ポルシェ・トラクション・マネージメントの一時的な不具合が発生しています。負荷を小さくしてください。 状況に応じた走行スタイルと速度で運転してください。
	4WDシステム 温度限界 負荷軽減	ポルシェ・トラクション・マネージメントの負荷が過大です。負荷を小さくしてください。













インストルメント・パネルのライト	マルチファンクション・ディスプレイの警告およびインフォメーション・メッセージ	意味/対処法
	 <b>4WD過剰負荷 後輪のみ駆動 負荷軽減 継続走行可</b>	<p>ボルシェ・トラクション・マネージメントの一時的な不具合が発生しています。負荷を小さくしてください。 状況に応じた走行スタイルと速度で運転してください。</p>
	 <b>4WD機能 制限中 慎重に走行して下さい</b>	<p>状況に応じた走行スタイルと速度で運転してください。 ボルシェ正規販売店で故障を修理してください。*</p>
	 <b>故障 4WDシステム 慎重に走行して下さい</b>	<p>状況に応じた走行スタイルと速度で運転してください。 ボルシェ正規販売店で故障を修理してください。*</p>
	 <b>故障 デフ ロック 継続走行可能</b>	<p>状況に応じた走行スタイルと速度で運転してください。 ボルシェ正規販売店で故障を修理してください。*</p>
	 <b>タイヤ 要点検</b>	<p>タイヤ空気圧モニタリング・システムが、160km/h以下で走行中の場合は少なくとも20%または0.5bar、160km/h以上で走行中の場合は少なくとも0.4bar、270km/h以上で走行中の場合は少なくとも0.3barの空気圧の低下を検出しました。 安全な場所に停車し、タイヤの損傷を点検してください。 必要に応じてパンク修理剤で応急処置を行い、タイヤ空気圧を適正值に調整してください。</p>
	 <b>空気を充填</b>	<p>タイヤ空気圧モニタリング・システムが少なくとも0.3barの空気圧の低下を検出しました。 次の機会にタイヤ空気圧を調整してください。</p>
	 <b>監視が制限されています</b>	<p>1個または2個のホイール・トランスミッターが故障しています。 ボルシェ正規販売店で故障を修理してください。*</p>
	 <b>タイヤ空気圧監視システムが 学習されていません</b>	<p>タイヤ空気圧モニタリング・システムがタイヤの登録を完了するまでには一定の時間が必要です。 このプロセスを実行中は、マルチファンクション・ディスプレイに現在のタイヤ空気圧が表示されません。</p>
	 <b>故障 タイヤ空気圧監視 要修理</b>	<p>タイヤ空気圧モニタリング・システムが故障しています。タイヤ空気圧は監視されません。 ボルシェ正規販売店で故障を修理してください。*</p>
	 <b>タイヤ空気圧監視 一時的に無効</b>	<p>タイヤ空気圧モニタリング・システムに一時的な故障が発生しています。 タイヤ空気圧は監視されません。</p>



インストルメント・パネルのライト	マルチファンクション・ディスプレイの警告およびインフォメーション・メッセージ	意味/対処法
	 ホイールを交換しますか？ 選択し直します	ホイールを交換した後は、マルチファンクション・ディスプレイのタイヤ設定を必ず更新してください。
	 タイヤ空気圧 速度を低減します	現在の空気圧に対して走行速度が高すぎます。タイヤ空気圧を標準タイヤ空気圧まで充填してください。
	 コンフォート圧力 速度を低減します	設定したコンフォート・プレッシャーの最高速度を超過しています。
	 ヘッドライト 点灯	ヘッドライトまたは車幅灯が点灯しています。
	 パーキングライトオン	左または右のパーキング・ライトが点灯しています。
	 例： 左前ウィンカーを点検します	表示されたライトが点灯していません。 バルブ（電球）の点検をしてください。 ポルシェ正規販売店で故障を修理してください。*
 点滅	 ダイナミックコーナリング ライト 故障 要修理	ポルシェ正規販売店で故障を修理してください。*
 点灯	 自動ヘッドライト制御 故障 要修理	ポルシェ正規販売店で故障を修理してください。*
	 ヘッドライトレベリング制御 故障 要修理	状況に応じた走行スタイルと速度で運転してください。 ポルシェ正規販売店で故障を修理してください。*
	 ダイナミックハイビーム 使用不可	ポルシェ正規販売店で故障を修理してください。*
	 雨/光センサー故障 修理が必要です	ワイパーおよびライトは手動で操作してください。ポルシェ正規販売店で故障を修理してください。*
 点滅	 ヘッドライト制御 故障 要修理	ポルシェ正規販売店で故障を修理してください。*

インストルメント・パネルのライト	マルチファンクション・ディスプレイの警告およびインフォメーション・メッセージ	意味/対処法
	ダイナミックハイビーム 使用不可 ハイビーム 手動で操作	ボルシェ正規販売店で故障を修理してください。*
	ダイナミックハイビーム オフ、カメラ視野 無 場合により要洗浄	ボルシェ正規販売店で故障を修理してください。*
	PDLs+ 制限中 カメラ視野 無 場合により 要センサー洗浄	PDLs+がカメラ故障のために一時的に利用できなくなっています。
	故障 PDLs+ ハイビーム 手動で操作 要修理	ボルシェ正規販売店で故障を修理してください。*
	故障 アシスタントシステム/ カメラ 要修理	ボルシェ正規販売店で故障を修理してください。*
	視野 前面カメラ制限中 場合により要ガラス洗浄	天候状態やウィンドウの汚れにより、アシスタンス・システム/カメラが一時的に使用できなくなっています。必要であればウィンドウを清掃してください。
	ワイパー故障 要修理	ボルシェ正規販売店で故障を修理してください。*
	ドアが開いています	表示されたドアまたはリッドを閉じてください。
	例	
	ローンチコントロールが有効 です	ローンチ・コントロールが作動しています。
	システムエラー 継続走行可能 要修理	複数の電気系統のシステムが故障している可能性があります。状況に応じた走行スタイルと速度で運転してください。ボルシェ正規販売店で故障を修理してください。*
	故障 音声出力 メーターパネル/ フロントパークアシスタント 要修理	方向指示灯の音、警告音および距離信号（パーキング・アシスタントなど）が作動していません。駐車するときなどは注意してください。ボルシェ正規販売店で故障を修理してください。*

インストルメント・パネルのライト	マルチファンクション・ディスプレイの警告およびインフォメーション・メッセージ	意味/対処法
	故障 音声出力 パークアシスタント 要修理	警告音およびパーキング・アシスタントの距離信号などが使用できません。駐車するときなどは注意してください。ポルシェ正規販売店で故障を修理してください。*
	故障 パークアシスト	ポルシェ正規販売店で故障を修理してください。*
	車間距離 ブレーキを操作	前走車との車間距離が十分ではありません。ブレーキを踏んで、車間距離を調節してください。
	ACC/PAS 使用不可 要修理	アダプティブ・クルーズ・コントロール(ACC): 車両前部のセンサーがほこりや雪などに覆われているか、または悪天候の影響を受けている可能性があります。状況に応じた走行スタイルと速度で運転してください。 アダプティブ・クルーズ・コントロール(ACC)またはポルシェ「アクティブ・セーフ」の故障をポルシェ正規販売店で修理してください。*
	制限1/制限2を越えました	設定した速度制限1または2を超過しています。
	制限速度表示 制限中 カメラ視野無 要ガラス洗浄	悪天候またはフロント・ウィンドウの汚れにより、制限速度表示が一時的に利用できなくなっています。* 必要であればウィンドウを清掃してください。
	制限速度表示 現在制限中	ナビゲーション・データを一時的に受信できなくなっています。*
	制限速度表示 現在使用不可	一時的にカメラ画像を評価できなくなっています。*
	故障 制限速度表示 要修理	カメラまたはナビゲーション・システムが故障しています。* ポルシェ正規販売店で故障を修理してください。*
	VTS強化、コードを入力して 確定してください	リモート・キーパッドを使用してコードを入力し、選択を決定し、PVTSを停止してください (ポルシェ車両追跡システム)。*
	VTS強化、X分以内にコード を入力して下さい	リモート・キーパッドを使用してコードを入力し、選択を決定し、PVTSを停止してください (ポルシェ車両追跡システム)。*
	ドライバーカード 認識不可	キーを使用してドライバー・カードを再度作動してください。必要に応じてコントロール・センターにご相談ください。*
	ドライバーカード電池不足 交換して下さい	バッテリー電圧が低すぎます。ドライバー・カード・バッテリーを交換してください。*

\* 日本仕様に設定はありません。

インストルメント・パネルのライト	マルチファンクション・ディスプレイの警告およびインフォメーション・メッセージ	意味/対処法
	リモートキーパッド電池不足交換して下さい	バッテリー電圧が低すぎます。リモート・キーパッド・バッテリーを交換してください。*
	コードが間違っています再入力して下さい	リモート・キーパッドの数字キーを使用して入力したコードが間違っています。コードを再入力し、選択を決定してPVTSを停止してください（ボルシェ車両追跡システム）。*
	窃盗未遂が検知されました、VTSアラーム有効	コントロール・センターに連絡してください。*
水温計の警告灯が点滅します。	 故障 エンジン制御	ボルシェ正規販売店で故障を修理してください。*
	表示外気温 故障 要修理	ボルシェ正規販売店で故障を修理してください。*
	空力 スポイラー サンルーフ 閉める	サンルーフを閉じてください。
	サンルーフ 完全に閉める	
	減速 フードを終端位置へ移動	コンバーチブル・トップを全開または全閉にしてください。
	コンバーチブルフードを開きます/閉じます	終端位置になるとメッセージが消えます。
	フードがサービス位置です 車両 運転不可	
	故障 フード制御 要修理	ボルシェ正規販売店で故障を修理してください。*
	ウィンドストップを格納して下さい	終端位置になるとメッセージが消えます。

インストルメント・パネルのライト	マルチファンクション・ディスプレイの警告およびインフォメーション・メッセージ	意味/対処法
	ウィンドストップを上昇し ず/格納します	終端位置になるとメッセージが消えます。
	例： 1,000kmでのメンテナンス	サービス・インジケータ 表示されている距離/期日を過ぎる前にメンテナンスを行ってください。なお、整備手帳に掲載されているサービス・インターバルを優先してください。

\* この作業はポルシェ正規販売店での実施を推奨いたします。十分なトレーニングを受けた経験豊かなスタッフが、最新の技術情報と専用工具や専用装置を駆使し、確かな整備をお約束します。

# パーソナル設定

概要 - パーソナル設定 .....	135
パーソナル設定の保存 .....	136



## 概要 - パーソナル設定

この概要説明は後述の「パーソナル設定」に代わるものではありません。

操作する際は、この概要のみでなく、「警告」を必ずお読みください。



設定のキーへの自動保存  
(「オート・メモリー」機能作動時)

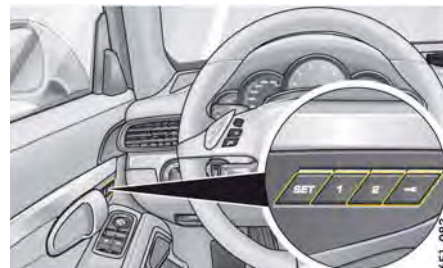

設定の運転席ドアボタンへの手動保存

どこでパーソナル設定の保存/呼び出しができますか？

キーによりドアをロック/ロック解除すると自動的に行われます。

ボタン1および2を使用して手動で行います。

運転席ドアのキー・ボタン  を使用して手動で行います。

メモリー・パッケージでは、どのようなパーソナル設定の保存/呼び出しができますか？

### 人間工学に基づいた設定

- 運転席シート、ドア・ミラー、電動ステアリング・コラム

### コンフォート設定

- エアコン、マルチファンクション・ディスプレイ、およびボルシェ・コミュニケーション・マネジメント(PCM)\*

必要条件：マルチファンクション・ディスプレイで、「オート・メモリー」機能を有効にしてください。  
▷ 「オート・メモリーのON/OFF」(116ページ)を参照してください。

**知識：**「オート・メモリー」機能を有効にした場合、キーまたはキー・ボタン  に保存した設定は、車両をロックするたびに更新されます。

### 人間工学に基づいた設定

- 運転席シート、ドア・ミラー、助手席シート、電動ステアリング・コラム

### 人間工学に基づいた設定

- 運転席シート、ドア・ミラー、電動ステアリング・コラム

### コンフォート設定

- エアコン、マルチファンクション・ディスプレイ、およびボルシェ・コミュニケーション・マネジメント(PCM)\*

設定は運転席ドアのキー・ボタン  およびキーに保存されます。



9E1-023

運転席ドア・メモリー・ボタン(メモリー・パッケージ)

## パーソナル設定の保存

メモリー・パッケージは、電動スポーツ・シートまたはアダプティブ・スポーツ・シート・プラスとともに提供されます。パーソナル設定を、キーや運転席ドアのメモリー・ボタンに保存することができます。

### メモリー・パッケージ

メモリー・パッケージでは、以下の人間工学に基づいた設定を保存できます：

- 運転席シート
- 電動ステアリング・コラム
- ドア・ミラー

以下のコンフォート設定も保存できます：

- エアコン
- マルチファンクション・ディスプレイ
- ポルシェ・コミュニケーション・マネージメント(PCM)\*

### 注意

シート、ミラー、および電動ステアリング・コラムの自動設定の呼び出し

メモリー設定が予期せぬタイミングで起動した場合、身体の一部が挟まれたり、圧迫される恐れがあります。

- ▷ メモリー・ボタンまたはシート調節ボタンのいずれかを押しと、設定の自動呼び出し機能をキャンセルできます。
- ▷ お子様のみを車内に残さないでください。



### インフォメーション

マルチファンクション・ディスプレイで自動保存機能を作動状態に設定している場合、車両をロックすると、設定内容がキーに自動的に保存されます。

自動保存機能のON/OFFに関するインフォメーション：

- ▷ 「オート・メモリーのON/OFF」(116ページ)を参照してください。

マルチファンクション・ディスプレイで自動保存機能が作動状態に設定されているかどうかに関係なく、設定内容はキー(キー・ボタン  を押し)とメモリー・ボタン1または2に保存でき、そこから呼び出すことができます。

## キーへの設定の保存

人間工学に基づいた設定とコンフォート設定をキーに個別に割り当てることができます。



### インフォメーション

各メモリーの情報は最大で4本のキーに保存することができます。更にキーを追加する場合は、4本目のキーのメモリー情報が保存されます。

### 車両のロックによる自動保存

マルチファンクション・ディスプレイで、この機能を作動させる設定に切り替えてください。

- ▷ 「オート・メモリーのON/OFF」(116ページ)を参照してください。

- 車両をロックすると、設定がそのとき使用しているキーに保存されます。
- ポルシェ・エントリー&ドライブ装備車の場合、ドア・ハンドルのロック・ボタンを押すと、設定が保存されます。

### 「オート・メモリー」機能が役立つ状況

各ドライバーは個別のキーを使用しています。車両をロックすると、最後に選択した設定がキーに保存されます。ドライバーが交代すると、パーソナル設定が個々のキーから呼び出されます。

## **i** インフォメーション

「オート・メモリー」機能を有効にした場合、手動操作でキーに保存した設定は、車両をロックするたびに更新されます。

### 運転席ドアのキー・ボタンによる保存

▷ イグニッションをONにしてください。

1. SETボタンを押してください。ボタンのインジケーター・ライトが点灯します。
2. 10秒以内にキー・ボタンを押してください。
3. 人間工学に基づいた設定およびコンフォート設定（キー特定）が保存されます。保存されると確認音が鳴り、SETボタンのインジケーター・ライトが消灯します。

### 設定をキー・ボタンに保存することが役立つ状況

車両のロック/ロック解除時に加えて、停車中に設定の保存/呼び出しを行いたい場合があります。このような場合は「オート・メモリー」機能が無効になっていることを確認してください。有効のままだと、車両ロック時に設定が更新されます。

### キーから設定を呼び出す

人間工学に基づいた設定とコンフォート設定をキーから個別に呼び出すことができます。

### 車両ロック解除による自動呼び出し

車両をロック解除して、運転席ドアを開くと、使用中のキーから設定が呼び出されます。

### 運転席ドアのキー・ボタンを押す

▷ すべての設定が呼び出されるまでキー・ボタンを押し続けてください。

#### または

▷ 運転席ドアを開いてイグニッションをOFFにした状態で短くキー・ボタンを押してください。

設定が自動的に呼び出されます。

### キー・ボタンの設定が保存した内容と違う場合

「オート・メモリー」機能をマルチファンクション・ディスプレイで有効にした場合、人間工学に基づいた設定およびコンフォート設定は車両ロック時にキーに保存されます。このとき、キー・ボタンに保存された設定が更新されます。

### ボタン1および2への設定の保存

人間工学に基づいた設定を運転席ドアのボタン1と2に個別に割り当てることができます。

▷ イグニッションをONにしてください。

1. SETボタンを押してください。ボタンのインジケーター・ライトが点灯します。
2. 10秒以内にボタン1または2を押してください。
3. 人間工学に基づいた設定が該当するボタンに保存されます。保存されると確認音が鳴り、SETボタンのインジケーター・ライトが消灯します。

### ボタン1または2による設定の呼び出し

運転席ドアのボタン1または2による人間工学に基づいた設定の呼び出し

▷ すべての設定が呼び出されるまでボタン1または2を押し続けてください。

#### または

▷ 運転席ドアを開いてイグニッションをOFFにした状態で、ボタン1または2を短く押してください。

設定が自動的に呼び出されます。

### ロック時にキーの設定を自動保存する機能のキャンセル

マルチファンクション・ディスプレイで、この機能を作動解除する設定に切り替えてください。

自動保存機能のON/OFFに関するインフォメーション：

▷ 「オート・メモリーのON/OFF」(116ページ)を参照してください。

# 安全運転について

お出かけの前に .....	139	トランスミッションおよびシャーシ・	
慣らし運転の知識 .....	139	コントロール・システム .....	173
車両へのテクニカル・データの保存 .....	139	ボルシェ・トラクション・マネージメント	
車両の技術的な仕様変更 .....	140	(PTM) .....	174
運転中の装備の設定および操作 .....	140	ボルシェ・スタビリティ・マネージメント	
スポーツ・タイヤ .....	140	(PSM) .....	174
地上高 .....	141	HOLD機能：停止制御 .....	177
サーキット走行（スポーツ・ドライビング・		ABSブレーキ・システム（アンチロック・	
スクール、モーター・スポーツ・イベント		ブレーキ・システム） .....	178
など） .....	141	ボルシェ・アクティブ・サスペンション・	
国外での走行 .....	141	マネージメント(PASM) .....	179
テール・パイプ .....	141	ボルシェ・トルク・ベクトリング・プラス	
故障診断用ソケット .....	142	(PTVプラス) .....	180
イグニッション・ロック、ステアリング・		ボルシェ・ダイナミック・シャーシ・	
ロック .....	142	コントロール(PDCC) .....	180
エンジンの始動および停止 .....	143	ダイナミック・エンジン・マウント	
オート・スタート/ストップ機能 .....	144	(PADM) .....	181
エレクトリック・パーキング・ブレーキ ..	147	「スポーツ」および「スポーツ・プラス」	
フット・ブレーキ .....	148	モード .....	181
ボルシェ・セラミック・コンポジット・		格納式フロント・スポイラーおよびリヤ・	
ブレーキ(PCCB) .....	149	スポイラー .....	183
クルーズ・コントロール .....	149	リヤ・アクスル・ステアリング .....	184
アダプティブ・クルーズ・コントロール			
(ACC) .....	151		
制限速度表示* .....	162		
自動車電話、無線装置* .....	164		
ボルシェ・コミュニケーション・システム			
(PCMおよびCDR) * .....	164		
USB/iPod® およびAUX* .....	164		
ETC受信機 .....	165		
ボイス・コントロール* .....	165		
Porsche Doppelkupplung(PDK) .....	165		
セレクター・レバー・ポジション .....	167		
走行制限プログラム .....	171		

## お出かけの前に

- ▷ すべてのタイヤの空気圧、トレッドおよびその他の状態に異常はありませんか？
- ▷ ヘッドライト・レンズ、リヤ・ライト、ウィンドウ、アダプティブ・クルーズ・コントロールのレーダー・センサー、リバース・カメラ・レンズが汚れていませんか？
- ▷ イグニッションをONにしたとき、ヘッドライト、ブレーキ・ライト、方向指示灯が正常に作動しますか？
- ▷ イグニッションON（エンジンOFF）状態で、各種警告灯/インジケーター・ライトが正常に作動しますか？
- ▷ 燃料が不足していませんか？
- ▷ ルーム・ミラーおよびドア・ミラーは、後方がきちんと確認できる位置にありますか？
- ▷ 運転者および同乗者は、シートベルトを着用していますか？
- ▷ 各種オイル/フルード・レベルは、指定された点検時期以外でも定期的に点検してください。

## 運転中は

### **i** インフォメーション

燃費とCO<sub>2</sub>排出量は、定期的なメンテナンスを行い、車両を正しく使用することによって削減できます。

これには、不必要なアイドリングや積荷をしない、安全運転、控えめな速度、予測ブレーキ、適正なタイヤ空気圧などが含まれます。

## 慣らし運転の知識

車両の性能を最良の状態に維持するために、新車時は慣らし運転を行うことをお勧めいたします。最新鋭の精密な製造技術を採用入れても、作動部分が馴染む過程で初期摩耗することを完全には防げません。この初期摩耗は、主に新車時から3,000kmまでの期間に生じます。

### **i** インフォメーション

走行距離が3,000kmに達するまでは、次の事項を遵守してください。

- ▷ 慣らし運転中はなるべく長距離を運転することを推奨いたします。
- ▷ 冷間始動と近距離運転の繰り返しは、できる限り避けてください。
- ▷ クラブ・スポーツ・イベント、スポーツ・ドライビング・スクール等に参加しないでください。
- ▷ エンジンを高回転域まで回さないでください。特に、エンジンの暖機が完了するまでは、高回転を避けてください。

### オイル消費量/燃費

慣らし運転中は、オイルと燃料の消費量が通常よりも若干多くなります。

オイルと燃料の消費量については「テクニカル・データ」の章を参照してください：

- ▷ 「エンジン・データ（メーカー発表値）」（264ページ）を参照してください。
- ▷ 「燃費とエミッション（メーカー発表値）」（264ページ）を参照してください。

### 新しいブレーキ・パッドの慣らし運転

新品のブレーキ・パッドやブレーキ・ディスクも、エンジンと同様に慣らし運転が必要です。新しい部品を装着してから最初の数百kmは、ブレーキ性能を完全には発揮できません。

通常よりも、わずかながらブレーキの効きが弱くなるので、強めにペダルを踏む必要があります。ブレーキ・パッドやブレーキ・ディスクを新品に交換した場合も、同様に慣らし運転が必要です。

## 新しいタイヤの慣らし運転

- ▷ 注意してください：新しいタイヤは、そのグリップ性能を十分に発揮できません。新品のタイヤを装着してから最初の100～200kmは、ゆっくりとした速度で慣らし運転を行ってください。

### **i** インフォメーション

装着されているサマー・タイヤはスポーツ・カー用に特別に開発されたハイ・パフォーマンス・タイヤです。

外気温が低い（15℃以下）場合、タイヤの特性が変化します。

外気温が低いときに駐車操作やハンドル操作を行うと、ノイズが発生する場合があります。

## 車両へのテクニカル・データの保存

車両のエアバッグ・コントロール・ユニットやエンジン・コントロール・ユニットなどの電装部品は、故障発生時のメッセージ、車速、制動力、および事故時のドライバー・アシスタンス・システムや乗員拘束システムの作動に関する情報など、車両のテクニカル・データを保存するデータ・メモリーを備えています（音声データや動画データは保存されません）。データは、故障メッセージの発生時など（事故発生時、またはコンポーネント負荷評価などのため）に、極短時間（最大で数秒）の間に概略化された形式でスナップショットとして選択的に揮発性メモリーに保存されます。不具合の診断と修理のため、トレーニングを受けたテクニシャンは、保存されたデータをインターフェース経由で読み出すことができます。同様にポルシェ社でも車両機能の分析および改善のため、このデータを使用/処理することができます。

ご要望に応じて、データを追加サービス・オプションのベースとして使用することもできます。データは、法律で認められている場合または契約上の合意がある場合のみ、データ保護法を考慮した上で、車両からボルシェ社、または第三者に転送することができます。

## 車両の技術的な仕様変更

- ▷ 車両の技術的な仕様変更はボルシェ正規販売店で実施してください。これにより、お客様のボルシェの信頼性と走行安全性を維持することができ、改造に起因する不具合を回避できます。ボルシェ正規販売店では、お客様のご要望に応じた適切なアドバイスを行います。

### 知識

- ▷ 部品交換やアクセサリーの取り付けには、ボルシェ純正部品、またはボルシェ社が要求する性能、品質基準に適合する同等部品のみを使用してください。ボルシェ純正部品は、ボルシェ正規販売店で入手することができます。安全性に関係するアクセサリーを取り付けるときは、ボルシェ・テックアップメント製品またはボルシェ社がテストを実施し、承認した部品のみをお選びください。アクセサリーについてご不明な点は、ボルシェ正規販売店にお気軽にご相談ください。ボルシェ純正部品、またはボルシェ社が承認した部品やアクセサリー以外の使用は、車両に悪影響を及ぼす可能性があります。この結果として生じた損害、損傷に対してボルシェ社は責任を負いかねます。ボルシェ純正部品や承認部品、アクセサリーを供給しているメーカーの製品でも、特定の部品を使用することで車両の安全性に悪影響を与える可能性があります。マーケットには膨大な数の部品、アクセサリーが流通しているため、ボルシェ社はそれらのすべてについて評価と承認を行うことができません。

- ▷ また、ボルシェ純正部品または承認部品以外の部品を使用した場合、保証期間内であってもメーカー保証を適用できなくなる可能性がありますのでご注意ください。

### 警告

空気に影響する部品の損傷または欠損

- スポイラーやアンダー・パネルなど、空気に影響する部品が損傷または欠損すると、走行安定性に悪影響を及ぼす危険性があります。
- ▷ 不具合の兆候などがないか、日頃から定期的な点検を実施してください。
  - ▷ これらの不具合が発生したときは、直ちに修理してください。

## 運転中の装備の設定および操作

### 警告

運転中のマルチファンクション・ディスプレイ、ラジオ、ナビゲーション・システム、電話などの操作および設定

- 運転中にマルチファンクション・ディスプレイ、ラジオ、ナビゲーション・システム、電話などの機器の操作、設定を行うと、注意力が散漫になり、運転操作を誤る恐れがあります。
- ▷ 周囲の交通状況が安全を確保できる場合に限って運転中の操作を行ってください。（\*運転中のナビゲーションの操作、注視は道路交通法で禁止されています。）
  - ▷ 複雑な操作、設定は必ず車両を停止してから行ってください。

## スポーツ・タイヤ

スポーツ・タイヤ（ウルトラ・ハイ・パフォーマンス・タイヤ）は、一般高速道路での使用が認証されており、法的要件および安全基準に適合しています。

このタイヤはレース・サーキット（安全運転トレーニング・コース、スポーツ・ドライビング・スクール、モーター・スポーツ・イベント）での使用に適した設計になっており、通常のタイヤに比べて、ドライ時のグリップおよび摩耗の面で優れた特徴を備えています。

主な特徴は、特殊なトレッド・パターンおよびカーカス、そしてトレッドの溝が浅くなっていることです。

これらのスポーツ・タイヤのデザイン特性として、通常の走行条件で使用する場合、従来の夏用タイヤに比べて、以下のような影響があります：

- スポーツ・タイヤはトレッドが浅めのため、摩耗が早まる場合があります。すべてのタイヤにおいて走行可能距離は個々のドライビング・スタイルおよび使用状況に応じて決まります。
- トレッドが浅いので、濡れた路面、特にハイドロプレーニング現象が発生しやすい状況（冠水路、水たまり、轍など）に注意し、状況に合わせて速度を適切に調節してください。（一般的なタイヤの摩耗した場合と同様です。）
- 高いパフォーマンスの限界域で使用する場合、タイヤの使用限界を超えると負う危険性も増大するため、十分注意を払ってください。
- 外気温が7°Cを下回った場合、冬用タイヤに交換してください。
- ▷ 本車両を使用する人に、上記の特性とその影響について知らせてください。

## ⚠ 警告

タイヤ・トレッドの摩耗によるハイドロブレーニング現象を起こす危険性の増大

タイヤのトレッドが摩耗している場合、濡れた路面でハイドロブレーニング現象を起こす危険性が増大します。車両が路面から浮き上がり、コントロールや制動力を失う可能性があります。

- ▷ 濡れた路面や泥でぬかるんだ路面を走行する場合は十分に減速してください。

## ⚠ 警告

タイヤのトレッドの摩耗

スポーツ・タイヤはトレッドが浅めのため、摩耗が早まる場合があります。

- ▷ 定期的にトレッドの深さを点検してください。

## 地上高

### 知識

車両の下廻りを損傷する恐れがあります。

この車両は車高（地上高）が低いため、車体が路面と接触する恐れがあります。

- ▷ 立体駐車場入口のスロープ、縁石、不整路、作業リフトなどへの乗り入れでは、ゆっくりと慎重に走行してください。
- ▷ 急な傾斜路での走行は避けてください。
- ▷ 地上高が低いため、けん引時または他の車両にけん引される時は十分に注意してください。

## サーキット走行（スポーツ・ドライビング・スクール、モーター・スポーツ・イベントなど）

### ブレーキ・フルード、ブレーキ・パッドおよびブレーキ・ディスク

ブレーキ液には吸湿性があり、長期間使用すると大気中の水分を吸収します。ブレーキ液が水分を含むと沸点が下がり、サーキット走行時（スポーツ・ドライビング・スクール、モーター・スポーツ・イベントなど）の高温、高負荷時においてブレーキ性能に悪影響を及ぼします。

このため、使用開始から1年以上経過したブレーキ液は、サーキット走行時（スポーツ・ドライビング・スクール、モーター・スポーツ・イベント）に使用しないでください。

- ▷ 「整備手帳」のインフォメーションも参照してください。

ブレーキ・パッドやブレーキ・ディスクの摩耗は、運転の仕方やメンテナンスによって大きく左右されます。サーキット走行（スポーツ・ドライビング・スクール、モーター・スポーツ・イベントなど）によって高温、高負荷がかかるため、ブレーキ構成部品は激しく摩耗します。

- ▷ そのため、サーキット走行の前後に、必ずブレーキ・パッドやブレーキ・ディスクに摩耗がないかポルシェ正規販売店で点検を受けてください。

### レース用タイヤ

スポーツ・イベントなどでレース用タイヤ（スリック・タイヤなど）を装着することはポルシェ社では承認されていません。レース用タイヤを装着すると非常に高い速度でのコーナリングが可能になります。その結果、非常に大きなコーナリング・フォースが発生し、エンジン・オイルの供給不足が生じて潤滑不良が起こり、エンジンを損傷する恐れがあります。

このような不具合は保証の対象になりません。また、ポルシェ社はいかなる責任も負いかねます。

## 国外での走行

すべてのポルシェ・モデルがすべての国で入手可能であるとは限りません。このため、スペア・パーツが入手できない、あるいは、ポルシェ正規代理店で修理作業が行えないことがあります。

- ▷ 国外への旅行前に確認しておくこと
- 車両が故障した場合、修理は可能ですか？
- 車両の技術的な調整は必要ではありませんか？
- 条件を満たす品質の燃料は入手可能ですか？

燃料の品質に関するインフォメーション：

- ▷ 「燃料の給油」（216ページ）を参照してください。

## テール・パイプ

### ⚠ 警告

高温のテール・パイプ

エンジン作動中や、エンジンを停止してからしばらくの間はテール・パイプが熱くなっています。

- ▷ 車両後方に近づくときは、テール・パイプの近くで立ち止まったり、テール・パイプに触れないでください。
- ▷ お子様かテール・パイプの熱で火傷をしないように注意してください。

## 故障診断用ソケット



警告

車両電気リカル・システムへの不当な介入

外部装置（ナビゲーション・ユニット、ヘッドアップ・ディスプレイなど）を故障診断用ソケットに接続した場合、車両システムの機能に支障をきたす恐れがあります。

▷ 故障診断用ソケットに装置を接続しないでください。



警告

運転席足元の装置のゆるみ/ケーブルの垂れ下がり

運転席足元で装置がゆるんでいたりケーブルが垂れ下がっている場合、減速時やコーナリング時にペダル周辺のスペースを遮ったり、ペダル間に絡まる恐れがあります。

▷ 運転席足元に装置やケーブルを置かないでください。

### 知識

故障診断用ソケットはポルシェ正規販売店で診断装置を接続するためのものです。

イグニッションOFFの状態では故障診断用ソケットを使用して外部装置（ナビゲーション・ユニット、ヘッドアップ・ディスプレイなど）を作動させると、バッテリーが上がる恐れがあります。車両を長期にわたって駐車したままにすると、バッテリーが完全に消耗し、損傷する（完全に上がる）可能性があります。

▷ 故障診断用ソケットに装置を接続しないでください。

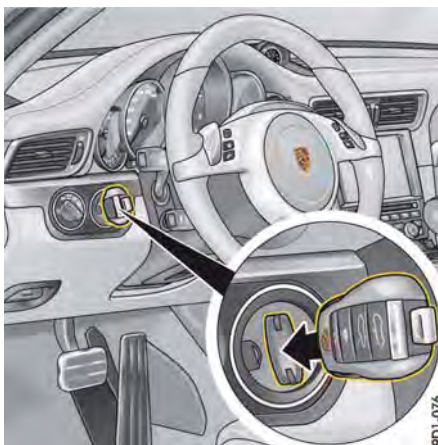

## イグニッション・ロック、ステアリング・ロック

キーは、ステアリング・コラム左側のイグニッション・ロックに差し込んでください。

ポルシェ・エントリー&ドライブ装備車は、キーを携帯していればイグニッション・ロックにキーを差し込む必要がありません。キーはイグニッション・ロック内のコントロール・ユニットに変更されました。このコントロール・ユニットは、けん引のときを除いて常時イグニッション・ロックに差し込んでおいてください。

イグニッション・ロックには3つのスイッチ位置があります。

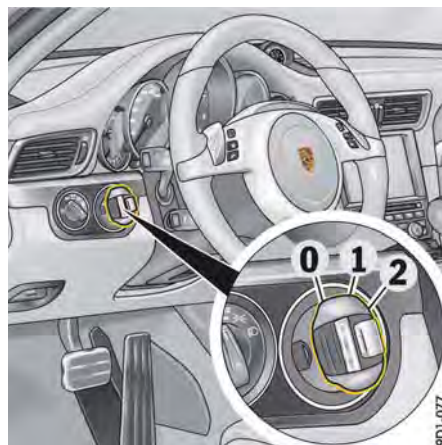

キーの位置

0 - 初期位置

1 - イグニッションON

2 - エンジン始動



### インフォメーション

キーを差し込んだまま放置するとバッテリーが消耗します。

バッテリー上がりの場合には、キー抜き取りの緊急操作を行った場合のみイグニッション・ロックからキーを抜き取ることができます：

▷ 「緊急操作 - コントロール・ユニット/キーの抜き取り」(19ページ)を参照してください。



## イグニッション・ロック位置0-イグニッションOFF (初期位置)

イグニッション・ロックが位置0のときは、エンジンとイグニッションはOFFになっています。キーはこの位置で抜き取ることができます。

## イグニッション・ロック位置1-イグニッションON

▷ キーを1の位置に回してください。

すべての電装品が作動可能になります。インストルメント・パネルの警告灯が点灯し、ライトの作動を点検します。

イグニッションをONにしてから10分以上電装品をONにしなかった場合、再度イグニッションをONにする必要があります。

キーをロック位置0 (初期位置) に回してください。

イグニッションをONにするか、またはエンジンを始動すると、キーが抜き取れなくなります。

キーを抜き取るには：

▷ 停車してください。

▷ PDKセレクター・レバーをPの位置にしてください。

▷ イグニッションをOFFにしてください。

▷ キーを抜き取ってください。

## イグニッション・ロック位置2 - エンジン始動

▷ キーまたはコントロール・ユニットをイグニッション・ロック位置2に回してください。エンジンが始動すると、キーまたはコントロール・ユニットがロック位置2から1に自動的に戻ります。

## ステアリング・コラム・ロック

### ポルシェ・エントリー & ドライブ非装備車

キーをイグニッション・ロックから抜き取ると、ステアリング・ホイールが自動的にロックされます。キーをイグニッション・ロックに差し込むと、ステアリング・ホイールが自動的にロック解除されます。

### ポルシェ・エントリー & ドライブ装備車

イグニッションをOFFにして運転席ドアを開いた場合、または車両をロックした場合、ステアリング・ホイールが自動的にロックされます。警報システムをキーで無効にした場合、ポルシェ・エントリー & ドライブで運転席ドアを開いた場合、またはイグニッションをONにした場合、ステアリング・ホイールが自動的にロック解除されます。

## ポルシェ・エントリー & ドライブの緊急操作

車両とキーの電波通信が混信したときや、キーのバッテリー残量が低下すると、ポルシェ・エントリー & ドライブが正常に機能しなくなります。

このような場合、イグニッション・ロックからコントロール・ユニットを取り外し、キーで車両を始動することができます。

イグニッション・ロックからのコントロール・ユニットの取り外しに関するインフォメーション：

▷ 「緊急操作 - コントロール・ユニット/キーの抜き取り」(19ページ) を参照してください。

## エンジンの始動および停止

あらかじめ登録されているキーを使用したときのみイモビライザーが解除され、エンジンを始動できます。

▷ 「イモビライザー」(208ページ) を参照してください。

### 危険 有毒な排気ガス

排気ガスは無色無臭の一酸化炭素を含んでいます。一酸化炭素は少量でも人体に有害で、中毒を起こす危険があります。

▷ 換気の悪い場所でエンジンを始動したり、アイドリングをしないでください。

### 警告 高温の排気ガスやエキゾースト・システムによる火傷や火災の恐れがあります

エンジン作動中のエキゾースト・システムは排気ガスにより非常に熱くなります。

▷ 可燃物(乾燥した草や枯れ葉など)が高温の排気システムに接触するような場所に駐車したり、走行しないでください。

エミッション・コントロール・システムに関するインフォメーション：

▷ 「エミッション・コントロール・システム」(215ページ) を参照してください。

## エンジンの始動

- ▶ フット・ブレーキを踏んでください。
- ▶ PDKセレクター・レバーをPまたはNの位置にしてください。
- ▶ アクセル・ペダルは踏まないでください。エンジン・コントロール・ユニットが、エンジン始動に適切な燃料補正を行います
- ▶ キーまたはコントロール・ユニット（ポルシェ・エントリー&ドライブ装備車）をロック位置2に回してください。  
ロック位置2（エンジン始動）にすると、直ちにエンジン始動制御が実行され、エンジンが自動的に始動します。  
キーまたはコントロール・ユニットが、ロック位置1（イグニッションON）に自動的に戻ります。
- ▶ エンジン・スターターを約10秒以上連続して作動させないでください。エンジンが始動しない場合は、10秒程度間をおいてから再度始動させてください。再始動する場合は、はじめにキーをロック位置0（初期位置）に戻してください。  
1回でエンジンが始動すると、スターターが自動的に停止します。  
1回でエンジンが始動しない場合は、引き続きスターターが作動し、自動停止しません。
- ▶ 停車した状態での暖機運転は行わず、直ちに発進してください。ただしエンジンが通常の作動温度になるまでは、スロットル操作を控えめにし、エンジン回転数を上げすぎないように注意して運転してください。
- ▶ バッテリー電圧が低すぎる場合は、ジャンパー・ケーブルを使用してエンジンを始動してください。

ジャンパー・ケーブルによるエンジンの始動に関するインフォメーション：

- ▶ 「外部電源、ジャンパー・ケーブルによる始動」（253ページ）を参照してください。



## インフォメーション

バッテリー上がりを防止し、エンジンの始動性を確保するためにも、エンジンを停止したままイグニッションをONにしているときや、渋滞などでエンジン回転数が低いまま運転を続けるときは、不要なアクセサリーの電源をOFFにしてください。

## 停止

- ▶ キーを抜く前に、必ず車両を停止させてください。
- ▶ エンジンをOFFにすると、パワー・ステアリングおよびブレーキ・ブースターの作動も停止するため、車両が停止状態にあるときのみイグニッションをOFFにしてください。
- ▶ 車両から離れるときは、必ずキーを抜き取り、エレクトリック・パーキング・ブレーキを作動させ、セレクター・レバーをPの位置にしてください。  
ポルシェ・エントリー&ドライブ装備車は、必ずコントロール・ユニットをイグニッション・ロックに差し込んだままにしてください。

## オート・スタート/ストップ機能

例えば信号待ちや渋滞などで停車した場合、エンジンを自動で停止するすべての条件が満たされるとオート・スタート/ストップ機能が作動してエンジンが自動停止します。車両が徐行中に停車した場合もエンジンが自動的に停止することがあります。これにより燃料の消費を節約します。

エンジンが自動停止した後もイグニッションがONの状態が維持され、すべての安全機能が作動可能な状態になっています。

## エンジンを自動停止するための条件

- オート・スタート/ストップ機能がONになっている
- エンジン・コンパートメント・リッドが開いている
- ブレーキ・ペダルが踏み込まれている
- PDKセレクター・レバーがD、N、またはPの位置にある、またはトランスミッション・レンジ1または2が手動選択されている
- エンジン、トランスミッション、エアコンが作動温度に達している
- バッテリーが規定電圧に達している
- 前回エンジンが自動停止してから、少なくとも1.5秒間、約2km/h以上の速度で走行した

## **i** インフォメーション

イグニッションがONのとき、バッテリーは消耗します。車両を長期にわたって駐車したままにすると、バッテリーが完全に消耗し、損傷する（完全に上がる）可能性があります。

## エンジンの停止

車両が停車すると、オート・スタート/ストップ機能が直ちにエンジンを停止します。

1. ブレーキ・ペダルを踏んで停車してください。
2. ブレーキ・ペダルを踏み続けてください。

または

PDKセレクター・レバーをPの位置にしてください。

## **i** インフォメーション

- 車両を停車させた後でエンジンが自動停止するための条件が満たされた場合、遅れてエンジンが停止することもあります（車両が停止した直後ではない場合があります）。
- ▷ 「オート・スタート/ストップ機能の例外」（145ページ）を参照してください。
- アダプティブ・クルーズ・コントロールがONの場合、前走車が停止した場合に車両が走行を停止すると、エンジンが自動的に停止します。

## エンジンの始動

次の条件を満たすと、オート・スタート/ストップ機能がエンジンを始動します：

- ▷ PDKセレクター・レバーがDまたはNの位置にある、またはトランスミッション・レンジ1または2が手動選択されている場合：ブレーキ・ペダルを放してください。

または

アクセル・ペダルを踏んでください。

または

ステアリング・ホイールを動かしてください。

または

PDKセレクター・レバーをRの位置にしてください。

エンジンが始動した後は通常の運転操作で発進できます。

## **i** インフォメーション

アダプティブ・クルーズ・コントロールがONの場合は、次の条件が満たされるとエンジンは自動的に始動します：

- 前走車が発進した。
- または  
アクセル・ペダルが踏まれた。
- または  
コントロール・レバーを操作してクルーズ・コントロール/車間距離制御を再開した（位置4、RESUME）。
- ▷ 「アダプティブ・クルーズ・コントロール（自動車速制御および自動車間距離制御）の中断と再開」（157ページ）を参照してください。
- アダプティブ・クルーズ・コントロールがOFFの場合、エンジンが自動的に始動し、ギヤが締結されている場合ゆっくり発進します。

## **i** インフォメーション

坂道などで車両が動きはじめたとき、エアコンの快適性が低下したとき、ブレーキ・ブースターの負圧が減少したときなど、特定の条件でエンジンが自動的に始動します。自動停止の条件が再度満たされると、エンジンが再度自動停止します。

## オート・スタート/ストップ機能の例外

例えば次のような状況では、オート・スタート/ストップ機能は利用できません：

- スポーツ・モードが作動しているとき
  - PSMがOFFのとき
  - クリーピング時
  - A/C MAXモードが作動しているとき
  - 「フロント・デフロスター」が作動しているとき
  - 標高が約3,000mを超えるとき
- オート・スタート/ストップ機能のON/OFFに関するインフォメーション：
- ▷ 「オート・スタート/ストップ機能および性能走行モードのON/OFF」（146ページ）を参照してください。

例えば次のような状況では、オート・スタート/ストップ機能が**一時的に制限されます**：

- エアコンやヒーターを高負荷で作動させているとき、またはデフロスターを長時間作動させているとき
- バッテリー電圧が低下したとき
- 上り坂や下り坂で停車したとき
- オート・エンジン・チェック機能など車両が初期点検を実行しているとき

## **i** インフォメーション

エンジンが自動停止した後、上記のいずれかの条件が満たされると、エンジンが自動的に再始動します。

### 降車時の作動（セレクター・レバーが、DまたはNの位置にあるとき）

エンジンが自動停止した後、降車しようとした場合、PDKセレクター・レバーがDまたはNの位置にあると、エンジンが自動的に始動し、オート・スタート/ストップ機能がONであることを運転者に知らせます。

セレクター・レバーがDの位置にある場合、エレクトリック・パーキング・ブレーキも作動します。

インストルメント・パネルのブレーキ警告灯と、スイッチのインジケーター・ライト(P)が点灯します。

▷ 「警告と情報メッセージの概要」(121ページ)を参照してください。

### 降車時の作動（セレクター・レバーが、Pの位置にあるとき）

エンジンが自動停止した後、降車しようとした場合、PDKセレクター・レバーがP位置にあると、ガレージ・ドアを開くなどの場面を想定し、エンジンは自動的に始動しません。

ドライバーが30秒以内に車両に戻る（運転席ドアを閉めてブレーキを踏む）と、オート・スタート/ストップ機能が再開します。

上記の条件が満たされなかった場合、エンジンは手動操作で始動する必要があります。マルチファンクション・ディスプレイにメッセージ「エンジンを手動で始動してください」が表示されます。

▷ 「警告と情報メッセージの概要」(121ページ)を参照してください。



## オート・スタート/ストップ機能および 惰性走行モードのON/OFF

### OFFにする

- ▷ (A) ボタンを押してください。  
ボタンのインジケーター・ライトが点灯します。  
エンジンの自動停止と惰性走行モードがOFFになります。

### ONにする

- ▷ (A) ボタンを押してください。  
ボタンのインジケーター・ライトが消灯します。  
車両が停車すると、自動的にエンジンが停止し、惰性走行モードがONになります。
- ▷ 「惰性走行モードで走行する」(168ページ)を参照してください。

## オート・スタート/ストップ機能の表示

### **(A)** エンジンの自動停止および再始動の準備

オート・スタート/ストップ機能でエンジンが自動停止した場合、マルチファンクション・ディスプレイのインジケーター・ライトが緑色に点灯します。

### **(P)** エンジンが自動停止しない、または再始動可能な状態になっていない

オート・スタート/ストップ機能が利用できないとき、または自動停止後にドライバーが降車したとき（運転席シートベルトを外すか、運転席ドアを開いたとき）は、停車中にマルチファンクション・ディスプレイのインジケーター・ライトが黄色に点灯します。

オート・スタート/ストップ・システムは、次の状態を検出します：

- エンジンを自動停止するための条件のいずれか1つが満たされていない。

### または

- オート・スタート/ストップ機能の例外条件が、少なくとも1つ以上満たされている。
- ▷ 「エンジンを自動停止するための条件」(144ページ)を参照してください。
- ▷ 「オート・スタート / ストップ機能の例外」(145ページ)を参照してください。

## **i** インフォメーション

停車時にマルチファンクション・ディスプレイの黄色のインジケーター・ライトが点灯し、自動停止の条件が満たされているにもかかわらずエンジンが自動停止しない場合、次の機会にポルシェ正規販売店でオート・スタート/ストップ機能の点検を受けてください。

### 故障の表示

システムが故障したときは、マルチファンクション・ディスプレイに警告メッセージ「**「スタート・ストップ」モードが無効です**」が表示されます。

- ▷ ポルシェ正規販売店で故障を修理してください。

この作業はポルシェ正規販売店での実施を推奨いたします。十分なトレーニングを受けた経験豊かなスタッフが、最新の技術情報と専用工具や専用装置を駆使し、確かな整備をお約束します。

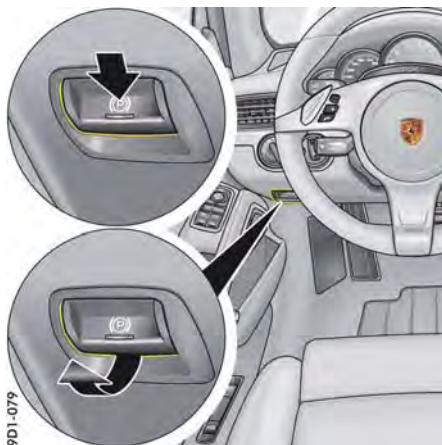

## エレクトリック・パーキング・ブレーキ

エレクトリック・パーキング・ブレーキは後輪に作用し、駐車中に車両が動き出さないように固定します。

### パーキング・ブレーキを 작동させる

- ▷ スイッチ(P)を押してください。  
スイッチのインジケーター・ライト(P)とインストルメント・パネルのブレーキ警告灯(ⓘ)が点灯します。

インストルメント・パネルのインジケーター・ライトおよび警告灯に関するインフォメーション:

- ▷ 「インストルメント・パネル」(85ページ)を参照してください。

### パーキング・ブレーキを解除する

エレクトリック・パーキング・ブレーキは、イグニッションがONのときのみ解除できます。

1. ブレーキ・ペダルを踏んでください。
2. スイッチ(P)を引いてください。  
インストルメント・パネルのブレーキ警告灯が消灯します。

### ドライバーの発進操作検出時のエレクトリック・パーキング・ブレーキ自動解除

エンジンが作動中で運転席ドアが閉じており、運転席シートベルトを着用している場合、パーキング・ブレーキをかけたままでも発進することができます。

エレクトリック・パーキング・ブレーキはドライバーの発進操作を検出し、パーキング・ブレーキを自動解除します。

このときインストルメント・パネルの警告灯が消灯します。

運転席ドアが閉じていない、または運転席シートベルトを着用していない場合は、ドライバーが発進操作を行ってもエレクトリック・パーキング・ブレーキは自動解除されません。

このとき、マルチファンクション・ディスプレイにメッセージ「**パーキングブレーキ解除**」が表示されます。インストルメント・パネルのブレーキ警告灯と、スイッチのインジケーター・ライト(P)が点滅します。

マルチファンクション・ディスプレイに表示される警告メッセージに関するインフォメーション:

- ▷ 「警告と情報メッセージの概要」(121ページ)を参照してください。

### エレクトリック・パーキング・ブレーキの自動ロック

PDKセレクター・レバーがD、RまたはMの位置にあり、車両が停止状態で、運転席ドアが開いている場合、エレクトリック・パーキング・ブレーキがロックされます。インストルメント・パネルのブレーキ警告灯と、スイッチのインジケーター・ライト(P)が点灯します。

マルチファンクション・ディスプレイに表示される警告メッセージに関するインフォメーション：

- ▷ 「警告と情報メッセージの概要」(121ページ)を参照してください。

## 緊急ブレーキ機能

通常のブレーキ操作のみでは車両を停車できない場合は、エレクトリック・パーキング・ブレーキを使用して急制動をかけ、停車させることができます。

- ▷ スイッチ(P)を押し続けてください。マルチファンクション・ディスプレイに「緊急ブレーキ」のメッセージが表示されます。インストルメント・パネルのブレーキ警告灯と、スイッチのインジケーター・ライト(P)が点滅します。緊急ブレーキ機能はスイッチから手を放すと解除されます。



### 警告 急激な減速

緊急ブレーキ機能が作動すると非常に高い制動力が発揮されます。周囲の走行を妨げる恐れがあります。

- ▷ 緊急ブレーキ機能は緊急時のみ使用してください。
- ▷ 通常走行時に緊急ブレーキ機能を使用しないでください。

## (!) 警告灯

停車中にエレクトリック・パーキング・ブレーキが確実にかからない場合、インストルメント・パネルのブレーキ警告灯が点滅します。マルチファンクション・ディスプレイに表示される警告メッセージに関するインフォメーション：

- ▷ 「警告と情報メッセージの概要」(121ページ)を参照してください。

## フット・ブレーキ



### 警告

#### ペダル操作の妨げ

不適切なフロア・マット、正しく固定されていないフロア・マット、またはその他の障害物はペダルの可動域を制限したり、またはペダル操作の妨げになる可能性があります。

- ▷ フロア・マットなどでブレーキ・ペダルの動きを妨げないようにしてください。正しいサイズのすべり止め加工がされたフロア・マットが、ポルシェ正規販売店で入手できます。



### 警告

#### ブレーキ・ブースターの機能停止

ブレーキ・ブースターは、エンジンが作動しているときのみ作動します。エンジンOFF時やブレーキ・ブースターの負圧が低下している場合は、ブレーキ・ペダルを踏み込むときに強い力が必要になります。

- ▷ ブレーキが故障した車両をけん引しないでください。

けん引およびけん引によるエンジンの始動に関するインフォメーション：

- ▷ 「けん引およびけん引によるエンジンの始動」(257ページ)を参照してください。



### 警告

#### ブレーキ・ディスクに付着した水膜

激しい降雨時や水たまりを通過したとき、または洗車後は、ブレーキの効きが悪くなり、ペダルを強く踏まなければならない場合があります。

- ▷ 後方の安全を確認した上で定期的にブレーキをかけ、ブレーキを乾かしてください。このとき、後方の交通状況に注意してください。



### 警告

#### 制動力の低下

凍結防止剤(塩分)が撒かれた道路や砂塵の多い道路を長距離にわたって走行すると、ブレーキ・ディスクやパッドが塩や砂で覆われて摩擦力が大幅に低下し、ブレーキの効きが悪くなる場合があります。

ブレーキ・ディスクは鑄鉄合金製ですが、長期間にわたり車両を駐車したまま放置した場合、腐食は避けられません。その結果、ブレーキは「引きずり」を発生します。

腐食の程度や範囲、影響は、駐車していた期間、凍結防止剤(塩分)や砂塵の付着、洗車時に油脂溶剤を使用したかどうかなどの条件で変わります(ポルシェ・セラミック・コンポジット・ブレーキ装備車を除く)。

- ▷ ブレーキ・ディスクの腐食を避けるため、「ブレーキを乾燥させてから」駐車してください(ポルシェ・セラミック・コンポジット・ブレーキ装備車を除く)。

- ▷ ブレーキに気になるほどの不快感がある場合は、ポルシェ正規販売店でブレーキ・システムを点検してください。

ポルシェ正規販売店にご相談ください。この作業はポルシェ正規販売店での実施を推奨いたします。十分なトレーニングを受けた経験豊かなスタッフが、最新の技術情報と専用工具や専用装置を駆使し、確かな整備をお約束します。

- ▷ ブレーキの効きを持続するため、下り坂を走行するときは、タイミング良くギヤを落とし、エンジン・ブレーキを利用してください。

急な下り坂でエンジン・ブレーキの効果だけでは不十分な場合、間隔をおいてブレーキ・ペダルを踏んでください。ブレーキ・ペダルを連続して踏み続けると、ブレーキが過熱して効きが悪くなります。

ブレーキ液とブレーキ液レベルに関するインフォメーション：

- ▷ 「ブレーキ・フルード」(229ページ)を参照してください。

## ブレーキ・パッドおよびブレーキ・ディスク

ブレーキ・パッドやブレーキ・ディスクの摩耗は、ユーザーの運転の仕方或使用環境によって大きく左右されるため、必ずしも走行距離には依存しません。

この車両の高性能ブレーキ・システムは、すべての速度域および温度下で、最適な制動効果が得られるように設計されています。

特定の速度、制動力や車両を取り巻く環境(気温、湿度等)によってブレーキから異音が発生することがあります。

## 警告メッセージ

ブレーキ・パッドが摩耗限度に達すると、インストルメント・パネルのマルチファンクション・ディスプレイに警告メッセージが表示されます。

マルチファンクション・ディスプレイに表示される警告メッセージに関するインフォメーション：

- ▷ 「警告と情報メッセージの概要」(121ページ)を参照してください。

- ▷ 直ちにポルシェ正規販売店でブレーキ・パッドを交換してください。

ポルシェ正規販売店にご相談ください。この作業はポルシェ正規販売店での実施を推奨いたします。十分なトレーニングを受けた経験豊かなスタッフが、最新の技術情報と専用工具や専用装置を駆使し、確かな整備をお約束します。

## ポルシェ・セラミック・コンポジット・ブレーキ(PCCB)

この車両の高性能ブレーキ・システムは、すべての速度域および温度下で、最適な制動効果が得られるように設計されています。

このため、特定の速度、制動力や車両を取り巻く環境(気温、湿度等)によってブレーキから異音が発生する場合があります。

ブレーキ・パッドやブレーキ・ディスクなどのブレーキ・システムおよび関連部品の摩耗は、ユーザーの運転の仕方或使用環境によって大きく左右されるため、必ずしも走行距離には依存しません。

ポルシェ社が使用している数値は、交通状況に合わせた通常の運転操作に基づいています。サーキット走行や過激な運転スタイルは、摩耗を大幅に促進させます。

車両をサーキット走行などに使用する場合は、現在のガイドラインについてポルシェ正規販売店にお問い合わせください。

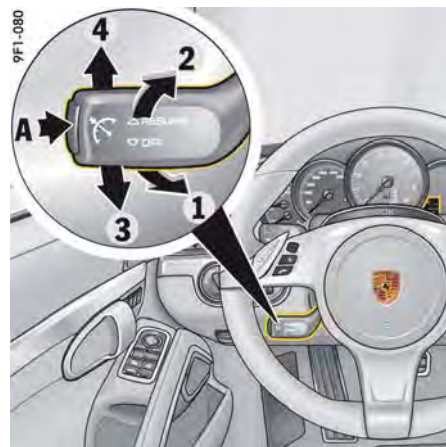

- A - クルーズ・コントロールのON/OFF
- 1 - 加速/速度の設定
- 2 - 減速
- 3 - 中断(OFF)
- 4 - クルーズ・コントロールの再開(RESUME)

## クルーズ・コントロール

クルーズ・コントロールを使用すると、約30～240km/hの範囲でアクセル・ペダルを踏まなくても希望する速度を維持したまま走行できます。クルーズ・コントロールは、ステアリング・コラム左下にあるレバーで操作します。特に下り坂などでは、設定速度を維持するために自動的にシフトダウンします。



警告

危険な交通状況や路面状態が悪い状況での走行

交通状況により前走車との安全距離を保って走行できない場合、または一定の車速で走行できない場合にクルーズ・コントロールを使用すると事故を起こす恐れがあります。

- ▷ 激しい渋滞、カーブの多い道、路面状態が悪い場合（冬場の滑りやすい路面、濡れた路面、起伏の多い路面など）でクルーズ・コントロールを使用しないでください。

## クルーズ・コントロールON（スタンバイ）

- ▷ クルーズ・コントロール操作レバーのボタンAを押してください。



### クルーズ・コントロールON

クルーズ・コントロールがスタンバイ状態になると、マルチファンクション・ディスプレイに灰色のシンボル・マークが表示されます。

## 速度の設定（維持）

1. アクセル・ペダルの操作で希望する速度まで加減速してください。
2. ステアリング・コラムのクルーズ・コントロール操作レバーを前方（1の位置）に押しください。  
そのときの速度が保存され、自動的に維持されます。



### 設定速度

保存された速度がマルチファンクション・ディスプレイのシンボル・マークの下に表示され、全体が橙色になります。

## 加速（追い越しなど）

### オプション1

- ▷ 通常走行と同じようにアクセル・ペダルを踏むと加速します。  
アクセル・ペダルから足を放すと、設定速度に戻ります。

### オプション2

- ▷ ステアリング・コラムのクルーズ・コントロール操作レバーを前方（1の位置）に押しください。

速度が1km/h単位で上がります。

#### または

ステアリング・コラムの操作レバーを希望の速度になるまで前方（1の位置）に押し続けてください。

速度が10km/h単位で上がります。

新しく設定した速度がマルチファンクション・ディスプレイに表示されます。

## 減速

- ▷ ステアリング・コラムのクルーズ・コントロール操作レバーを手前（2の位置）に素早く引いてください。

速度が1km/h単位で下がります。

#### または

ステアリング・コラムの操作レバーを希望の速度になるまで手前（2の位置）に引き続けてください。

速度が10km/h単位で下がります。

新しく設定した速度がマルチファンクション・ディスプレイに表示されます。

特に下り坂などでは、設定速度を維持するために自動的にシフトダウンします。

## クルーズ・コントロールの中断(OFF)

クルーズ・コントロールを中断したときは、直前の設定速度が保存され、クルーズ・コントロール操作レバーを押すと設定速度を呼び出すことができます。

- ▷ 「クルーズ・コントロールの再開 (RESUME)」 (151ページ) を参照してください。

- ▷ 操作レバーを下方（3の位置）に押しください。

#### または

ブレーキ・ペダルを踏むか、またはPDKセレクター・レバーをNの位置にしてください。

Porsche Doppelkupplung(PDK)に関する追加インフォメーション：

- ▷ 「Porsche Doppelkupplung(PDK)」 (165ページ) を参照してください。

## クルーズ・コントロールの自動中断：

- 設定速度より約25km/h以上速い速度で、20秒以上走行した場合
- ポルシェ・スタビリティ・マネージメント (PSM)が0.5秒以上作動した場合



## クルーズ・コントロールの再開(RESUME)

- ▷ 操作レバーを上方(4の位置)に押しください。  
設定速度に加減速します。

### **i** インフォメーション

周囲の交通状況や路面状態が設定速度での走行に適しているときのみクルーズ・コントロールを再開させてください。

## クルーズ・コントロールOFF

- ▷ クルーズ・コントロール操作レバーのボタンAを押してください。  
設定速度が消去され、シンボルマークが消灯します。  
駐車してイグニッションをOFFにすると、保存されている設定速度が消去されます。

### **i** インフォメーション

- 上り坂や下り坂では速度を維持できない場合があります。
- ▷ エンジン・ブレーキがしっかりとかかり、エンジン回転数が適切な範囲に維持されるように適切なギヤを選び、シフトダウンしてください。

## アダプティブ・クルーズ・コントロール(ACC)

アダプティブ・クルーズ・コントロールを使用すると、前走車がない場合に約30~210km/hの範囲でアクセル・ペダルを踏まずに希望する速度を維持したまま走行できます。

アダプティブ・クルーズ・コントロールは自車と同一車線上に、設定した速度よりも遅い前走車を検出すると、あらかじめ設定した車間距離を自動的に維持するように速度を調節します。アダプティブ・クルーズ・コントロールは前走車との車間距離が短くなると減速し、車間距離が長くなると設定速度の範囲内で加速します。

### **⚠** 警告 集中力の低下

アダプティブ・クルーズ・コントロールにより快適性は向上しますが、ドライバーは運転に責任を持ち、安全運転を心がけてください。ドライバーは、アダプティブ・クルーズ・コントロールが作動していても、安全な車間距離を保ち、適切なスピードで走行するなどの安全運転に努めてください。このシステムはドライバーの代わりになるものではありません。

- ▷ 十分注意して運転してください。
- ▷ アダプティブ・クルーズ・コントロールの減速が不十分な場合は、直ちにフット・ブレーキをかけて車両を減速させてください。
- ▷ 常に車両がコントロールできるか確認してください。

### **⚠** 警告

危険な交通状況や路面状態が悪い状況での走行

交通状況により前走車との安全な距離を保って走行できない場合、または一定の車速で走行できない場合は、クルーズ・コントロールを使用すると事故を起こす恐れがあります。

- ▷ 激しい渋滞、道路工事区域、カーブの多い道、路面状態が悪い場合(冬場の滑りやすい路面、濡れた路面、起伏の多い路面など)、クルーズ・コントロールを使用しないでください。

### **⚠** 警告

アダプティブ・クルーズ・コントロールにより他の車両や障害物を検出できない場合

アダプティブ・クルーズ・コントロールは、停車中または低速走行中の車両、歩行者、路上の障害物、同一車線上の対向車、前方を斜め方向に横切る車両などを検出できません。

- ▷ 必要に応じて適切な運転操作をしてください。
- ▷ 進行方向の状況に常に気を配ってください。



## レーダー・センサー

アダプティブ・クルーズ・コントロールは、フロント・バンパー中央（矢印）のレーダー・センサーを使用します。

## **i** インフォメーション

- ▷ システムの正常な機能を維持するために、レーダー・センサーに付着した汚れ、氷、雪などを取り除いてください。

車両のお手入れについて：

- ▷ 「車両のお手入れ」(218ページ)を参照してください。

## **⚠** 警告

レーダー・センサーの  
視界不良

雨水、雪、氷、多量の水しぶきなどでレーダー・センサーの機能が阻害される場合があります。前走車を正しく検出できないことや、全く検出できなくなることがあります。

- ▷ 上記のような状況下ではアダプティブ・クルーズ・コントロールを使用しないでください。

## 例外

レーダー・センサーの汚れが激しい場合や雪などで覆われているとき、豪雨など悪天候のとき、トンネルを通過中などにアダプティブ・クルーズ・コントロールが自動的に作動を停止することがあります。

このような場合、マルチファンクション・ディスプレイにメッセージ「**ACC 使用不可 センサーに汚れ 要洗浄**」が表示されます。

マルチファンクション・ディスプレイに表示される警告メッセージに関するインフォメーション：

- ▷ 「警告と情報メッセージの概要」(121ページ)を参照してください。

## アダプティブ・クルーズ・コントロール(ACC)の基本的な作動

### 前走車がないとき - 一般道路での運転

アダプティブ・クルーズ・コントロールはクルーズ・コントロールと同様に作動します。設定された希望の速度が常に維持されます。

### 前走車を検出したとき - フォロー・モード

アダプティブ・クルーズ・コントロールは、自車と同一車線上に希望した設定速度よりも遅い前走車を検出すると、あらかじめ設定した車間距離を自動的に維持するように速度を調節します。

前走車が停止すると、アダプティブ・クルーズ・コントロールの制御範囲内で減速して停車します。

アダプティブ・クルーズ・コントロールは前走車が発進するまで停車状態を維持します。

前走車が発進すると、アダプティブ・クルーズ・コントロール（自動車速制御および自動車間距離制御）を再開することができます。

## 追い越し加速

アクセル・ペダルを踏むことにより、いつでも加速することができます。

設定速度よりも高速で走行すると、アダプティブ・クルーズ・コントロール(ACC)が解除されます。

このとき、マルチファンクション・ディスプレイにメッセージ「ACC 停止中」が表示されます。設定された希望の速度は保存されています。

アクセルを放すと、アダプティブ・クルーズ・コントロールは、前走車がない場合は希望の速度まで加速し、前走車がある場合は車間距離を制御します。

「ACC 停止中」の状態に関するインフォメーション：

- ▷ 「アダプティブ・クルーズ・コントロール(ACC)のON時の作動モード」(155ページ)を参照してください。

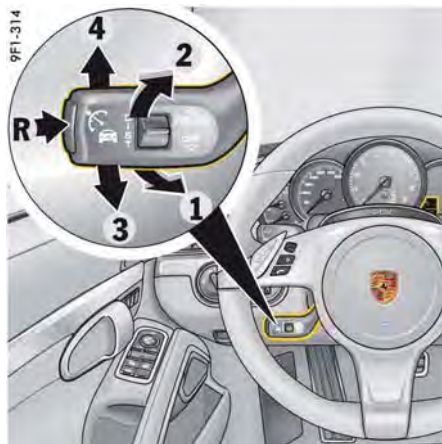

R - アダプティブ・クルーズ・コントロールのON/OFF

- 1 - 加速/速度の設定
- 2 - 減速
- 3 - 中断(OFF)
- 4 - 再開/設定速度への復帰(RESUME)

## アダプティブ・クルーズ・コントロール(ACC)の使用

アダプティブ・クルーズ・コントロールは、ステアリング・コラム左下にあるレバーで操作してください。



### インフォメーション

ブレーキ・ペダルまたはアクセル・ペダルを操作した場合、いつでもドライバーの意志が優先されます。

9FB\_820



- A - 前走車との設定車間距離
- B - ステータス表示/設定速度
- C - 前走車を検出
- D - 前走車との現在の車間距離
- E - 前走車の現在の速度
- F - 速度制御範囲のバー・グラフ(0~210km/h)
- G - 現在の速度

## アダプティブ・クルーズ・コントロール(ACC)の表示

アダプティブ・クルーズ・コントロールに関するすべての重要な情報、メッセージおよび警告はマルチファンクション・ディスプレイに表示されます。

## 「ACC」メイン・メニュー

マルチファンクション・ステアリング・ホイールのボタン、またはステアリング・コラム右下のレバー操作により、マルチファンクション・ディスプレイにアダプティブ・クルーズ・コントロールの操作画面を呼び出すことができます。

マルチファンクション・ディスプレイの使用に関するインフォメーション：

- ▷ 「マルチファンクション・ディスプレイの操作」(90ページ)を参照してください。

1. メイン・メニュー：「ACC」を選択してください。

9FB\_821



### ステータス表示

アダプティブ・クルーズ・コントロールをONにすると、マルチファンクション・ディスプレイ左下にステータス・ディスプレイBが表示されます(図を参照)。

アダプティブ・クルーズ・コントロールが作動すると、ステータス・ディスプレイBが橙色に変わります。

アダプティブ・クルーズ・コントロールの作動を中断すると、ステータス・ディスプレイBが灰色になります。

例：



アダプティブ・クルーズ・コントロールをON(スタンバイ状態)にすると、クルーズ・コントロールのシンボル・マークが表示されます。ただし設定速度を設定するまでは、速度表示が空欄になります。



設定速度を設定した後、前走車を検出していないときは、クルーズ・コントロールのシンボル・マークと設定速度が表示されます。



設定速度を設定した後で前走車を検出した場合、車両のシンボル・マークと設定速度が表示されます。

## アダプティブ・クルーズ・コントロール(ACC)のON/OFF

### アダプティブ・クルーズ・コントロールをONにする

- ▷ クルーズ・コントロール操作レバーのボタンRを押してください。  
マルチファンクション・ディスプレイに灰色のシンボル・マークが表示されます。  
アダプティブ・クルーズ・コントロールはスタンバイ状態になります。

### アダプティブ・クルーズ・コントロールをOFFにする

- ▷ クルーズ・コントロール操作レバーのボタンRを押してください。  
マルチファンクション・ディスプレイにメッセージ「ACC オフ」が表示されます。  
設定速度が消去されます。  
設定車間距離が初期値(デフォルト値)にリセットされます。

## アダプティブ・クルーズ・コントロール(ACC)のON時の作動モード

アダプティブ・クルーズ・コントロールON時には、3種類の作動モードがあります。

### アダプティブ・クルーズ・コントロールの作動

アダプティブ・クルーズ・コントロールが、速度および前走車との車間距離を自動的に制御します。

ステータス・ディスプレイBが橙色になります。

### アダプティブ・クルーズ・コントロールのスタンバイ

ブレーキ・ペダルを踏んだときや、クルーズ・コントロール操作レバーを下方(3の位置、OFF)に押したときは、アダプティブ・クルーズ・コントロール(自動車速制御および自動車間距離制御)が解除されます。

設定された希望速度および設定距離は保存されています。

ステータス・ディスプレイBが灰色になります。

アダプティブ・クルーズ・コントロール(自動車速制御および自動車間距離制御)の再開に関するインフォメーション:

▷ 「RESUME(自動車速制御と自動車間距離制御の再開)」(157ページ)を参照してください。

### アダプティブ・クルーズ・コントロールの速度超過

アクセル・ペダルを踏み込むと、自動車速制御と自動車間距離制御が解除されます。

このとき、マルチファンクション・ディスプレイにメッセージ「ACC 停止中」が表示されます。

設定された希望速度および設定距離は保存されています。

ステータス・ディスプレイBが灰色になります。

アクセル・ペダルを放した後、アダプティブ・クルーズ・コントロール(自動車速制御および自動車間距離制御)は再開されます。

## 速度の設定/設定速度の変更

### 前提条件

- アダプティブ・クルーズ・コントロールがON
- 車両が動いている
- 前方に静止した物体を検出していない

### 速度の設定

1. ステアリング・コラムのクルーズ・コントロール操作レバーを前方(1の位置)に押しください。  
そのときの速度が保存され、自動的に維持されます(30~210km/hの制御範囲内)。ステータス・ディスプレイBが橙色になります。  
速度制御範囲のバー・グラフの下部に表示されている赤色の▲マークGが、現在の速度を示しています。
2. アクセル・ペダルから足を放してください。  
自車よりも遅い速度の前走車が検出されるまで、設定速度が自動的に維持されます。



### インフォメーション

停車中にクルーズ・コントロール操作レバーを前方(1の位置)に押すと、マルチファンクション・ディスプレイにメッセージ「ACC不可 停車中」が表示されます。

前方に静止した物体を検出すると、マルチファンクション・ディスプレイにメッセージ「ACC不可 静止物体 前方」が表示されます。

### 設定速度を上げる

▷ ステアリング・コラムのクルーズ・コントロール操作レバーを前方(1の位置)に押しください。

速度が1km/h単位で上がります。

#### または

ステアリング・コラムの操作レバーを希望の速度になるまで前方(1の位置)に押し続けてください。

速度が10km/h単位で上がります。

ステータス・ディスプレイBが新しく設定した速度を表示します。

速度制御範囲のバー・グラフの下部に表示されている赤色の▲マークGが、現在の速度を示しています。

### 設定速度を下げる

▷ ステアリング・コラムのクルーズ・コントロール操作レバーを手前(2の位置)に素早く引いてください。

速度が1km/h単位で下がります。

#### または

ステアリング・コラムの操作レバーを希望の速度になるまで手前(2の位置)に引き続けてください。

速度が10km/h単位で下がります。

ステータス・ディスプレイBが新しく設定した速度を表示します。

速度制御範囲のバー・グラフの下部に表示されている赤色の▲マークGが、現在の速度を示しています。



## 車間距離の設定

前走車との車間距離を4段階に設定できます。

### **i** インフォメーション

車間距離を設定すると、マルチファンクション・ディスプレイに「ACC」（アダプティブ・クルーズ・コントロール）のメイン・メニューが一時的に表示されます。

最初にスイッチZを操作すると、設定車間距離を変更することなく、「ACC」メイン・メニューが表示されます。

### **i** インフォメーション

実際の車間距離は速度に応じて変化します。速度が低いときは車間距離が短くなり、速度が高くなると車間距離が長くなります。

#### 車間距離を長くする

- ▷ スイッチZを上方向に押してください。設定車間距離が長くなります。前走車との設定車間距離を示す橙色のセグメントAの数が増えます。

#### 車間距離を短くする

- ▷ スイッチZを下方向に押してください。車間距離が短くなります。前走車との設定車間距離を示す橙色のセグメントAの数が減ります。

#### 前走車との車間距離を表示する

前走車を検出すると、マルチファンクション・ディスプレイとステータス・ディスプレイBに車両のシンボル・マークCが表示されます。灰色のゾーンDが、前走車との現在の車間距離を示します。

## 車間距離の設定オプション



走行速度が高い道路での走行に適した車間距離です。前走車との車間距離は1秒です。この場合、120km/hのときに約33mの車間距離になります。



少し余裕のあるドライビングに適した車間距離です。前走車との車間距離は1.3秒です。この場合、120km/hのときに約43mの車間距離になります。



#### デフォルト（初期設定値）

道路運行上の安全基準に即した車間距離です。前走車との車間距離は1.8秒です。この場合、120km/hのときに約60mの車間距離になります。



郊外路を走行するときに適しています。前走車との車間距離は2.3秒です。この場合、120km/hのときに約77mの車間距離になります。

## 自動ブレーキ制御での停止

アダプティブ・クルーズ・コントロールが作動しているときに前走車が停止すると、制御範囲内で減速して停車します。

インストルメント・パネルのインジケーター・ライト**HOLD**が点灯します。

車両は前走車が発進するまで停止状態を維持します。

HOLD機能に関するインフォメーション：

▷ 「HOLD機能：停止制御」（177ページ）を参照してください。

## インフォメーション

周囲の交通の流れによっては（例えば、ゆっくりとした交通の流れの中では）、車両はゆっくりと徐行してから停車します。



警告

ブレーキ・ペダルの感  
触の変化

アダプティブ・クルーズ・コントロールが正常に機能している場合や、HOLD機能が作動したときは、ブレーキ・ペダルの感触が変化したり、ブレーキ・システムの油圧作動音が聞こえることがあります。

これはシステムの正常な作動であり、故障ではありません。

## 再発進

アダプティブ・クルーズ・コントロールの作動モードに応じて、停車後に再発進し、自動車速制御と自動車間距離制御を再開することができます。

### アダプティブ・クルーズ・コントロールの作動

1. ステアリング・コラムのクルーズ・コントロール操作レバーを上方（4の位置、RESUME）に押してください。
2. アクセル・ペダルを短く踏んでください。  
車両が自動的に再発進します。

## インフォメーション

前走車が停止しているときは発進できません。

### アダプティブ・クルーズ・コントロールのスタンバイ

車両が動いているときのみ、自動車速制御および自動車間距離制御を再開することができます。

1. 通常の運転操作で発進してください。
2. ステアリング・コラムのクルーズ・コントロール操作レバーを上方（4の位置、RESUME）に押してください。  
または  
速度を設定するまたは設定速度を変更してください。

## アダプティブ・クルーズ・コントロール（自動車速制御および自動車間距離制御）の中断と再開

### OFF（自動車速制御と自動車間距離制御の中断）

▷ ブレーキ・ペダルを踏んでください。

または

ステアリング・コラムのクルーズ・コントロール操作レバーを下方（3の位置、OFF）に押してください。

アダプティブ・クルーズ・コントロールの制御が中断されます。

設定された希望速度および設定距離は保存されています。

### RESUME（自動車速制御と自動車間距離制御の再開）

▷ ステアリング・コラムのクルーズ・コントロール操作レバーを上方（4の位置、RESUME）に押してください。

自車よりも遅い速度の前走車を検出し、あらかじめ設定した車間距離よりも接近するまでは、設定速度まで加速します。

ステータス・ディスプレイBが灰色から橙色になります。

または

ステアリング・コラムのクルーズ・コントロール操作レバーを上方（4の位置、RESUME）で保持してください。

通常よりもスポーティーなドライビング・スタイルで、設定速度まで加速します。

## インフォメーション

クルーズ・コントロール操作レバーを3の位置（OFF）に押して、自動車速制御および自動車間距離制御を中断した場合、発進後、前方に静止した物体を検出していないときのみ制御を再開できます。



## 警告メッセージ

アダプティブ・クルーズ・コントロール作動中(ACC active)のドライバーへの運転操作の要求  
アダプティブ・クルーズ・コントロールが作動しているときに、ドライバーのブレーキ操作が必要であると判断した場合、警告音が鳴り、マルチファンクション・ディスプレイに警告メッセージ「**車間距離 ブレーキを操作**」が表示されます。

### ▲ 警告

アダプティブ・クルーズ・コントロールによるオート・ブレーキ時の不十分な制動力

このような場合、アダプティブ・クルーズ・コントロールによる制動力は衝突を回避するには不十分です。

▷ 直ちにブレーキをかけてください。

## マルチファンクション・ディスプレイのメッセージ

アダプティブ・クルーズ・コントロール(ACC)が自動的に解除されたときや、正常な作動を実行できないときは、マルチファンクション・ディスプレイに該当するメッセージが青色で表示されます。

- 「ACC 使用不可 センサーに汚れ 要洗浄」  
レーダー・センサーの機能が雪などで阻害されている場合、アダプティブ・クルーズ・コントロールは利用できません。
- 「ACC不可 ABS/PSM介入」  
ABSやPSMが制御を実行しているため、アダプティブ・クルーズ・コントロールの制御が中断されました。
- 「パーキングブレーキ解除」  
エレクトリック・パーキング・ブレーキが作動したため、アダプティブ・クルーズ・コントロールの制御が中断されました。
- 「ACC不可 ギアセレクター D/Mへ切替」  
PDKセレクター・レバーがDまたはマニュアル・ポジションMの位置にないため、アダプティブ・クルーズ・コントロールの制御が中断されました。
- 「ACC不可 停車中」  
停車中のため、要求した制御（速度の設定など）を実行できません。
- 「ACC不可 回転数超過」  
PDKセレクター・レバー/シフト・パドルがMのマニュアル位置のときにエンジン回転数が許容限度に到達したため、アダプティブ・クルーズ・コントロールの制御が中断されました。
- 「ACC不可 傾斜過大」  
坂道の傾斜度が大きすぎるため、速度または車間距離を設定できません。

- 「ACC不可 静止物体 前方」  
前方に静止物を検出したため、制御を実行できません。
- 「ACC不可 PSMをONにしてください」  
PSMがOFFになっているため、アダプティブ・クルーズ・コントロールを使用できません。  
ボルシェ・スタビリティ・マネージメント(PSM)に関するインフォメーション：  
▷ 「ボルシェ・スタビリティ・マネージメント(PSM)」(174ページ)を参照してください。
- 「ACC 使用不可」  
ブレーキのオーバerveヒートを防ぐなどのため、アダプティブ・クルーズ・コントロールが無効または使用できません。
- 「ACC不可 ステアリング角過大」  
ステアリングの操作が速すぎます。



## 一般的なインフォメーション

「スポーツ」および「スポーツ・プラス」モード「スポーツ」および「スポーツ・プラス」モードでは、アダプティブ・クルーズ・コントロールが通常の制御よりも運動性能が向上した制御になります。

## アダプティブ・クルーズ・コントロール(ACC)の例外

次のような状況では、アダプティブ・クルーズ・コントロールは**利用できません**。

- イグニッションがOFFのとき
- PSMがOFFのとき
- 運転席ドアが開き、運転席シートベルトを着用していないとき
- 駐車するとき、または非常に狭い場所を運転するとき
- エレクトリック・パーキング・ブレーキが作動しているとき
- PDKセレクター・レバーがN、R、またはP位置にあるとき
- 上り坂や下り坂の傾斜が20%以上のとき

アダプティブ・クルーズ・コントロールON時に、上記のいずれかの例外状況があてはまる場合、アダプティブ・クルーズ・コントロールがOFFになります。

マルチファンクション・ディスプレイに該当するメッセージが表示されます。

## レーダー・センサーが前走車を正常に検出できない状況

アダプティブ・クルーズ・コントロールのレーダー・センサーは、自車正面の比較的狭い範囲を円錐状に監視します。

このため周囲の道路状況や、前走車の大きさによっては、レーダー・センサーが前走車を検出できない、または検出が遅れる場合があります。その結果、アダプティブ・クルーズ・コントロールの制動が遅れたり、ブレーキが突然かかることがあります。

停車中の車両は検出されません。

アダプティブ・クルーズ・コントロールは停車中の車両に反応できません。

- ▷ 十分注意して運転してください。
- ▷ 必要に応じて減速してください。

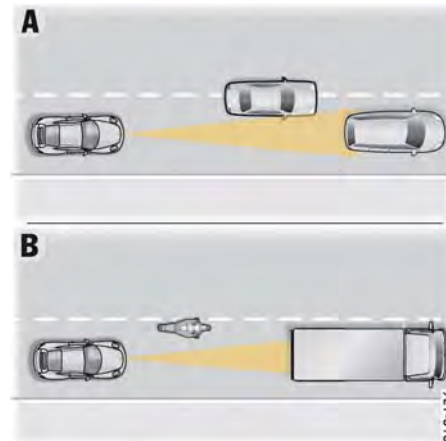

### A - 前走車の車線変更/前方への割り込み

隣の車線を走行する車両が車線変更したり、前方に割り込んだときは、自車と同一車線に完全に移動するまで、その車両を検出しません。

### B - 投影面積が小さな車両/幅の狭い車両

小さな車両や幅の狭い車両は検出できないか、または検出のタイミングが遅れます。

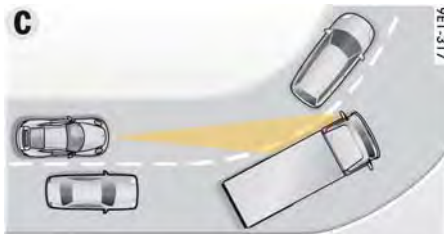

### C - コーナーへの進入/脱出

コーナーにさしかかったときは、前走車を検出できなかったり、早すぎるタイミングで検出する場合があります。また、隣の車線を走行する車両に反応する場合があります。

### D - 停車中の車両

レーダー・センサーの監視エリアに突然停車中の車両が現れたとき（前走車が車線変更したときなど）は、アダプティブ・クルーズ・コントロールはその車両を検出しません。



**警告**

アダプティブ・クルーズ・コントロールの停止車両の不検出

アダプティブ・クルーズ・コントロールのレーダー・センサーは停車中の車両を検出しません。

- ▷ 十分注意して運転してください。
- ▷ 必要に応じて減速してください。



### E - オーバーハングの長い車両

木材運搬トラックなどの車両後部は検出しません。



**警告**

前走車の後端が正しく検出されない

前走車に長いオーバーハングがある場合、アダプティブ・クルーズ・コントロールのレーダー・センサーはその車両の後端を検出できないか、または正しく検出することができません。

- ▷ 十分注意して運転してください。
- ▷ 必要に応じて減速してください。

## アクティブ・セーフティー - ポルシェ「アクティブ・セーフ(PAS)」

アダプティブ・クルーズ・コントロール・センサーはポルシェ「アクティブ・セーフ」機能に使用されます。

機能内容：

### - ブレーキ・システム・プレフィル

前走車に危険なほど近づいていることをレーダー・センサーが検出すると、ブレーキ・システムの圧力をあらかじめ少し高めてブレーキ・パッドをブレーキ・ディスクに軽く押し付け、制動時の応答性を向上させます。

### - ブレーキ・アシスト

前走車に危険なほど近づいていることをレーダー・センサーが検出すると、ブレーキ・アシスト機能の作動開始が早まります。ブレーキ・アシスト機能の作動は状況の危険度に応じて3段階で早まります。

### - ターゲット・ブレーキ

前走車に危険なほど近づいていることをレーダー・センサーが検出し、更にブレーキ制動力が不十分な場合、状況に応じてブレーキ圧力を増加します（必要に応じて最大の制動力まで）。



### インフォメーション

すべてのポルシェ「アクティブ・セーフ」機能は車速約30 km/h 以上で作動します。



#### 潜在的な警告（表示）

車間距離が短い状態で長い時間走行している場合、前走車がブレーキをかけたときに衝突することを防ぐため、マルチファンクション・ディスプレイに潜在的な警告を表示してドライバーに警告します。

- ▷ 必要に応じて前走車から離れて後方に下がってください。



#### 予期警告（警告音、表示）

前走車に危険なほど近づいており、前走車と衝突しそうなことをレーダー・センサーが検出すると、警告音と表示で予期警告を行います。ドライバーに警告を促し、ドライバーが適切に対応することで衝突を回避できます。



警告

車間距離の不足

前走車に追突する恐れがあります。

- ▷ 直ちにブレーキをかけてください。



#### 緊急警告（警告音、表示、触知）

ドライバーが予期警告に対応せず、ブレーキをかけなかった場合、直ちに緊急警告が作動し、警告音と表示に加えてブレーキ振動で知らせます。

ブレーキ圧力を素早く高め、ブレーキ振動を発生させて警告します。これによりドライバーに交通状況を警告します。

ドライバーはこの危険な状況に適切に対応することで衝突を回避できます。



警告

車間距離の不足

前走車に追突する恐れがあります。

- ▷ 直ちにブレーキをかけてください。

## **i** インフォメーション

下記の状況ではドライバーは慎重に運転していると想定され、予期警告や緊急警告機能は作動しません：

- 急カーブを走行しているとき
- ブレーキをかけているとき
- 追いつきしようとしている場合などドライバーが急加速したとき

### ポルシェ「アクティブ・セーフ(PAS)」警告のON/OFF

潜在的および予期警告機能は初期設定ではOFFになっています。緊急警告機能は作動状態になっています。

潜在的な警告と予期警告はマルチファンクション・ディスプレイの「**事前警告 オン**」の設定で作動できます。

設定はイグニッションのON/OFFを切り替えても保存され続けます。

- ▷ 「アクティブ・セーフティー - ポルシェ「アクティブ・セーフ(PAS)」」(160ページ)を参照してください。

### 規格との適合（欧州圏における）

アダプティブ・クルーズ・コントロールは周波数帯域77GHzで作動するレーダー・センサーを使用します。車両を使用する国によっては、アダプティブ・クルーズ・コントロールをOFFにする必要があります。

用途に基づいて使用する場合、アダプティブ・クルーズ・コントロールが「欧州議会および理事会指令1999/5/EC」の§3および他の関連規約の基本要件に適合していることを承認します。アダプティブ・クルーズ・コントロールは下記の国で使用できます。

- オーストリア、ベルギー、キプロス、チェコ共和国、デンマーク、ドイツ、エストニア、フィンランド、英国/北アイルランド、ギリシャ、ハンガリー、アイスランド、アイルランド、イタリア（サン・マリノ、バチカン市国）、ラトビア、リトアニア、ルクセンブルク、マルタ、オランダ、ノルウェー、ポーランド、ポルトガル、スロバキア共和国、スロベニア、スペイン（アンドラ、バlearレス諸島、カナリア諸島）、スウェーデン、スイス

6E1-020

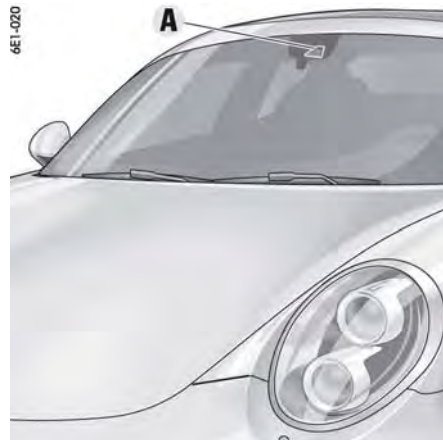

### 制限速度表示\*

制限速度表示は、カメラAを使用して、制限速度と追いつき禁止ゾーンの始点と終点を検出します。

交通標識はナビゲーション・システムの地図データと連動して評価され、マルチファンクション・ディスプレイに表示されます。

濡れた路面、分岐レーン、または時限式標識などで制限速度が低くなる場合、車両から供給される情報（レーン・センサー、ナビゲーションの日時など）と比較して補助標識が表示されます。

制限速度表示は国によって異なるため、すべての国別仕様に適用されるわけではありません。ポルシェ・コミュニケーション・マネージメント(PCM)の制限速度表示に関するインフォメーションは、別冊の取扱説明書を参照してください。\*

## 警告

### 集中力の低下

ドライバーは、制限速度表示に関係なく、適切な速度で走行するなど安全運転に努めてください。このシステムは、あくまでも補助的な機能のため運転時は細心の注意を払ってください。制限速度表示には、車両が制限速度を超過した場合の警告機能はありません。設定した制限速度に車両の速度を調整する機能でもありません。

- ▷ 十分注意して運転してください。
- ▷ 交通状況と車両周囲には常に注意を払ってください。
- ▷ 交通状況に応じた速度で運転してください。

## 警告

### 交通標識を検出するカメラの不良

雨水、雪、氷、多量の水しぶき、対向車のヘッドライトなどでカメラの視界が低下すると、カメラは交通標識を検出できない、または正しく検出できない場合があります。このような場合、制限速度が表示されなかったり、誤った制限速度が表示されたりします。マルチファンクション・ディスプレイに表示された制限速度よりも、実際の道路交通標識を常に優先して確認してください。

- ▷ 走行中は道路標識に常に注意を払ってください。
- ▷ 十分注意して運転してください。
- ▷ 進行方向の状況に常に気を配ってください。



## インフォメーション

以下の場合、制限速度表示の機能が制限されます：

- カメラの視界に汚れ、凍結、またはステッカーなどによる遮断がある
- 悪天候（豪雨など）
- 高速で走行している
- 交通標識が見えにくい状態、または損傷している



## インフォメーション

- ▷ カメラの作動を干渉する物がないことを確認してください：  
ルーム・ミラー上のカメラの周囲（図を参照）をステッカーなどで覆わないでください。
- ▷ 正常な機能を維持するために、カメラの視界に付着した汚れ、氷、雪などを取り除いてください。  
車両のお手入れについて：  
「車両のお手入れ」(218ページ)を参照してください。



## インフォメーション

交通標識がカメラによって検出されない場合、ナビゲーション・システムに保存されている制限速度が自動的に表示されます。

9FB\_824



A - 主要交通標識

B - 補助標識

## 制限速度の表示\*

マルチファンクション・ステアリング・ホイールのボタン、またはステアリング・コラム右下のレバー操作により、マルチファンクション・ディスプレイに制限速度の表示を呼び出すことができます。

最大3つの主要交通標識Aと補助標識Bを表示できます。最も優先順位の高い交通標識が左側に表示されます。

マルチファンクション・ディスプレイの使用に関するインフォメーション：

- ▷ 「マルチファンクション・ディスプレイの操作」(90ページ)を参照してください。

1. メイン・メニュー：「制限速度」を選択してください。

\* 日本仕様には設定はありません。

イグニッションをONにした後、マルチファンクション・ディスプレイに有効な最新の制限速度が表示されます。

速度制限が検知されない場合（速度制限なしの高速道路など）は、マルチファンクション・ディスプレイに「制限速度表示 認識不可」と表示されます。

現在のエリアで制限速度表示が利用できない場合は、「制限速度表示 現在地域では使用不可」と表示されます。

マルチファンクション・ディスプレイに表示される警告メッセージに関するインフォメーション：

▷ 「警告と情報メッセージの概要」（121ページ）を参照してください。

## **i** インフォメーション

- 制限速度表示は、メイン・メニューとして、またはマルチファンクション・ディスプレイの上部ステータス・エリアに表示できます。「上部のステータス・エリアの表示を変更する」（112ページ）を参照してください。
- 交通静音化対策地域または住宅地では、制限速度表示は「5km/h」と表示されます。
- 交通標識のない高速道路や幹線道路の入口/出口では、郊外道路の該当する制限速度が表示されます。

## 自動車電話、無線装置\*

- ▷ 自動車電話を使用する前に、必ず自動車電話の取扱説明書をお読みください。
- ▷ 運転中の電話の操作や通話については、各国の法律などを遵守してください。



警告

車両コントロールの喪失

走行中、携帯電話を使用すると運転に対する注意力が低下することがあります。運転操作を誤る恐れがあります。

- ▷ 安全上の理由から、自動車電話での通話はハンズフリー・システムのみを使用してください。

## ポルシェ・コミュニケーション・システム (PCMおよびCDR) \*

- ▷ ポルシェ・コミュニケーション・システムを使用する前に、別冊の取扱説明書をよくお読みください。

### 受信の状態

ポルシェ・コミュニケーション・システムPCMまたはCDRの受信状態は走行中、常に変化します。建物、地形および天候による受信障害は避けられません。

特にFMステレオは周囲の状況変化に敏感です。電子アクセサリーの取り付けは、必ずポルシェ正規販売店で行ってください。

ポルシェ社がテストを実施し、承認したアクセサリーのみを使用してください。それ以外のアクセサリーを使用すると、ラジオの受信状態に悪影響を及ぼす恐れがあります。



## USB/iPod® およびAUX \*

USB/iPod®およびAUXのインターフェースは、グローブ・ボックスの中にあります。

- ▷ PCM取扱説明書（別冊）の「外部オーディオ・ソース」の章を参照してください。



### インフォメーション

車内は過酷な条件（気温の変化、湿度）になることがあるため、iPod®, USBメモリー、または外部オーディオ・ソースを長時間車内に放置しないでください。

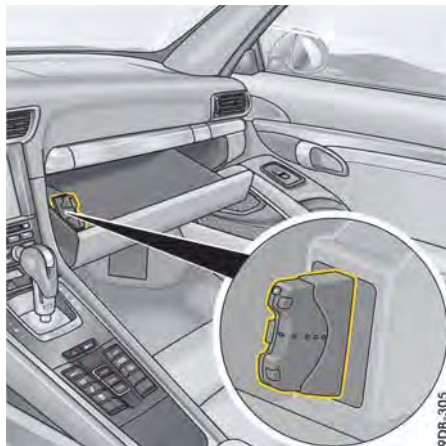

## ETC受信機

ETC本体、およびETC受信機は日本仕様では標準で装備されております。

- ▷ ETC本体はグローブ・ボックス内に取り付けられています。ご利用前にETC専用カードの利用期限を確認し、カードがスロットに確実に挿入されているか確認してください。

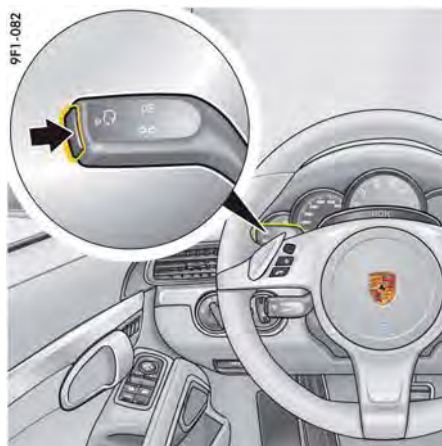

## ボイス・コントロール\*

- ボイス・コントロール・システムを使用すると、音声によるポルシェ・コミュニケーション・マネージメント(PCM)の操作ができます。
- ▷ 別冊のPCM取扱説明書にある「ボイス・コントロール」の章を参照してください。

## ボイス・コントロールの作動

- ▷  ボタンを押してください。  
確認音が鳴り、最も重要な5種類の音声コマンドのヘルプ・テキストが、マルチファンクション・ディスプレイに表示されます。  
音声コマンドを入力してください。  
マルチファンクション・ディスプレイのヘルプ・テキストのON/OFFについては：
- ▷ 「マルチファンクション・ディスプレイにPCMインフォメーションを表示する\*」(112ページ)を参照してください。

## Porsche Doppelkupplung(PDK)

Porsche Doppelkupplung(PDK)はオートマチック・モードとマニュアル・セレクション・モードを備えた7段変速トランスミッションです。

オートマチック・モード(セレクター・レバーがDの位置)では、変速が自動的に行われます。ステアリング・ホイールのシフト・ボタンを操作することにより、一時的にオートマチック・モードからマニュアル・モードに切り替えることができます。

セレクター・レバーをMの位置に入れるとマニュアル・モードになり、ステアリング・ホイールにあるシフト・ボタンまたはシフト・パドル、またはPDKセレクター・レバーを操作することによりマニュアル・モードのギヤ・チェンジができます。

セレクター・レバーのDとMは、走行中でも切り替えることができます。

- ▷ オートマチック、またはマニュアルのどちらのモードにあるときでもステアリング・ホイールのシフト・ボタンを誤って操作しないように注意してください。トランスミッションが思わぬタイミングで変速されます。

\* 日本仕様には設定はありません。

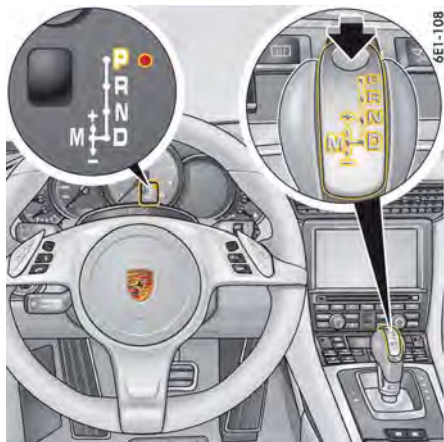

4E1-108

## セレクター・レバーの操作

イグニッションがOFFのとき、セレクター・レバーは動かないようにP位置に固定されます。イグニッションがONのとき、リリース・ボタンを押し、ブレーキ・ペダルを踏んでいるときのみ、セレクター・レバーをPおよびNの位置から動かすことができます。

### ロック解除ボタン

セレクター・レバーのロック解除ボタン（矢印）は、ギヤ・シフトの誤操作を防止するための機構です。セレクター・レバーをRまたはPの位置にシフトするときは、このロック解除ボタンを押さなければなりません。

## 始動

セレクター・レバーがPかNの位置にあり、ブレーキ・ペダルを踏んだ状態でないとエンジンを始動することはできません。

## 発進

- ▷ エンジンがアイドリング状態で、ブレーキ・ペダルを踏んでいるときのみ、走行位置（D、M、R）にシフトしてください。
- ▷ セレクター・レバーを走行位置に動かすと車両がゆっくりと動き出します。発進の準備が整うまでブレーキ・ペダルから足を放さないでください。

### 坂道での発進

発進アシスタントにより坂道で発進しやすくなります。ドライバーがフット・ブレーキを解除した直後にブレーキ・ペダルからアクセル・ペダルに踏み替える時間を確保するため、短時間のみ車両がその位置に保持されます。

- ▷ 「HOLD機能：停止制御」（177ページ）を参照してください。

## 停止

- ▷ 信号待ちなど短時間の停車時は、セレクター・レバーを走行位置のまま保持し、ブレーキ・ペダルを踏んでください。
- ▷ 上り坂ではアクセル・ペダルを踏みながら停止位置を保つようなことはしないでください。ブレーキ・ペダルを踏むか、エレクトリック・パーキング・ブレーキを作動させてください。
- ▷ 車両から離れるときは、必ずエレクトリック・パーキング・ブレーキを作動させ、セレクター・レバーをPの位置にしてください。

## 駐車

- ▷ アクセル・ペダルは慎重に操作してください。
- ▷ 特に、狭い場所で駐車や移動をする場合は、フット・ブレーキを使用して速度を調節してください。

6E3-102



## セレクター・レバー・ポジション・インジケーターおよびギヤ・ポジション・インジケーター

エンジン作動中に、セレクター・レバー位置および選択されたギヤが表示されます。

### セレクター・レバーが2つのポジションの間にある場合

影響：

- インストルメント・パネルのセレクター・レバー・ポジション表示が点滅し、マルチファンクション・ディスプレイに警告メッセージ「**ブレーキを操作**」または「**ギヤセレクターを正しい位置にシフトしてください**」が表示されます。

処置：

- ▷ フット・ブレーキを踏んで、セレクター・レバーを正しい位置に動かしてください。



ブレーキを踏んでいない状態で不意にセレクター・レバーがPまたはN位置から動いてギヤに入ってしまった場合(故障または誤った操作で)、シフト・インジケーターが点滅し、駆動力がカットされます。

- ▷ 発進するには、ブレーキ・ペダルを踏み、セレクター・レバーを再びPまたはNから希望のギヤに入れてください。

### インストルメント・パネルのセレクター・レバー位置RまたはDが点滅する

駆動力が伝達されません。

原因：

- フット・ブレーキを踏まずにセレクター・レバーを切り替えた
- 最高許容速度以上でセレクター・レバーをRにシフトした

処置：

- ▷ ブレーキ・ペダルを踏み、セレクター・レバーを再びPまたはNから希望するギヤに入れてください。
- リバース・ギヤの故障の場合：
- ▷ 「シフトアップ・インジケーター：M-マニュアル・モード」(171ページ)を参照してください。

### インストルメント・パネルのセレクター・レバー位置表示の故障

 「T/M故障 安全に停車してください」

マルチファンクション・ディスプレイに警告メッセージ「T/M故障 安全に停車してください」が表示されます。

影響：

- インストルメント・パネルにセレクター・レバーの位置が表示されません。
- 次に停車するまでは走行が可能です。

処置：

- ▷ そのまま運転を続行することができません。直ちに安全な場所に停車してください。ボルシェ正規販売店で故障を修理してください。車両をけん引しなければならない場合は、「けん引」(257ページ)を参照してください。

### トランスミッションに異常がある場合：

マルチファンクション・ディスプレイに警告メッセージ「T/M故障 リバースギヤ不可 運転可能」または「T/M温度 高すぎる 負荷を下げる」が表示されます。

- ▷ 「シフトアップ・インジケーター：M-マニュアル・モード」(171ページ)を参照してください。
- ▷ ボルシェ正規販売店で早急に故障を修理してください。ボルシェ正規販売店にご相談ください。この作業はボルシェ正規販売店での実施を推奨いたします。十分なトレーニングを受けた経験豊かなスタッフが、最新の技術情報と専用工具や専用装置を駆使し、確かな整備をお約束します。

## セレクター・レバー・ポジション

### P-パーキング・ロック

- ▷ 車両が完全に停止してからパーキング・ロックをかけてください。
- インストルメント・パネルのセレクター・レバー位置Pが点滅している場合、パーキング・ロックがかかっています。車両が不意に動き出す恐れがあります。セレクター・レバーを再びRからPの位置に入れてください。
- ▷ エレクトリック・パーキング・ブレーキを作動させ、パーキング・ロックをかけてください。
- インストルメント・パネルのセレクター・レバー位置Pが点滅している場合、パーキング・ロックがかかっています。車両が不意に動き出す恐れがあります。セレクター・レバーを再びRからPの位置に入れてください。

ボルシェ・エントリー&ドライブ非装備車：キーは、セレクター・レバーがPの位置にあるときのみ、抜き取ることができます。

### R-リバース・ギヤ

- ▷ 車両が完全に停止した状態で、ブレーキをかけてからシフトしてください。

### N-ニュートラル

- けん引するときや自動洗車機を使用するときなどは、セレクター・レバーをNの位置にしてください。
- ▷ エンジンがアイドリング状態で、ブレーキ・ペダルを踏んでいるときのみ、走行位置(D、M、R)にシフトしてください。

## D-オートマチック・モード

「通常」の走行時には、セレクター・レバーのDの位置を使用してください。車速とアクセル・ペダルの踏み込み方により、ギヤが自動的に切り替わります。

ドライバーのドライビング・スタイル（エコ走行、快適走行、またはスポーティーな走行）や、車両に作用する負荷（坂道など）に応じて、ギヤが切り替わるタイミングがエンジン低回転域から高回転域まで変化します。

また変速の特性は、アクセル・ペダルの踏み込み方、車速、エンジン回転数、前後方向の加速度、横方向の加速度および地形に応じて変化します。

コーナー手前などで素早くアクセル・ペダルを戻すと、不必要なシフトアップを回避できます。コーナリング中は横方向の加速度に応じて、エンジン回転数がレブリミットに達するまでシフトアップは行われません。

ブレーキを踏むと、減速の程度に応じてPDKトランスミッションが早めにシフトダウンします。コーナー手前でブレーキをかけると、最適なギヤが選択されます。適切なギヤでコーナリングすると、コーナーを曲がりきってアクセルを踏むときにシフトダウンする必要はありません。スポーティーなドライビング・スタイルで走らせているときは、ドライバーがブレーキ・ペダルにわずかに触れた瞬間から、トランスミッションがシフトダウンの準備を開始します。これにより更にダイナミックなドライビング・スタイルが楽しめます。

PDKトランスミッションは、アクセル・ペダルを素早く踏むと、一時的に最もスポーティーなギヤチェンジ、つまり可能な最も高いギヤチェンジ・ポイントに切り替わります。トランスミッションは直ちに1段または2段下のギヤにシフトダウンされます（一時的なシフトダウン）。トランスミッションは高速走行で7速を選択しません。

必要に応じて、ギヤを手動で選択することもできます。

PSMが作動しているとき、シフトアップおよびシフトダウンはできるだけ回避されます。PSMがOFFのときにホイールが高速で空転した場合、空転が検出されなくなるまでシフトアップは行われません。

## 情性走行モードで走行する

環境に配慮した運転をしたいときは、情性走行モードで燃料を節約することができます。車両はエンジンを切り離れた状態でアイドル回転数で走行し、エンジン・ブレーキの効果は得られません。

### 自動情性走行モードの作動条件

- セレクター・レバー D位置で走行している
- 情性走行モードがONである
-  ボタンのインジケーター・ライトが消灯している
- スポーツおよびスポーツ・プラス・モードがOFFである
- PSMが作動している
- クルーズ・コントロールが作動していない
- エンジン、トランスミッション、バッテリーが作動温度に達している
- 穏やかな/エコ走行スタイル
- ゆるやかな上り/下り勾配
- ▷ ゆっくりとアクセル・ペダルから足を放してください。

エンジンは切り離され、アイドル回転数で走行します。走行中、エンジン・ブレーキの効果は得られません。

情性走行モードはタコメーターに表示されるアイドル回転数で認識できます。

### インフォメーション

スポーツ走行や素早くアクセル・ペダルを戻した場合は、エンジン・ブレーキを使用できるように情性走行モードは抑制されます。急な上り坂では、傾斜の影響で情性走行距離が短くな

り、十分な燃料の節約ができないため、「情性走行」が行われない場合があります。急な下り坂などでは、エンジン・オーバーラン・トルクがかかっても減速せず、オーバーラン・カットオフにより燃料が消費されないため、情性走行モードの作動は抑制されます。

## 情性走行モードを終了する/エンジン・ブレーキを使用する

- ▷ アクセル・ペダルまたはブレーキ・ペダルを踏んでください。
- または  
シフト・パドルまたはシフト・ボタンを操作してください。
- または  
セレクター・レバーでギヤをシフトしてください。

## 情性走行モードを手動で開始する

- PDKセレクター・レバー D位置またはM位置で走行する
- 情性走行モードが抑制されている場合（スポーツ走行、アクセル・ペダルを急に放す、またはエンジン温度が非常に低い場合など）に、情性走行モードを手動で開始することができます。
- ▷ アクセル・ペダルから足を放し、シフト・パドル、シフト・ボタンまたはセレクター・レバーを使用して、可能な最も高いギヤにシフトしてください。

## オート・スタート/ストップ・ボタンを使用した情性走行モードのON/OFF

### OFFにする

- ▷  ボタンを押してください。  
ボタンのインジケーター・ライトが点灯します。  
情性走行モードがOFFになり、エンジンの自動停止が抑制されます。

## ONにする

- ▶ (A) ボタンを押してください。  
ボタンのインジケーター・ライトが消灯します。

惰性走行モードがONになり、車両が停車すると自動的にエンジンが停止します。

## 「スポーツ」モードが作動しているとき

PKDトランスミッションがスポーティーな変速特性に切り替わり、ギヤ・シフト時間が短くなります。

ドライバーのスポーティーなドライビング・スタイルをいち早く認識し、そのときのドライビング・パフォーマンスに応じたギヤ・シフト時間になります。

減速時のシフトダウンが早いタイミングで実行されます。またエンジン回転数が高いときでも、わずかな減速でシフトダウンされます。

## 「スポーツ・プラス」モードが作動しているとき

「スポーツ・プラス」モードでは、PKDトランスミッションがレース・サーキットでの走行に適したシフト特性に切り替わります。7速には変速されません。

「スポーツ」モードと比べて、ギヤチェンジ性能が更に格段に向上します。

- ▶ 「「スポーツ」および「スポーツ・プラス」モード」(181ページ)を参照してください。

## ローンチ・コントロールを使用した発進

ローンチ・コントロールは停車状態から最大加速度で発進することができるシステムです。



警告

車両のコントロールの喪失、または他の通行者への危険

発進時にローンチ・コントロールが作動していると車両は非常に早く加速します。そのため、車両のコントロールが失われたり、他のドライバーに危険が及ぶ恐れがあります。

- ▶ ローンチ・コントロールはサーキットでの使用をお勧めします。
- ▶ 路面状況や周囲の交通状況から判断して安全が確保できる場合に限って、ローンチ・コントロールを使用してください。

- ▶ 他の通行者を危険にさらしたり、他人の迷惑になるような状況ではローンチ・コントロールを使用しないでください。



## インフォメーション

通常の発進に比べて、最大加速での発進が構成部品に与える負荷は劇的に増大します。

作動条件:

- ローンチ・コントロールはエンジンが作動温度になってから使用してください。
- 「スポーツ・プラス」モードをONにしてください (ボタンのインジケーター・ライトが点灯し、SPORT PLUSがデジタル・スピードメーターとステアリング・ホイールに表示されます)。

1. 左足でブレーキ・ペダルを踏んでください。
2. 素早くアクセル・ペダルをいっぱい踏み込んで、そのまま保持してください (キックダウンが作動)。

エンジン回転数が約5,500rpmに維持されます。

マルチファンクション・ディスプレイに「**ローンチコントロールが有効です**」と表示されます。

車両装備によっては、「LAUNCH CONTROL」のロゴがステアリング・ホイールに表示されます。

3. 数秒以内にブレーキを解除してください。  
ローンチ・コントロールの状態が長時間停車しているとトランスミッションに過負荷がかかります。

トランスミッションの損傷を防ぐため、エンジン出力が制限されてローンチ・コントロールのプロセスがキャンセルされます。

## ステアリング・ホイールでのギヤ・シフト

ステアリング・ホイールのシフト・ボタンを操作することにより、一時的にオートマチック・モードDからマニュアル・モードMに切り替えることができます。

例:

- カーブや市街地に入る前にシフトダウンしたいとき
- 下り坂でエンジン・ブレーキをかけるためにシフトダウンしたいとき
- 急加速時にシフトダウンしたいとき

次の場合は、マニュアル・モードが維持されます:

- コーナリング時 (横方向の加速度に応じて) やオーバーラン時
  - 車両が交差点などで停車した場合
- 次の場合は、オートマチック・モードに戻ります:
- コーナリング時やオーバーラン時以外は、自動的に約6秒後
  - 発進後

## キックダウン

キックダウン機能はセレクター・レバーがDまたはMのときに機能します。

- ▶ 追い越し時などで大きな加速力が必要な場合は、アクセル・ペダルをフルスロットルよりも更に (キックダウンの位置まで) 踏み込んでください。

車速とエンジン回転数に応じて、トランスミッションがシフトダウンされます。そのギヤでのエンジン回転数の許容上限に達するまで、シフトアップされません。

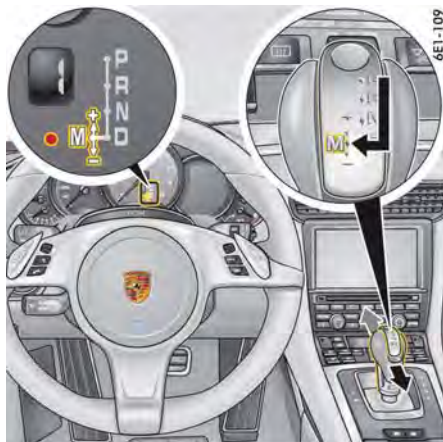

PDKセレクトター・レバー

## M - マニュアル・モード

現在のギヤは、DからMにシフトしてもそのまま維持されます。

MからDにシフトした場合は、現在のドライビング・スタイルに適した変速特性が選択され、適切なギヤにシフトされます。

セレクトター・レバーおよびステアリング・ホイール・スポーク上部の2個のシフト・ボタン、またはスポークの後ろのシフト・パドルによって、快適で安全に7速前進ギヤのシフト・チェンジができます。

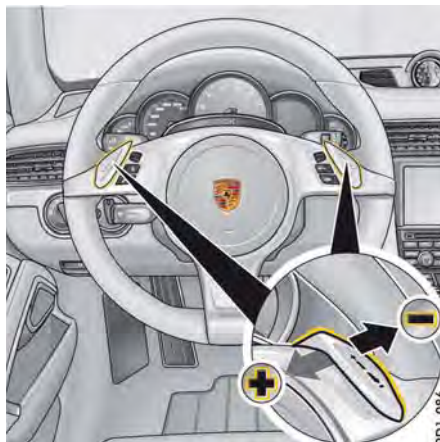

シフト・ボタン付きステアリング・ホイール

セレクトター・レバーまたはシフト・ボタンでのシフトアップ

- ▷ PDKセレクトター・レバー、またはステアリング・ホイールのシフト・ボタンを前方に押ししてください。

セレクトター・レバーまたはシフト・ボタンでのシフトダウン

- ▷ PDKセレクトター・レバー、またはステアリング・ホイールのシフト・ボタンを手前に引いてください。



シフト・パドル付きステアリング・ホイール

セレクトター・レバーまたは右「+」シフト・パドルでのシフトアップ

- ▷ PDKセレクトター・レバーを前方に押しください。またはステアリング・ホイールの右側シフト・パドルを手前に引いてください。

セレクトター・レバーまたは左「-」シフト・パドルでのシフトダウン

- ▷ PDKセレクトター・レバー、またはステアリング・ホイールの左側シフト・パドルを手前に引いてください。

シフト・パドルを使用してN - ニュートラルにシフトする

- ▷ 両方のシフト・パドルを同時に引いて、すぐに放してください。トランスミッションはN - ニュートラルになります。

車両はエンジンを切り離れた状態でアイドル回転数で走行し、エンジン・ブレーキの効果は得られません。

ギヤ・インジケーターの数値は消灯し、セレクトター・レバー・ポジションが点滅します。

いずれかのシフト・パドルを引く、またはセレクター・レバーを操作することで、駆動力が再度伝達されます。

停止に近い低速になったら駆動力を伝達するためにブレーキを 작동させてください。

**セレクター・レバー、シフト・ボタンまたはシフト・パドルの連続操作による素早いギヤシフト**  
シフト・ボタン、シフト・パドル、またはセレクター・レバーを素早く連続操作した数と同じ数のギヤ段をシフトアップまたはダウンできます。

変速したときにエンジンの許容回転数(最高回転数または最低回転数)を超える場合、コントロール・ユニットによって変速が実行されません。

セレクター・レバーがMの位置にあるときは、エンジンが許容最高回転数に達しても自動的にシフトアップされません。ただしキックダウンの操作により、シフトアップ禁止の制御をキャンセルすることができます。つまり、追い越し加速中などでエンジンが最高回転数に達したときでも自動的なシフトアップは実行されませんが、キックダウン操作を行うとシフトアップすることができます。

▷ 上り坂ではエンジン・パワーを有効に使用できるように、また下り坂では十分なエンジン・ブレーキがかかるように、適切なギヤを選んでシフトダウンしてください。

6E3-101



シフトアップ・インジケーター：M - マニュアル・モード

### 低燃費走行のためのシフトアップ・インジケーター

タコメーター内のデジタル・スピードメーター右横にあるシフトアップ・インジケーターAは、経済的な運転を促すシフトアップのタイミングを知らせます。

現在選択しているギヤ、エンジン回転数、アクセル・ペダルの踏み込み量に応じてこのインジケーターが点灯し、1段高いギヤにシフトアップする適切なタイミングをお知らせします。

▷ シフトアップ・インジケーターが点灯したときは、1段高いギヤにシフトアップしてください。

## 走行制限プログラム

### タコメーターのセレクター・ディスプレイの故障

タコメーター内のセレクター・ディスプレイに故障が発生した場合、マルチファンクション・ディスプレイに警告メッセージ「T/M故障 安全に停車してください」が表示されます。

 「T/M故障 安全に停車してください」

－ 影響：

タコメーターにセレクター・レバーの位置が表示されません。

次に停車するまでは走行が可能です。

処置：

そのまま運転を続行することができません。直ちに安全な場所に停車してください。ボルシェ正規販売店で故障を修理してください。車両をけん引しなければならない場合は：

「けん引」(257ページ)を参照してください。

## トランスミッションに故障が発生した場合

- トランスミッションに故障が発生した場合、重要度に応じてマルチファンクション・ディスプレイに警告メッセージ「**T/M故障 安全に停車してください**」、または「**T/M故障 リバースギヤ不可 運転可能**」、または「**T/M温度 高すぎる 負荷を下げる**」が表示されます（黄色または赤色）。

### 「T/M故障 安全に停車してください」

- 影響：  
次に停車するまでは走行が可能です。
- ▷ 処置：  
そのまま運転を続けることができません。直ちに安全な場所に停車してください。ポルシェ正規販売店で故障を修理してください。車両をけん引しなければならない場合は：  
「けん引」(257ページ)を参照してください。

### 「T/M故障 リバースギヤ不可 運転可能」

- 影響：  
スムーズな変速ができなくなり、リバース・ギヤに入らないことがあります。
- ▷ 処置：  
ポルシェ正規販売店で早急に故障を修理してください。  
ポルシェ正規販売店にご相談ください。この作業はポルシェ正規販売店での実施を推奨いたします。十分なトレーニングを受けた経験豊かなスタッフが、最新の技術情報と専用工具や専用装置を駆使し、確かな整備をお約束します。



### 「T/M温度 高すぎる 負荷を下げる」

- 影響：  
車両発進時に異常を知らせる不自然な動きが感じられるとともに、エンジン出力が制限されます。
- ▷ 処置：  
例えば坂道では、アクセル・ペダルの操作で車両を静止させないでください。停車中はブレーキ・ペダルを踏んでください。エンジンにかかる負荷を小さくしてください。可能であれば安全な場所に停車してください。警告が消えるまでセレクター・レバーを**P**または**N**の位置にしてエンジンをアイドリングさせてください。

## トランスミッションおよびシャーシ・コントロール・システム

車両にはパワー・トランスミッションおよびシャーシに作用するすべてのコントロール・システムによって構築された、複合一体型システムが搭載されています。

この連携作動により、走行安全性を最大限に高めつつ優れたドライビング・パフォーマンスを実現します。

車両の装備仕様により、次のコントロール・システムが搭載されています：

システム/名称	適用
<b>PTM</b> ポルシェ・トラクション・マネージメント	- マップ・コントロール多板クラッチ付き電子制御4WDシステム
<b>PSM</b> ポルシェ・スタビリティ・マネージメント	- ドライビング・スタビリティ・コントロール - アンチロック・ブレーキ・システム(ABS) - ブレーキ・システム・プレフィル - ブレーキ・ブースター（油圧ブレーキ・アシスト） - オートマチック・ブレーキ・ディファレンシャル(ABD) - アンチ・スリップ・コントロール(ASR) - エンジン・ドラッグ・トルク・コントロール(MSR) - ステアリング・トルク・アシスト - HOLD機能：停止制御
<b>PASM</b> ポルシェ・アクティブ・サスペンション・マネージメント	- 無段階補正コントロール付きショック・アブソーバー・システム
<b>PDCC</b> ポルシェ・ダイナミック・シャーシ・コントロール	- 走行中のロールを軽減して姿勢を安定させるアクティブ・シャーシ・コントロール・システム
<b>PTVプラス</b> ポルシェ・トルク・ベクトリング・プラス	- より俊敏なコーナリングのためのラテラル・ダイナミック・ブレーキ制御 - 可変電子制御式リヤ・ディファレンシャル・ロック

## ボルシェ・トラクション・マネージメント(PTM)

ボルシェ・トラクション・マネージメントは、車体前後方向および横方向のドライビング・ダイナミクスを高めるアクティブ4輪コントロール・システムです。ボルシェ・スタビリティ・マネージメント(PSM)に密接に連携して制御します。

車両のスポーツ特性を向上させるために常にリヤ・アクスルを駆動させています。また、走行状態に合わせてフロント・アクスルへの駆動力配分を制御します。

PSMと連動して、PTMシステムはあらゆる走行状態で4輪の駆動力を適切に配分します。このシステムにより、トラクションと走行安定性が向上し、俊敏でダイナミックなレスポンスを実現します。



警告

車両コントロールの喪失

PTMと4WDを過信せず、路面状況、天候条件、交通状況に応じた責任ある運転を心がけてください。

走行安全性は向上しますが、無謀な運転は避けてください。PTMまたは4WDが装備されていても、物理的限界を超えて車両をコントロールすることはできません。

PTMまたは4WDは危険なスピードによる事故のリスクを減らすことはできません。

## PTMの利点

- 車両のトラクション、走行安定性、ステアリング性能が大幅に向上します。
- 性能限界域で走行しているときのコントロール性が高まります。
- 直進安定性が向上します。
- 4WDの利点をフルに活用すれば、よりスポーティーな車両設定が可能です。
- ASR、ABDおよびPTVプラスにより更に4輪のトラクションが向上します。

ASRおよびABDに関するインフォメーション：

▷ 「ボルシェ・スタビリティ・マネージメント(PSM)」(174ページ)を参照してください。

マルチファンクション・ディスプレイに表示されるフロントおよびリヤ・ホイール間の現在のトルク配分に関するインフォメーション：

▷ 「4輪駆動メニュー」(107ページ)を参照してください。

## ボルシェ・スタビリティ・マネージメント(PSM)

PSMは、過剰な走行条件下で車体を安定させるためのアクティブ・コントロール・システムです。PSMは、アンチロック・ブレーキ・システム(ABS)とエンジン・ドラッグ・トルク・コントロール・システム(MSR)の機能と同様にオートマチック・ブレーキ・ディファレンシャル(ABD)とアンチスリップ・コントロール(ASR)システムの両方を利用します。



警告

車両コントロールの喪失

PSMを過信せず、路面状況、天候条件、交通状況に応じた責任ある運転を心がけてください。走行安全性は向上しますが、無謀な運転は避けてください。PSMが装備されていても、物理的限界を超えて車両をコントロールすることはできません。

PSMは危険なスピードによる事故のリスクを減らすことはできません。

## PSMの利点

- 様々な路面状況、運転状況で最適なトラクション性能と直進安定性を確保します。
- コーナリング中、ドライバーがアクセル・ペダルやブレーキ・ペダルから足を放したときの安定性の損失を補正します。この補正は、対横G限界に達するまで持続します。
- PSMは、車線変更や連続したカーブでの急なステアリング操作を行ったときなどに積極的に走行安定性を維持します。



- コーナリング中や変化に富んだ路面状況下でブレーキをかけたときの走行安定性を確保します。
- 急ブレーキをかけたときの制動力を高め、制動距離を短くします。

### 作動条件

PSMは、エンジンを始動すると自動的にONになります。

### 機能

ホイール、ブレーキ、ステアリング・システム、およびエンジンのセンサーが常に車両の状態をモニターしています：

- 走行速度
- 作動方向（ステアリング角）
- 横方向加速度
- 縦方向加速度
- 上下軸の回転率

PSMはこれらの数値を利用して、ドライバーの望む進行方向を検出します。

PSMは、ステアリングの切れ角と実際の進行方向の偏差を検出し、その偏差を補正するため、必要に応じて個々のホイールにブレーキをかけます。

更に必要であれば、エンジン出力やPorsche Doppelkupplung(PDK)の変速作動を制御して、走行安定性を高めます。

次の状況ではPSMがドライバーに危険を知らせ、路面状況や走行状態に応じた運転を促します：

- インストルメント・パネルのPSM警告灯が点滅します。
  - 油圧作動音が聞こえます。
  - PSMがブレーキを制御することで、減速の度合いやステアリング操作力が変化します。
  - エンジン出力が低下します。
  - ブレーキ・ペダルが振動し、ペダルの位置が変化します。
- このような場合は最大の制動力を得るため、ブレーキ・ペダルを踏む力を弱めず、更に強く踏み込んでください。

### PSMの作動例

- コーナリング中、「フロント・ホイールの横滑り」をセンサーが検出すると、エンジン出力を抑えます。更に、必要に応じてコーナー内側のリヤ・ホイールにブレーキをかけます。
- コーナリング中、リヤ・ホイールの横滑りをセンサーが検出すると、コーナー外側のフロント・ホイールにブレーキをかけ、軌道を修正します。
- ブレーキ予圧：  
ドライバーがアクセル・ペダルから素早く足を放すと、急ブレーキに備えてブレーキ・システムの圧力を少し高めます。このときブレーキ・パッドが弱い力でブレーキ・ディスクに押し付けられ、ドライバーが急ブレーキをかけたときに素早く制動力が立ち上がるようにします。
- ブレーキ・ブースター（油圧ブレーキ・アシスト）：  
急ブレーキ操作時にブレーキ・ペダルを踏む力が弱いと、ブレーキ・ブースターが4輪すべてのブレーキ・システムの圧力を高め最大の制動力をかけます。

### PSMおよびPTVプラスの運動作動

車両の安定性を最大限確保するため、PTVプラス装備車でPSMの介入が発生した場合、センター・ディファレンシャル・ロックが調節されます。

### PSMおよびPTMの運動作動

車両の安定性を最大限確保するため、フロントおよびリヤ・ホイール間の適切なトルク配分を行い、PTVプラス装備車でPSMの介入が発生した場合、ディファレンシャル・ロックが調節されます。

PTMに不具合が発生した場合、PSMをOFFにすることはできません。  
PSMをOFFにすると、自動的に再度ONになります。

### オートマチック・ブレーキ・ディファレンシャル(ABD)

ABDシステムは、フロントおよびリヤ・アクスルを個別に制御します。いずれかのアクスルで一方のホイールが空転し始めると、そのホイールにブレーキをかけて、反対側のホイールの駆動力を確保します。

ABDは走行状況を検出し、適切な制御方法で作動します。水平な砂利道で発進する場合など、トラクションがほとんどかからない状況では、エンジン低回転域からトラクション・コントロールが作動します。上り坂での発進や急加速時など、大きな推進力が必要な場合、その状況に応じてABDシステムが作動します。

## アンチ・スリップ・コントロール(ASR)

アンチ・スリップ・コントロールがエンジン出力を制御することで、ホイールの空転を防ぎ、直進安定性やハンドリング性能が維持されます。

## エンジン・ドラッグ・トルク・コントロール(MSR)

オーバーラン時、ホイールのスリップが激しい場合、エンジン・ドラッグ・トルク・コントロールが駆動輪のロックアップを防ぎます。滑りやすい路面でシフトダウンした場合も同様です。

## ステアリング・トルク・パルス

ステアリング・トルク・パルスは摩擦値が異なる路面でブレーキをかける場合に運転者のステアリング・アシストを行います。カウンター・ステアリング中も操舵力を追加して運転者を支援します。

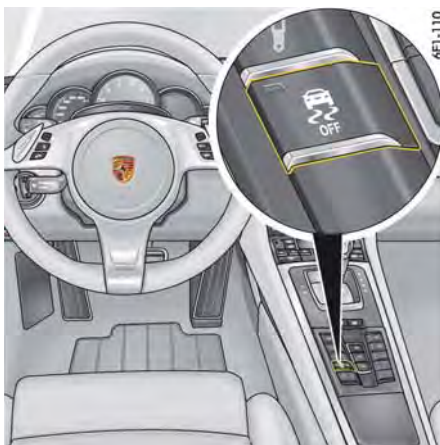

## PSMをOFFにする

- ▷  ボタンを1秒以上押してください。ボタンを押してから実際にPSMがOFFになるまでには、若干の遅れがあります。ボタンのインジケーター・ライトとインストルメント・パネルのPSM OFF警告灯が点灯します。マルチファンクション・ディスプレイに「PSM オフ」警告が表示されます。

**ABSコントロール範囲内でブレーキをかけた場合**、PSMがOFFの状態でも車体は安定性を維持します。

**片方の駆動輪が空転すると**、PSMをOFFにしてもブレーキをかけて空転を抑制します。



警告

PSMアシストの停止

PSMをOFFにすると、ABS制御範囲外の走行状況でPSMサポートが行われません。

- ▷ 「通常」走行では常にPSMをONにすることを推奨いたします。

ただし次の場合は、例外として一時的にPSMをOFFにすることが有効です：

- ぬかるんだ路面、または積雪が多い場合
- スタックした車両を脱出させる場合



## インフォメーション

PSM OFF時でもブレーキ・システム・プレフィルが高い制動性能を維持します。

PSMをOFFにすると、ホイールの個別ブレーキ制御や、アンチ・スリップ・コントロール(ASR)の作動もOFFになります。

なおオートマチック・ブレーキ・ディファレンシャル(ABD)はOFFになりません。

## PSMを再度ONにする

- ▷  ボタンを押してください。直ちにPSMが復帰します。ボタンのインジケーター・ライトとインストルメント・パネルのPSM OFF警告灯が消灯します。マルチファンクション・ディスプレイにメッセージ「PSM オン」が表示されます。

## 「スポーツ・プラス」モード

「スポーツ・プラス」モードをONにすると、よりスポーティーな走行が可能となります。PSMの作動はノーマル・モードより遅めになります。ドライバーは緊急時のPSMの介入を無効にすることなく、性能限界値ぎりぎりでも車両をより機敏に操ることができます。これにより、特にドライ・コンディションのサーキットではラップ・タイムの短縮に貢献します。

## PSM警告灯

- イグニッションをONにすると、ライト作動点検のためにインストルメント・パネルのPSM警告灯が点灯します。
- この警告灯は、PSMが作動していることを示します。PSMがOFFにされているときでも、片方の駆動輪がスピンしてブレーキ制御が行われた場合は点灯します。
- 警告灯およびマルチファンクション・ディスプレイの警告がPSMに不具合が発生したことを表示します。  
インストルメント・パネルのマルチファンクション・ディスプレイに警告メッセージ「故障 PSM 整備工場へ 慎重に走行して下さい」が表示されます。

マルチファンクション・ディスプレイに表示される警告メッセージに関するインフォメーション：

- ▷ 「警告と情報メッセージの概要」(121ページ)を参照してください。
- ▷ 状況の変化に合わせて慎重に運転してください。
- ▷ ポルシェ正規販売店で故障を修理してください。この作業はポルシェ正規販売店での実施を推奨いたします。十分なトレーニングを受けた経験豊かなスタッフが、最新の技術情報と専用工具や専用装置を駆使し、確かな整備をお約束します。

## けん引

けん引に関するインフォメーション：

- ▷ 「けん引およびけん引によるエンジンの始動」(257ページ)を参照してください。

## HOLD機能：停止制御

HOLD機能は、上り坂での停車時や発進時に、ドライバーの運転操作を支援します。

この機能により、車両の思わぬ後退を自動的に防ぎます。

HOLD機能が作動すると、インストルメント・パネルのインジケーター・ライト**HOLD**が点灯します。

この機能により、ブレーキ・ペダルを踏んでいないときでも、車両の思わぬ後退を自動的に防ぎます。

アダプティブ・クルーズ・コントロールが正常に機能している場合、HOLD機能は自動ブレーキの後、停止した車両を保持します。



## インフォメーション

- 車両がエレクトリック・パーキング・ブレーキで坂道に停止している場合、通常の運転操作で発進します。  
エレクトリック・パーキング・ブレーキはドライバーの発進操作を検出し、パーキング・ブレーキを自動解除します。
- HOLD機能が作動中に運転席ドアを開いた場合、または運転席ドアが開いている状態でドライバーが運転席シートベルトを外した場合、エレクトリック・パーキング・ブレーキが自動的に作動します。

エレクトリック・パーキング・ブレーキに関するインフォメーション：

- ▷ 「エレクトリック・パーキング・ブレーキ」(147ページ)を参照してください。

## HOLD機能の例外

次のような状況では、HOLD機能は利用できません：

- PDKセクター・レバーが**P**または**N**位置にある  
HOLD機能が作動中にPDKセクター・レバーを操作すると、HOLD機能は解除されます。
- 車両が停止していない
- エンジンが停止している
- 運転席ドアが開き、運転席シートベルトを着用していない
- 坂道の勾配率が5%以下



警告

ブレーキ・ペダルの感触の変化

アダプティブ・クルーズ・コントロールが正常に機能している場合や、HOLD機能が作動したときは、ブレーキ・ペダルの感触が変化したり、ブレーキ・システムの油圧作動音が聞こえることがあります。

これはシステムの正常な作動であり、故障ではありません。

**警告**

車両コントロールの喪失

HOLD機能が装備されていても、物理的限界を超えて車両をコントロールすることはできません。上り坂で発進するときは、HOLD機能を過信せず、常に責任ある運転を心がけてください。HOLD機能によるアシスタントは、滑りやすい路面（凍結路やぬかるみなど）で停止および発進するときは役立たないことがあります。この場合、発進時に車両がスリップする恐れがあります。

▷ 常に路面状況や車両負荷に応じた適切な運転を心がけてください。必要に応じてフット・ブレーキを使用してください。

HOLD機能が機能しないときは、坂道発進時にシステムが運転操作を支援することができません。

▷ フット・ブレーキをかけて停車してください。

**警告**

上り坂での車両の後退

ブレーキを使用せずに急な上り坂で車両を停止する場合、HOLD機能で車両が維持される前に後退する恐れがあります。この状況では、ドライバーはフット・ブレーキを踏んで後退を抑制することができます。

▷ フット・ブレーキをかけて制動力を上げることで、車両の停止維持を補助してください。

## ABSブレーキ・システム（アンチロック・ブレーキ・システム）

**警告**

車両コントロールの喪失

ABSを過信せず、路面状況、天候条件、交通状況に応じた責任ある運転を心がけてください。

走行安全性は向上しますが、無謀な運転は避けてください。ABSが装備されていても、物理的限界を超えて車両をコントロールすることはできません。

ABSは危険なスピードによる事故のリスクを減らすことはできません。

### ABSの特徴

#### − ステアリングの操作性の確保

安定したステアリング・コントロール性能を維持します。

#### − 優れた走行安定性

ホイール・ロックによるスリップを回避します。

#### − 制動距離の短縮

ほとんどの状況で、ブレーキをかけたときの制動距離が短くなります。

#### − ホイール・ロックの回避

ホイールがロックしたときに生じるタイヤのフラット・スポットを回避できます。

### 機能

ABSが最も効果を発揮するのは、緊急回避が必要な状況でブレーキをかけたときです。このような状況下でABSは走行安定性を確保し、安定したステアリング・コントロール性を維持します。

ABSは、あらゆる路面状況下での急ブレーキ時、車両が停止する直前までスリップ（ホイール・ロック）を回避します。

ホイールのロック点付近でブレーキをかけたとき（急ブレーキ時）にABSは作動し始めます。このときドライバーは、ABSのコントロール状況（大変小刻みなポンピング・ブレーキをかけるような状態）をブレーキ・ペダルの脈動とノイズから感じ取ることができます。

この脈動やノイズは、ドライバーが道路状況に対してスピードを調整する警告の役目をします。

▷ 急ブレーキ操作が必要な場面では、安全な速度になるまでしっかりとブレーキ・ペダルを踏み続けてください。ABSが作動してブレーキ・ペダルが振動しても、ペダルを踏み力をゆるめないでください。

### 警告灯

エンジン作動中もインストルメント・パネルにABS警告灯が点灯する場合、何らかの不具合によりABSの作動がOFFになっていることを示します。

インストルメント・パネルのマルチファンクション・ディスプレイに警告メッセージ「故障ABS/PSM 慎重に走行してください」が表示されます。

マルチファンクション・ディスプレイに表示される警告メッセージに関するインフォメーション：

▷ 「警告と情報メッセージの概要」（121ページ）を参照してください。

この場合、ブレーキ・システムは**ロックを回避できない状態**、つまりABSを装備していない車両と同じ作動になります。

▷ 制動性能の変化に合わせて慎重に運転してください。

更に思わぬ悪影響を及ぼすような不具合の発生を防止するため、早急にABSの点検を受けてください。

ポルシェ正規販売店にご相談ください。この作業はポルシェ正規販売店での実施を推奨いたします。十分なトレーニングを受けた経験豊かなスタッフが、最新の技術情報と専用工具や専用装置を駆使し、確かな整備をお約束します。

ABSコントロール・ユニットは、ポルシェ社が認可した正規サイズのタイヤに合わせてプログラム調整されています。

不正なタイヤを使用した場合、プログラムと異なったホイール回転速度が検出され、ABSがOFFになることがあります。

## ポルシェ・アクティブ・サスペンション・マネージメント (PASM)

PASMはショック・アブソーバーをアクティブに調整します。アジャスタブル・ダンパー・システムは、走行状態や条件に応じて適切なダンパー・レベルを選択します。走行安全性、俊敏性、および快適性が最適化されます。

ボタンの操作で、2種類のシャーシ設定を選択できます：

- 「シャーシ 標準」
- 「シャーシ スポーツ」

標準モードでは、車両はスポーティーで快適な設定となります。

スポーツ・モードでは、ショック・アブソーバーの調整が非常にスポーティーなものになります（例：レース・サーキットでの走行などに最適な設定）。

走行状況に合わせて、マニュアル・モードに加えて、PASMもショック・アブソーバーを調整し、スポーティーまたは快適な走行を可能にします。



### PASMモードの選択

1. イグニッションをONにしてください。
2.  ボタンを（繰り返し）押してください。

ボタンのインジケーター：

- 「シャーシ 標準」（初期設定）を選択した場合、インジケーター・ライトは点灯しません。
- 「シャーシ スポーツ」を選択した場合、インジケーター・ライトが点灯します。

更に、選択したシャーシ設定はマルチファンクション・ディスプレイに約4秒間表示されます。



### インフォメーション

イグニッションをOFFにすると、そのとき選択しているシャーシ設定がメモリーに保存されます。

### 警告メッセージ

このシステムはPASMの不具合を自動的に検出し、マルチファンクション・ディスプレイに表示します。

マルチファンクション・ディスプレイに表示される警告メッセージに関するインフォメーション：

- ▷ 「警告と情報メッセージの概要」（121ページ）を参照してください。
- ▷ 状況の変化に合わせて慎重に運転してください。
- ▷ ポルシェ正規販売店で故障を修理してください。この作業はポルシェ正規販売店での実施を推奨いたします。十分なトレーニングを受けた経験豊かなスタッフが、最新の技術情報と専用工具や専用装置を駆使し、確かな整備をお約束します。

## ポルシェ・トルク・ベクトリング・プラス (PTVプラス)

### 機能説明



警告

車両コントロールの喪失

PTVプラスを過信せず、路面状況、天候条件、交通状況に応じた責任ある運転を心がけてください。

走行安全性は向上しますが、無謀な運転は避けてください。PTVが装備されていても、物理的限界を超えて車両をコントロールすることはできません。

PTVは危険なスピードによる事故のリスクを減らすことはできません。

PTVプラスは、ドライビング・ダイナミクスに応じてブレーキ制御を行い、リヤ・アクスルへの可変トルク配分を可能にするコントロール・システムおよび電子制御リヤ・ディファレンシャル・ロックで構成されています。

PTVプラスは、コーナー内側のリヤ・ホイールへの穏やかなブレーキ制御によってステアリングのレスポンスおよび精度を向上させます。このブレーキ制御はドライバーには感じられません。車両はフロント・ホイールの舵角に正確に従います。限界域でのアンダーステアはほぼ完全に回避されます。これにより、耐横G性能が向上し、コーナリング・スピードが向上します。

電子制御式リヤ・ディファレンシャル・ロックは車両の走行状況を常時モニターし、最適な駆動トルクをリヤ・アクスルに配分します。

以下の利点があります：

- トラクションの向上
- 高速コーナリング時の揺り返しの低減
- 高速走行時の走行安定性の向上

「スポーツ・プラス」をONにすると、PTVプラスはよりダイナミックな制御になります。

## ポルシェ・ダイナミック・シャーシ・コントロール(PDCC)



警告

車両コントロールの喪失

PDCCを過信せず、路面状況、天候条件、交通状況に応じた責任ある運転を心がけてください。

走行安全性は向上しますが、無謀な運転は避けてください。PDCCが装備されていても、物理的限界を超えて車両をコントロールすることはできません。

PDCCおよびPTVプラスは危険なスピードによる事故のリスクを減らすことはできません。

ポルシェ・ダイナミック・シャーシ・コントロール(PDCC)は、走行中の車両の傾き(ロール)を抑制するシステムです。

フロントおよびリヤ・アクスルのアンチロール・バーをアクティブに制御して、快適性と走行安全性を高めます。車体バランスと俊敏性が最適化されます。

PDCCシステムを個別にコントロールすることはできません。

ポルシェ・アクティブ・サスペンション・マネージメント(PASM)でシャーシ設定を選択すると、PDCCシステムの適応するオンロード・ドライビング・プログラムが自動的に作動します。

シャーシ設定の選択に関するインフォメーション：

- ▷ 「ポルシェ・アクティブ・サスペンション・マネージメント(PASM)」(179ページ)を参照してください。

## 警告メッセージ

システムに故障がある場合、マルチファンクション・ディスプレイに警告メッセージ「故障 PDCC スタビライザー」が表示されます。

マルチファンクション・ディスプレイに表示される警告メッセージに関するインフォメーション：

- ▷ 「警告と情報メッセージの概要」(121ページ)を参照してください。
- ▷ 状況の変化に合わせて慎重に運転してください。
- ▷ ポルシェ正規販売店で故障を修理してください。この作業はポルシェ正規販売店での実施を推奨いたします。十分なトレーニングを受けた経験豊かなスタッフが、最新の技術情報と専用工具や専用装置を駆使し、確かな整備をお約束します。

## 油圧フルードの点検

油圧フルードの点検と交換は、定期的なメンテナンスの一部です。

メンテナンスに関するインフォメーション：

- ▷ 「警告と情報メッセージの概要」(121ページ)を参照してください。

## ダイナミック・エンジン・マウント(PADM)

### スポーツ・クロノ・パッケージ装備車

多様な減衰調整が可能なダイナミック・エンジン・マウントは、走行ダイナミクスと走行快適性の両方を向上させるためのシステムです。走行状況に応じて、理想的なマウント剛性および減衰力が自動的に設定されます。選択の範囲は、エンジン/ボディ間のコネクションが最も強固な状態（走行ダイナミクスが向上）からエンジンとボディが切り離されている状態（走行快適性が向上）までです。

### 「スポーツ」モード

「スポーツ」モードをONにすると、エンジン/ボディ間のコネクションがより強固な状態になり、スポーティーなドライビング・スタイルになります。

### 「スポーツ・プラス」モード

「スポーツ・プラス」モードをONにすると、エンジン/ボディ間のコネクションが最も強固な状態になり、レース・サーキットでの走行に最適となります。

### 警告メッセージ

ダイナミック・エンジン・マウントに不具合が検出されると、マルチファンクション・ディスプレイに警告メッセージが表示されます。

- ▷ 「警告と情報メッセージの概要」(121ページ)を参照してください。

## 「スポーツ」および「スポーツ・プラス」モード

全体的によりスポーティーで多様なシャーシ設定が選択できます。

「スポーツ」モードは日常の走行において、躍動感とパフォーマンスを向上させるようコントロール・システムを切り替えます。

「スポーツ・プラス」モードでは、レース・サーキットでの走行に適した最高性能を発揮できる設定に切り替わります。

－ 「スポーツ・プラス」モード：

PASM（ポルシェ・アクティブ・サスペンション・マネージメント）は自動的に「シャーシ 標準」または「シャーシ スポーツ」モードに切り替わります。

－ 「スポーツ・プラス」モード：

PDCCはPASMと同様に、運動して「スポーツ」モードに切り替わり、車両のロールを選択されたモードに合わせて更に抑制します。

－ スポーツ・モードが作動すると、PDKトランスミッションはスポーティーなシフト特性に切り替わり、ギヤ・シフト時間が短くなります。ギヤ変速が素早く実行されます。

－ 電子制御アクセル・ペダルのレスポンスが向上し、エンジンはスロットル操作に対して忠実に反応します。スポーツ・モードがONの状態でも車速が40km/hを下回った場合、この機能を作動させるには、アクセル・ペダルをいっぱいまで踏み込むか素早く放す必要があります。

－ エンジン回転数リミッター特性は「よりハードな設定」になります。言い換えると、エンジンが性能限界に達したときにスロットルが直ちに反応します（PDKマニュアル・モードのみ）。

- PSM (ポルシェ・スタビリティ・マネージメント) コントロールは、「スポーツ・プラス」モードで更にスポーティーな設定になります。PSMの介入がノーマル・モードより遅めになります。ドライバーは緊急時のPSMの介入を無効にすることができず、性能限界域で車両をより俊敏に操ることができません。これにより、特にドライ・コンディションのサーキットではラップ・タイムの短縮に貢献します。
  - PADMはダイナミック・エンジン・マウントをよりスポーティーな制御に切り替え、エンジン/ボディ間のコネクションをより強固な状態にします。「スポーツ」モードではスポーティーな走行スタイルに、「スポーツ・プラス」モードではレース・サーキットでの走行に適したスタイルになります。
  - 「スポーツ・プラス」をONにすると、PTVプラスはよりダイナミックな制御になります。
  - ダイナミック・コーナリング・ライトは、ステアリング角度の変化により自然に反応します。
  - オート・スタート/ストップ機能および惰性走行モードは解除されます。
  - フロントおよびリヤ・スポイラーは車速が15km/h以上になると停止位置まで展開します。スポイラーは自動的に格納されません。
- ▷ **該当する章を参照してください。**

## オーバーブースト機能

### スポーツ・クロノ・パッケージ装備車

「スポーツ」または「スポーツ・プラス」モードがONの状態であくセル・ペダルをいっぱいまで踏み込んだ場合、ブースト圧が中速回転域で一時的に約0.15bar上昇し、最大トルクが増加します。

トルク表示に関するインフォメーション:

- ▷ 「パフォーマンスメニュー」(109ページ)を参照してください。



## 「スポーツ」モードのON/OFF

- ▷ SPORTボタンを押してください。「スポーツ」モードがONになると、ボタンのインジケーター・ライトが点灯します。デジタル・スピードメーター、またはステアリング・ホイール (装備仕様により異なる) に「SPORT」の文字が表示されます。PDKトランスミッションがスポーティーなシフト特性に切り替わり、ギヤ・シフト時間が短くなります。ドライバーのスポーティーなドライビング・スタイルをいち早く認識し、そのときのドライビング・パフォーマンスに応じたギヤ・シフト時間になります。減速時のシフトダウンが早いタイミングで実行されます。またエンジン回転数が高いときでも、わずかな減速でシフトダウンされます。



## 「スポーツ・プラス」モードのON/OFF

- ▷ SPORT PLUSボタンを押してください。「スポーツ・プラス」モードがONになると、ボタンのインジケーター・ライトが点灯します。デジタル・スピードメーター、またはステアリング・ホイール (装備仕様により異なる) に「SPORT PLUS」の文字が表示されます。「スポーツ・プラス」モードでは、PDKトランスミッションがレース・サーキットでの走行に適したシフト特性に切り替わります。このとき7速には変速されません。

## 「スポーツ・プラス」および「PASM シャーシ・スポーツ」モード

「スポーツ・プラス」モードをON/OFFすると、「PASMスポーツ」モードも同時に作動/停止します。「スポーツ」モードの切り替えは、PASMモードに影響しません。「スポーツ」または「スポーツ・プラス」モードの特性を使用しながら、より快適なシャーシ設定を選択したい場合、PASMモードを手動操作で切り替えることができます。



- ▷ ボタンを（繰り返し）押してください。選択したシャーシ設定のボタンのインジケーター・ライトが点灯します。
- ▷ 「ボルシェ・アクティブ・サスペンション・マネージメント(PASM)」(179ページ)を参照してください。

### 警告メッセージ

不具合が発生した場合、マルチファンクション・ディスプレイに警告メッセージ「**スポーツモードは使用できません**」が表示されます。マルチファンクション・ディスプレイに表示される警告メッセージに関するインフォメーション：

- ▷ 「警告と情報メッセージの概要」(121ページ)を参照してください。



### インフォメーション

イグニッションをOFFにすると、スポーツ・モードは自動的にノーマル・モードにリセットされます。

- ▷ 「ボルシェ・アクティブ・サスペンション・マネージメント(PASM)」(179ページ)を参照してください。
- ▷ 「ボルシェ・ダイナミック・シャーシ・コントロール(PDCC)」(180ページ)を参照してください。

## 格納式フロント・スポイラー およびリヤ・スポイラー

展開したスポイラーは高速走行時の走行安定性を向上させます。

### 知識

スポイラーを手動で展開した、またはスポーツ・プラス・モードを選択している場合は、停車時にスポイラーが格納されません。

- ▷ 例えば駐車時または立体駐車場に入るときは、地上高が低くなることに注意してください。

## オートマチック・モード

車速とスライディング/チルティング・ルーフの位置に応じて、スポイラーは車速が約120km/h以上になると自動的に展開し、約80km/h以下になると格納します。

オート・コントロール・システムに不具合があると、マルチファンクション・ディスプレイに警告メッセージ「**故障 スポイラー 速度 要調整 継続走行可**」が表示されます。

- ▷ 「警告と情報メッセージの概要」(121ページ)を参照してください。



### 警告

格納式スポイラーの故障

警告メッセージ「**故障 スポイラー 速度 要調整 継続走行可**」が表示された場合、格納式スポイラーが故障していることを示します。高速走行時にリヤ・アクスルが浮き気味になるために走行安定性が妨げられます。

- ▷ この状態を配慮した走行スタイルと速度で運転を行ってください。

- ▷ ポルシェ正規販売店で故障を修理してください。

ポルシェ正規販売店にご相談ください。この作業はポルシェ正規販売店での実施を推奨いたします。十分なトレーニングを受けた経験豊かなスタッフが、最新の技術情報と専用工具や専用装置を駆使し、確かな整備をお約束します。



## マニュアル・モード

スポイラーは、イグニッションをONにして、センター・コンソールのボタンを操作することにより、手で展開/格納することができます。マニュアル・モード時、またはスポーツ・プラス・モードを選択してスポイラーが展開している場合は、ボタンのインジケーター・ライトが点灯します。



### インフォメーション

マルチファンクション・ディスプレイの追加情報に注意してください。





### インフォメーション

イグニッションをONにした後にボタンのインジケーター・ライトが点滅する場合は、フロントまたはリヤ・スポイラーが作動していることを示します。インジケーター・ライトは速度が15km/hを超えるか、ボタンを押し続けると消灯します。

## 0~15km/hの速度で手で展開/格納する：

- ▷  ボタンを押し続けて、スポイラーを展開/格納してください。ボタンのインジケーター・ライトが点滅します。停止位置に達すると、インジケーター・ライトが点灯（展開時）または消灯（格納時）します。

## 15km/h以上の速度で手で展開/格納する：

- ▷  ボタンを短く押してスポイラーを展開してください。ボタンのインジケーター・ライトが点灯したままになります。
- ▷  ボタンを短く押してスポイラーを格納してください。インジケーター・ライトが消灯します。スポイラーはオートマチック・モードに切り替わります。

## スポーツ・プラス・モードでの作動

スポーツ・プラス・モードでは車速が15km/h以上になるとスポイラーが停止位置まで展開します。

- ▷  ボタンのインジケーター・ライトが点灯します。

スポイラーは自動的に格納されません。

## 0~15km/hの速度で手で展開/格納する：

- ▷  ボタンを押し続けて、スポイラーを展開/格納してください。ボタンのインジケーター・ライトが点滅します。停止位置に達すると、インジケーター・ライトが点灯（展開時）または消灯（格納時）します。

## 15km/h以上の速度で手で展開/格納する：

- ▷  ボタンを短く押してスポイラーを展開してください。ボタンのインジケーター・ライトが点灯したままになります。

- ▷  ボタンを短く押してスポイラーを格納してください。インジケーター・ライトが消灯します。スポイラーはオートマチック・モードに切り替わります。

## リヤ・アクスル・ステアリング

リヤ・アクスル・ステアリングは、車両安定性を確保しつつ操作性と俊敏性を向上させ、リヤ・アクスル・ステアリング非装備車と比較して回転直径を約0.6m縮小します。

車速に応じて、以下の機能が使用されます：

- **車速が約50km/h以下：**  
「逆方向のステアリング作動」によって俊敏性が向上（ホイールベースの仮想縮小）します。
- **車速が約80km/h以上：**  
「同方向のステアリング作動」によって安定性が向上（ホイールベースの仮想延長）します。

# 収納スペース、ラゲッジ・コンパートメントおよびルーフ・ トランスポート・システム

収納 .....	186
ドリンク・ホルダー/カップ・ホルダー ...	187
灰皿 .....	188
シガー・ライター .....	188
トランク・ルーム .....	190
ルーフ・トランスポート・システム .....	192

## 収納



警告

固定されていない、または不適切な位置に積載された荷物

荷物を固定しなかったり不適切な位置に積載すると、ブレーキをかけたりステアリングを操作したとき、または事故の際に飛び出して、乗員がケガをする恐れがあります。

- ▷ 乗員スペースに荷物や固定していない物を載せて走行しないでください。
- ▷ 重量物を開いたままの小物入れの中に入れて運搬しないでください。
- ▷ 走行中は必ず小物入れのカバーを閉じてください。

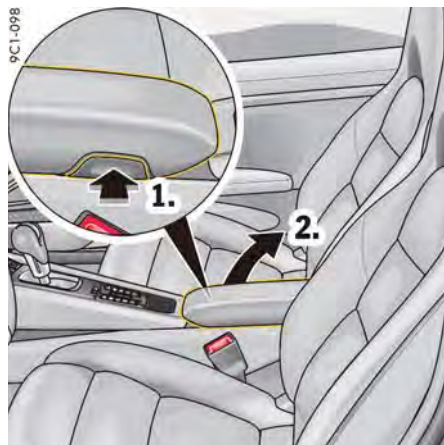

## 収納オプション

車両の装備仕様により、様々な収納オプションが用意されています：

- ドリンク・ホルダー / カップ・ホルダー
- ドア・ポケット
- 助手席シート側のドア・シル・ポケット
- フロントおよびリヤのセンター・コンソール内
- 助手席足元の収納ネット

## 知識

重く大きな荷物は収納ネットを損傷する恐れがあります。

- ▷ 重く大きな荷物を収納ネット内に置かないでください。

- リヤ・シート・バックレストの後ろ側（カブリオレの場合、コンバーチブル・トップが閉じているときのみ使用してください。コンバーチブル・トップの開操作中にリヤ・シートの後ろに物を置かないでください。損傷する恐れがあります。）
- シート間の小物入れ
- ペン・ホルダー付きグローブ・ボックス

- フロント・シート・バックレストの後ろ側（車両の装備仕様による）およびBピラーの衣類用フック
- リヤ・シート・バックレストを前方に倒すと、収納スペースが拡大します。

## グローブ・ボックス

グローブ・ボックス・リッドの内側にはペン・ホルダーが付いています。

### 開く

- ▷ ラッチ・ハンドル（矢印）を引いて、グローブ・ボックス・リッドを開いてください。

### ロックする

- ▷ 盗難防止のため、大切な物を収納するときはエマージェンシー・キーでラッチ・ハンドルを常にロックしてください。

## フロント・シート間のアームレストの小物入れ

### 開く

- ▷ アームレストの助手席側のボタン（矢印）を押してください。リッドが自動的に開きます。

## ドリンク・ホルダー/カップ・ホルダー

カップ・ホルダーに飲み物を置くことができます。

**▲ 注意** 熱い飲み物がこぼれる

熱い飲み物がこぼれて火傷をする恐れがあります。

- ▷ カップ・ホルダーに収まる容器のみを使用してください。
- ▷ 中身がいっぱいに満たされた容器をカップ・ホルダーに置かないでください。
- ▷ 熱い飲み物を置かないでください。

### 知識

飲み物がこぼれて車両を損傷する恐れがあります。

- ▷ カップ・ホルダーに収まる容器のみを使用してください。
- ▷ 中身がいっぱいに満たされた容器をカップ・ホルダーに置かないでください。

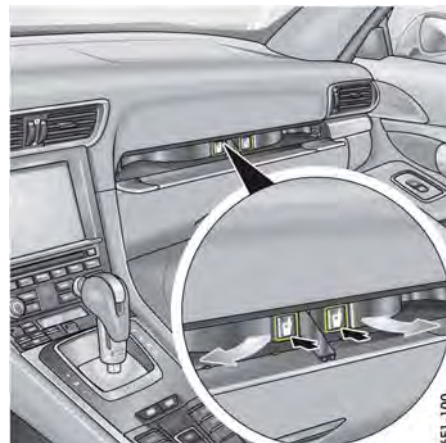
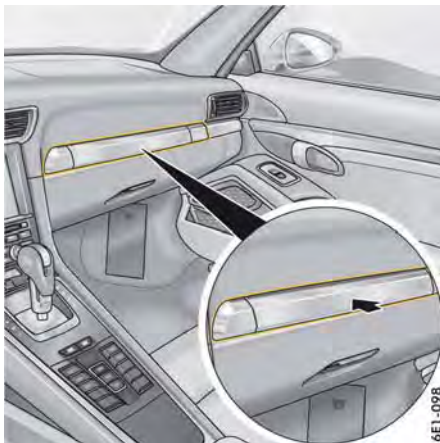

### カップ・ホルダーを開く

グローブ・ボックス上側のパネル後部に折り畳み式カップ・ホルダーが2個装備されています。

### **i** インフォメーション

- ▷ 運転中はカップ・ホルダーを収納しておいてください。

1. カップ・ホルダー・パネルを押してください (図を参照)。パネルが開きます。

2. 左右どちらかのカップ・ホルダーのマークを押してください。カップ・ホルダーが開きます。
3. 中央のパネルを閉じると、走行中にカップ・ホルダーが動きません。カップ・ホルダーを引き出すと、大きな容器を置くこともできます。

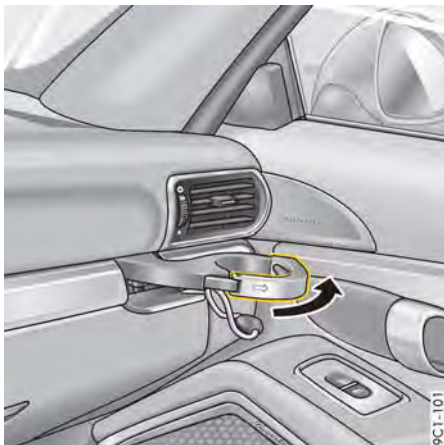

### カップ・ホルダーを引き出す

1. ホルダー（矢印）を引き出してください。
2. カップ/容器を入れてください。
3. 慎重にホルダーを内側にスライドさせ、カップ/容器のサイズに合わせてください。

### カップ・ホルダーを折り畳む

1. カップ・ホルダーを押し込んでください。
2. 中央のパネルを開いてください。
3. カップ・ホルダーを折り畳み、はめ込んでください。
4. 中央のパネルを閉じてください。



### 灰皿

#### 開く

1. 灰皿のリッドを素早く押してください。リッドは自動で開きます。

#### 掃除する

2. 灰皿インサートの右上を前方に押して、ロック解除してください。
  3. 灰皿インサートを引き上げて取り外してください。
- ▷ 灰皿インサートを掃除した後、元に戻して、カチッと音がするまで所定の位置に押し込んでください。

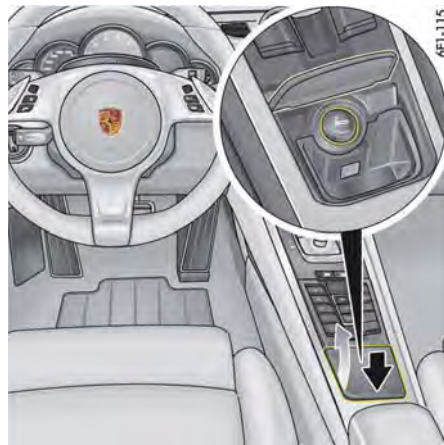

### シガー・ライター



**警告**

加熱したシガー・ライターによる火傷

使用中のシガー・ライターは非常に熱くなります。

- ▷ お子様のみを車内に残さないでください。
- ▷ 加熱したシガー・ライターを持つときは、ノブのみを持ってください。

### シガー・ライターを使用する

シガー・ライターはイグニッションの位置に関係なく使用できます。

1. 灰皿のリッドを素早く押してください。
2. ライターをソケットに押し込んでください。ライターのフィラメントが赤熱すると、ライターが元の位置まで飛び出します。

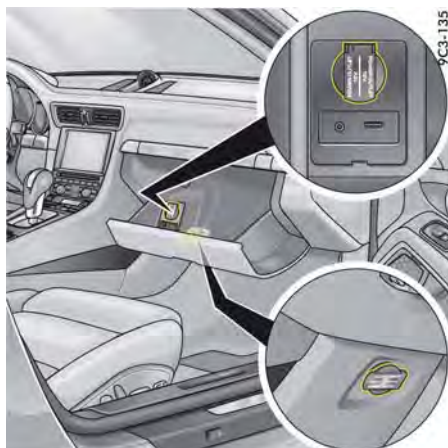

### グローブ・ボックス内および助手席足元のソケット ソケット

12Vソケットには、12V仕様の電装品（アクセサリ）を接続できます。

ソケットはグローブ・ボックス、助手席足元、およびセンター・コンソールの小物入れの中にあります（車両の装備仕様により異なります）。

▷ 12Vソケットでの充電アダプターの使用に関するインフォメーション：

「12Vソケット/シガー・ライターでの充電アダプターの使用」（189ページ）を参照してください。

### **i** インフォメーション

他の電装品がOFFになっているときのソケットの最大電流値は20Aです。複数の電装品を同時に使用する場合は、1つのソケットの電流値が10Aを超えないようにしてください。

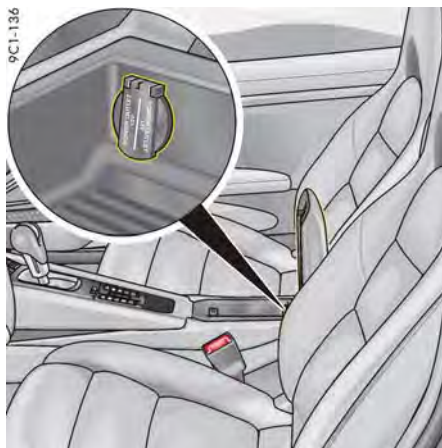

フロント・シート間のセンター・コンソール内のソケット

### **i** インフォメーション

ソケットは、イグニッションがOFFのときでも、キーを抜いていても使用できます。

エンジンを停止したままアクセサリを使用すると、バッテリー上がりの原因になります。車両のバッテリーを保護するため、30分後に電源供給が遮断されます。電装品への電源供給を再開するには、イグニッションをONにしてください。

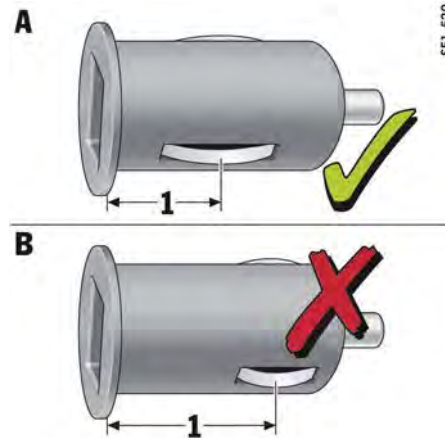

A - 使用可能な充電アダプター  
B - 使用できない充電アダプター

### 12Vソケット/シガー・ライターでの充電アダプターの使用

#### 知識

電気系統を損傷する恐れがあります。

- ▷ 下記の条件を満たした使用可能な充電アダプター (A)のみを使用してください：  
グラウンド（アース）端子と充電アダプターの上端の寸法(1)が16mm以下であること。
- ▷ グラウンド（アース）端子と充電アダプターの上端の寸法(1)が16mm以上ある使用できない充電アダプター (B)を使用すると、ソケットが損傷することがあります。

## トランク・ルーム

- ▷ 「トランク・リッドおよびエンジン・コンパートメント・リッドの開閉」(16ページ)を参照してください。

### 停止表示板\*

停止表示板はトランク・ルームの後部に固定されています。

### 応急処置セット\*

応急処置セットは、付属のマジック・テープを使用して、トランク・ルーム内のカーペットに固定することができます。

応急処置セットから取り出した備品や古くなった備品は直ちに交換してください。

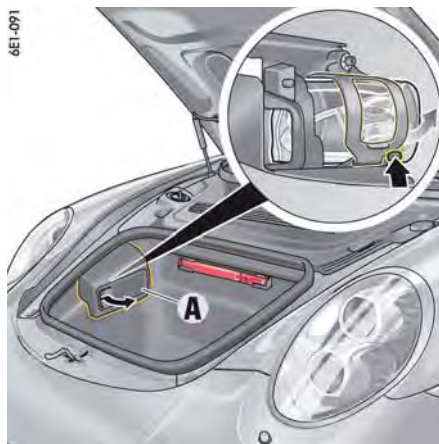

### タイヤ・シーラント

プラスチック・ボックスAの中にタイヤ・シーラントが収納されています。

- ▷ プラスチック・ボックスAの取っ手をつかんで、取り外してください。
- ▷ プラスチック・ボックスを差し込む際は、後部のタブから挿入してください。次にボックスの前部をはめ込んでください。

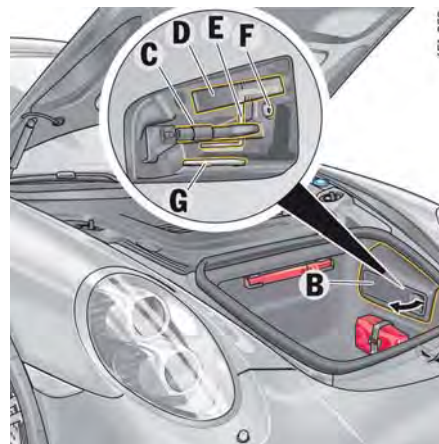

C- けん引フック

D- 工具セット

E- スライディング・ルーフの緊急操作作用クランク

F- 盗難防止ホイール・ボルト・アダプター

G- PDKセレクター・レバーの緊急操作作用プラスチック・ウェッジ

### 工具

工具はプラスチック・ボックスBの中に収納されています。

- ▷ プラスチック・ボックスBの取っ手をつかんで、取り外してください。
- ▷ プラスチック・ボックスを差し込む際は、後部のタブから挿入してください。次にボックスの前部をはめ込んでください。



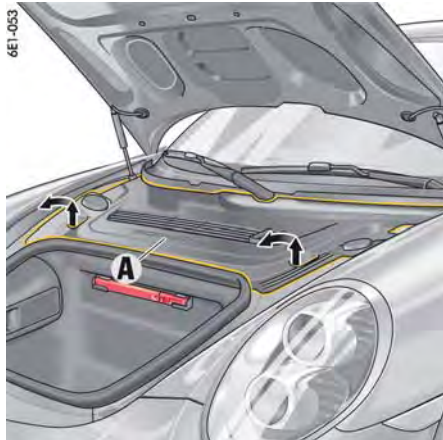

## タイヤ充填コンプレッサー

### タイヤ充填コンプレッサーの取り外し

1. プラスチック・カバーAの取っ手(矢印)を持ち上げてクリップを解除し(外れる音が聞こえます)、前方に少し引いてください。
2. プラスチック・カバーの前部を持ち上げてください。

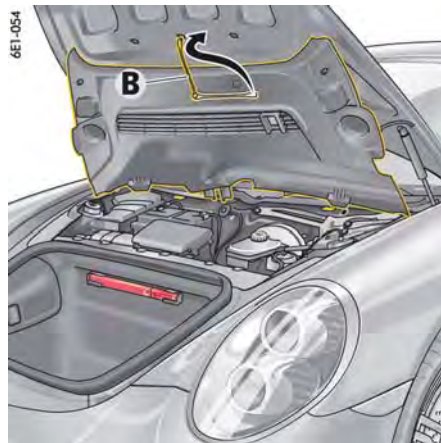

3. プラスチック・カバー下側の固定ストラップBをトランク・リッドに取り付けてください。

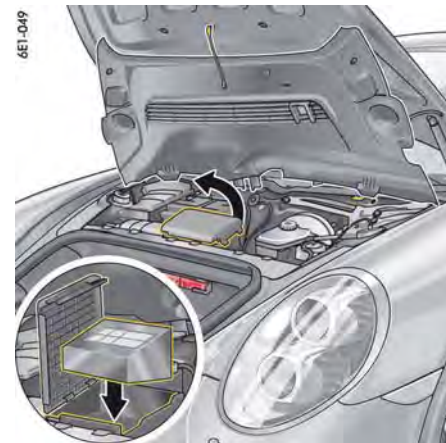

4. タイヤ充填コンプレッサーの収納カバーを開いてください。
5. タイヤ充填コンプレッサーを収納スペースから取り出してください。

### タイヤ充填コンプレッサーの収納

1. タイヤ充填コンプレッサーは台形です。タイヤ充填コンプレッサーの細い側を前方に向けて(図を参照)、収納スペースに挿入してください。
2. タイヤ充填コンプレッサーの収納カバーを閉じてください。

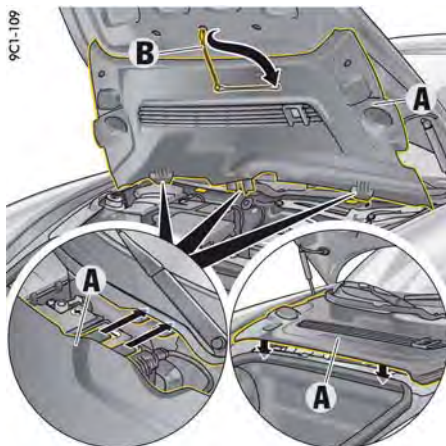

3. 固定ストラップ**B**を外し、プラスチック・カバーにはめ込んでください。
4. プラスチック・カバー**A**の後端部をガイドに差し込み、黄色のホルダー上に置いてください。プラスチック・カバーの前部を下げてください。
5. カバー下側のセンタリング・ピンがガイドにはまっていることを確認してください。クリップがはまる音が聞こえるまで、カバーの取っ手部分を押ししてください。

## ルーフ・トランスポート・システム

ルーフ・トランスポート・システムは、車両のルーフに取り付けて様々な荷物を輸送することができます。

荷物を安全に確実に運ぶにはルーフ・トランスポート・システムや他の補助アタッチメント（スキー・ラック、バイク・ラック、サーフボード・ラック、ルーフ・ボックス、スノーボード・ホルダーなど）を使用してください。

- ▷ ポルシェ社がテストを行い、承認したメーカーのルーフ・トランスポート・システムのみを使用してください。市販のルーフ・ラック・システムは**装着できません**。

### 警告

固定されていない、または不適切な位置に固定したルーフ・トランスポート・システム、または積載機器

適切に固定されていないルーフ・トランスポート・システムが走行中に車両から外れ、重大事故を起こす恐れがあります。

- ▷ スキー・ラックやルーフ・ボックスなどの積載機器は、サポートに対してできる限り中央になるように取り付けてください。
- ▷ 走行を開始する前に、ルーフ・トランスポート・システムと積載機器が正しく確実に固定されていることを必ず確認してください。長距離走行時は、途中で定期的に確認してください。
- ▷ すべてのファスニング・スクリューを再度締め付けてください。

### 警告

車両コントロールの喪失

ルーフ・トランスポート・システムを装着し、荷積みした場合、車両のハンドリング特性が変化します（重心が高くなり、空気抵抗が大きくなります）。

- ▷ 慎重な運転を心がけてください。
- ▷ ルーフ・トランスポート・システムを装着して荷物を積載しているときは、130km/h以上の速度で走行しないでください。
- ▷ ルーフ・トランスポート・システムを装着して荷物を積載していないときは、180km/h以上の速度で走行しないでください。
- ▷ ルーフ・トランスポート・システムに荷物を積載する際は、積み荷がルーフ・トランスポート・システムの側面からはみ出さないように注意してください。車両幅より幅が広いルーフ・トランスポート・システムは絶対に取り付けしないでください。
- ▷ 荷物の重心をできる限り低い位置にしてください。ルーフ・トランスポート・システムの積載エリア全体に、均等に荷重がかかるように荷物を載せてください。

### 警告

固定されていない、または不適切な位置に固定した荷物

適切に固定されていない荷物が走行中にルーフ・トランスポート・システムから外れ、重大事故を起こす危険があります。

- ▷ 走行中にずれないように、積み荷は適切な方法で固定してください。
- ▷ 伸縮性があるゴム製の固定具は使用しないでください。
- ▷ 荷物の重心をできる限り低い位置にしてください。ルーフ・トランスポート・システムの積載エリア全体に、均等に荷重がかかるように荷物を載せてください。

## 知識

ルーフ・トランスポート・システムを装着している場合に、ルーフを開くまたは上げると、ルーフがキャリア/荷物と接触しルーフまたは荷物が損傷します。

- ▷ ルーフ・トランスポート・システムを装着している場合は、ルーフを開いたり、上げたりしないでください。

## 知識

ルーフ・トランスポート・システムを装着したまま自動洗車機を使用したり、運転中に全車高に注意を払わなかったり、許容最大荷重を超過すると、車両やルーフ・トランスポート・システムを損傷する恐れがあります。

- ▷ 自動洗車機を使用する前に、ルーフ・トランスポート・システムを完全に取り外してください。
- ▷ 立体駐車場、ガレージ、地下駐車場、またはトンネルなどに入る前に、ルーフ・トランスポート・システムを含めた全車高を確認してください。
- ▷ ルーフ・トランスポート・システムを使用しない場合は、ルーフ・トランスポート・システムを完全に取り外すことで、燃料を節約し、ノイズを低減できます。

許容最大荷重と重量に関するインフォメーション：

- ▷ 「重量（メーカー発表値）」（269ページ）を参照してください。
- ▷ ルーフへの積載荷重は、最大総重量と最大軸荷重の限度を超えないようにしてください。
- ▷ ルーフ・トランスポート・システムの許容最大荷重である70kgを超えないようにしてください。

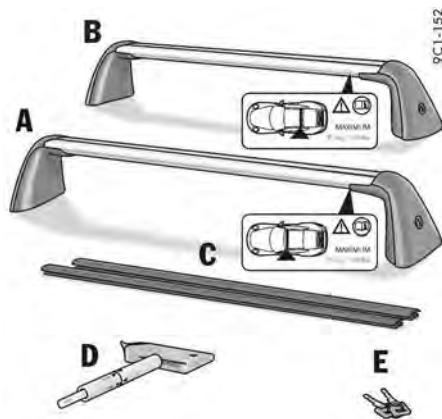

- A - フロント・キャリア（ロング）
- B - リヤ・キャリア（ショート）
- C - カバー・トリム
- D - トルク・レンチ
- E - キー

## ルーフ・トランスポート・システムの取り付け

初めてルーフ・トランスポート・システムを取り付ける際は、車両幅に従ってフロントおよびリヤ・キャリアを調整してください。

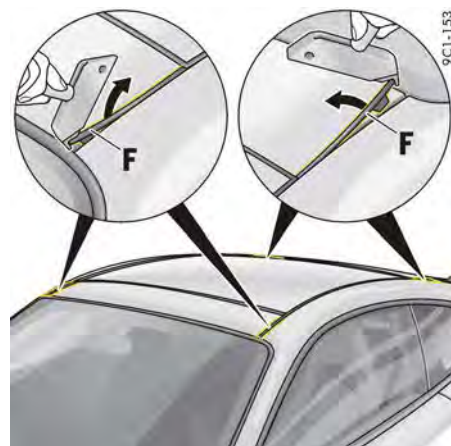

1. トルク・レンチのフックを使用して、ルーフ・レールのシールFを持ち上げ、引き出してください。

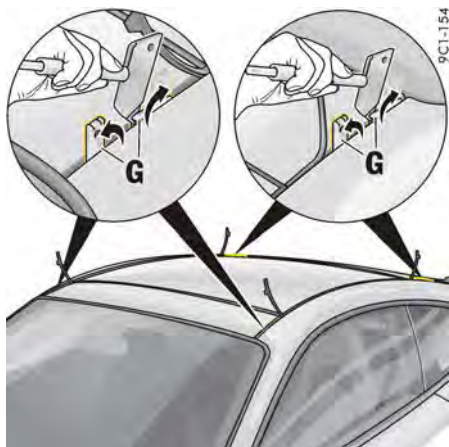

2. 8個すべてのロータリー・ホルダー G をトルク・レンチのフックで持ち上げてください。



3. キーを使用してカバー・フラップ H のロックを解除し、できるだけ上に折り上げてください。
4. キャリアの下側に貼ってあるステッカーに合わせて、キャリアが配置されているか確認してください。



5. 初めて取り付ける場合：  
トルク・レンチからハンドルを取り外してください。  
トルク・レンチの短い方を使用して、キャリアの下側のスクリューをゆるめてください。



### インフォメーション

各キャリアの片方の下側スクリューのみゆるめる必要があります。

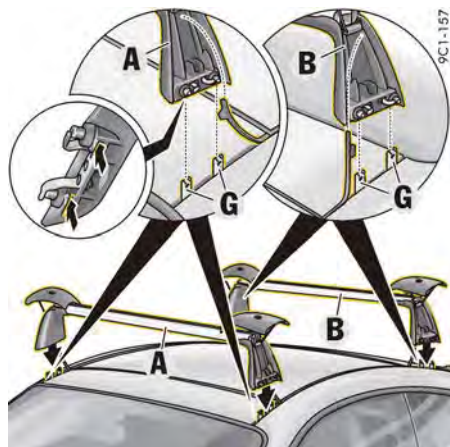

長いキャリアAをフロント側の、短いキャリアBをリヤ側のロータリー・ホルダーGに配置し、可動式キャリア・サポートで車両の幅に合わせてください。キャリアの下側のスクリーンをゆるく締め付けてください。



キャリアを取り外し、トルク・レンチの短い方を使用して、キャリアの下側のスクリーンを再度締め付けてください。  
6. トルク・レンチのハンドルを取り付けてください。

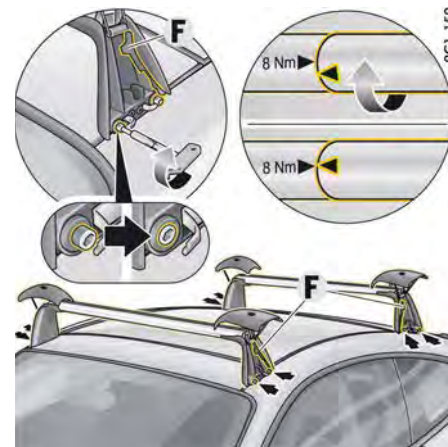

7. キャリアをロータリー・ホルダーG上に配置してください。

#### 知識

シールがルーフとサポートの間に不意に挟まれて損傷する恐れがあります。

▷ シールFをサポートに挿入してください。

8. 最初に、8個すべてのファスニング・スクリーンをトルク・レンチDで表面が面一になるまでねじ込んでください。次に、トルク・レンチの矢印マークが完全に揃うまで、8個すべてのスクリーンを締め付けてください。

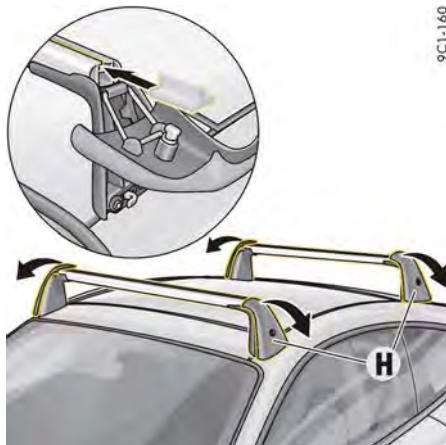

9. キャリアのカバー・フラップHを完全に下方に下げて、ご希望の積載機器（スキー・ボックス、バイク・ラックなど）をキャリアに押し込んでください。

9C1-160

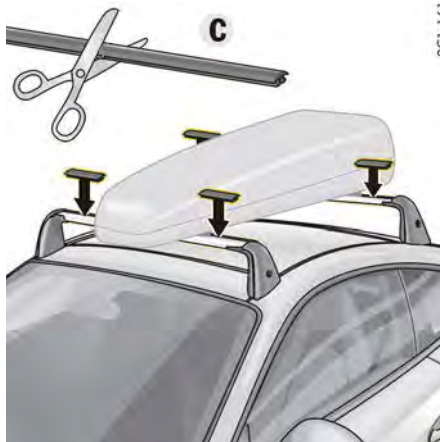

10. カバー・トリムCをサイズに合わせて切り、横方向からスライドさせるか上から押しつけてキャリアにはめ込んでください。カバー・トリムは湿気やほこりからキャリアを保護し、同時にノイズを防ぎます。

11. カバー・フラップを折り上げ、ロックしてください。

9C1-161

### **i** インフォメーション

▷ 50km走行後、キャリアおよび積載機器のすべてのスクリューを再度締め付けてください。

パーキング・アシスタント .....	198
リバース・カメラ .....	200
駐車時の助手席ドア・ミラー下向き 自動切り替え .....	201
ガレージ・ドア・オープナー (ホームリンク <sup>®</sup> ) * .....	201

## パーキング・アシスタント

ドライバーが車庫入れをする場合にパーキング・アシスタントが車両と障害物の距離を警告音でお知らせします。

- ▷ フロントおよびリヤ・センサー装備車：  
パーキング・アシスタントのディスプレイ表示とリバース・カメラに関するインフォメーションは、ポルシェ・コミュニケーション・システムPCM/CDR操作説明書の「パーキング・アシスタント」の章も参照してください。\*

イグニッションがONのときにリバース（後退）ギヤを選択すると、パーキング・アシスタントが自動的に作動します。

フロント・パーキング・アシスタント装備車では、車両と車両前方の障害物の距離が以下を下回る場合にも自動警告が作動します：

- 約100cm（警告音）  
約80cm（警告表示）

警告音が鳴ります：

- 車両と車両後方の障害物の距離が約180cm以下になると、ポルシェ・コミュニケーション・システム\*のセンター・スクリーンにパーキング・アシスタントのディスプレイが表示されます。

次の場合、パーキング・アシスタント（フロントおよびリヤ）は作動**しません**：

- 速度が約15km/h以上のとき
- エレクトリック・パーキング・ブレーキが作動しているとき
- イグニッションONの状態でもオーバーヘッド・コンソールのボタンAを押してパーキング・アシスタントをOFFにしたとき  
（ボタンAのインジケーター・ライトが点灯します。）



警告

運転中または駐車中の不注意

パーキング・アシスタントにより操作の快適性は向上しますが、無謀な運転は避けてください。パーキング・アシスタントを使用している場合も、ドライバーには駐車時や障害物に注意を払う責任があります。このシステムはドライバーの注意力の代わりになるものではありません。

- ▷ 移動範囲内に人、動物、障害物がないか必ず十分に確認してください。



超音波センサー

### センサー

車両の装備仕様により、リヤおよびフロント・バンパーには超音波センサーAが組み込まれており、直近の障害物との距離を測定します：

- 車両後方の検出範囲：約180cm
- 車両側方の検出範囲：約60cm
- 車両前方の検出範囲：約120cm

天井から吊り下がっている物体や地面の近くにある障害物など、センサーの検出範囲よりも上または下にある物体は、センサーの死角になります。このためパーキング・アシスタントが障害物として検出できません。





超音波センサー

## メンテナンス上の諸注意

- ▷ センサーの正常な機能を維持するため、センサーに付着した汚れ、水、雪などは取り除いてください。
- ▷ センサーを擦ると故障の原因になります。
- ▷ 高圧洗浄機を使用して清掃するときは、センサーとの距離を十分に確保してください。圧力が高すぎるとセンサーが損傷します。
- ▷ ナンバー・プレート・ホルダーの改造、またはナンバー・プレートの移設、曲がり、取り付け不良などはシステムに悪影響を及ぼす恐れがあります。

## 警告音/機能

リバース（後退）ギヤを選択すると、パーキング・アシスタントが作動したことを知らせる**短い確認音**が鳴ります。

フロント・パーキング・アシスタント装備車では、リバース（後退）ギヤを選択しても**確認音が鳴りません**。

その代わりに、ポルシェ・コミュニケーション・システム\*のセンター・スクリーンにパーキング・アシスタントのディスプレイが表示されます。

障害物を検出すると**警告音が断続的に**鳴ります。障害物との距離が近づくにつれて警告音の断続間隔が短くなります。

障害物との距離が約30cm以下になると、**警告音が連続して**鳴ります。

- ▷ 警告音が聞こえるようにオーディオの音量を調節してください。

警告音のボリュームを個別に変更できます。

警告音量の調節に関するインフォメーション：

- ▷ 「パーキング・アシスタントの警告音量を設定する」(119ページ)を参照してください。

## 警告

連続した警告音の無視

警告音が連続して鳴った後も運転を続けると、検出された障害物と衝突する可能性があります。車内または車外の人を負傷する恐れもあります。

- ▷ 警告音が連続して鳴ったときは、後退を中止してください。

## 超音波センサーの限界

- 粉雪、布地や毛皮など、音波を吸収する物体があるとき
- ガラスの表面や平らな塗装面など、音波を反射する物体があるとき
- または細い棒状の物体などに対して、パーキング・アシスタントは正常に作動しません。

その他、大型車の排気ブレーキ、清掃機やエア・ジャッキなどを近くで使用したときも、超音波が乱れて正常な作動が妨げられることがあります。

\* 日本仕様には設定はありません。



### パーキング・アシスタントの停止

フロントおよびリヤ・パーキング・アシスタント装備車両では、パーキング・アシスタント機能を手動で作動解除できます。

- ▷ オーバーヘッド・コンソールのボタンAを押してください。  
ボタンのインジケーター・ライトが点灯します。  
パーキング・アシスタントがOFFになります。

### 環境要因による表示

一時的な不具合（センサーへの氷結や泥汚れなど）があると、正常な作動が保証できません。環境要因により、ポルシェ・コミュニケーション・システム\*のセンター・スクリーンに停止警告が警告音を伴い表示されるか、または警告マークが警告音を伴わずに表示される可能性があります。

一時的な故障の原因が取り除かれると、パーキング・アシスタントの作動が正常に復帰します。パーキング・アシスタントに**継続的な故障**が発生した場合、リバース（後退）ギヤを選択したときに連続音が3秒間鳴ります。

フロントおよびリヤ・センサー装備車のみ：センサーに不具合がある場合、該当するバンパーのモニタリング領域に警告マークが表示され、連続音が3秒間鳴ります。

考えられる原因：

- システムの作動不良や故障が発生したとき
- ▷ ポルシェ正規販売店で故障を修理してください。ポルシェ正規販売店にご相談ください。この作業はポルシェ正規販売店での実施を推奨いたします。十分なトレーニングを受けた経験豊かなスタッフが、最新の技術情報と専用工具や専用装置を駆使し、確かな整備をお約束します。



### リバース・カメラ

リバース・カメラはバンパーのライセンス・プレート・ライトの間に取り付けられています（**図を参照**）。

- ▷ 別冊のPCM/CDR取扱説明書\*にある「リバース・カメラ」の章を参照してください。
- ▷ リバース・カメラはいつもきれいな状態を維持し、氷や雪が付着したときは取り除いてください。カメラの視界が遮られます。

車両のお手入れについて：

- ▷ 「車両のお手入れ」（218ページ）を参照してください。

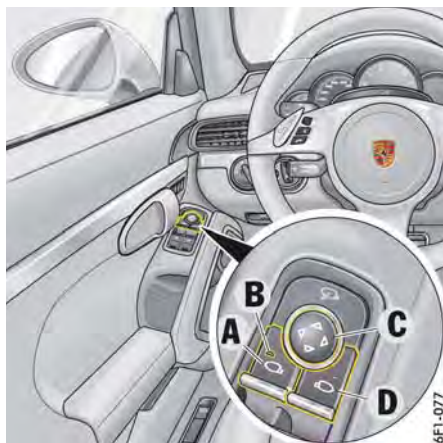

## 駐車時の助手席ドア・ミラー下向き自動切り替え

リバース（後退）ギヤを選択すると、助手席側ドア・ミラーが自動的に少し下向きになり、助手席側の車両後方下部にある障害物を視認しやすくなります。

### 作動条件

- イグニッションをONにしてください。
- マルチファンクション・ディスプレイで、この機能を作動させる設定に切り替えてください。

助手席ドア・ミラーの下向き自動切り替えの設定に関するインフォメーション：

- ▷ 「リバース（後退）オプションの調節」（115ページ）を参照してください。

## ドア・ミラーを手動で下向きにする

マルチファンクション・ディスプレイで、この機能の作動を解除しているときでも、手動操作で助手席ドア・ミラーを下向きにすることができます。

1. ギヤをリバース（後退）に入れてください。運転席ドア・ミラーを調節するためのボタンAのインジケーター・ライトBが点灯します。
2. 助手席ドア・ミラーを調節するためのボタンDを押してください。助手席のドア・ミラーが下向きになります。

## **i** インフォメーション

自動的に下向きになったミラー・ガラスの位置は、調整ボタンCを使用して必要に応じて変更することができます。メモリー・パッケージ装備車では、車両の設定をそのとき使用しているキーや運転席ドアのパーソナル・ボタンに保存することができます。

## ドア・ミラーを通常位置に戻す

次の場合、ドア・ミラーが通常位置に戻ります：

- リバース（後退）以外のギヤを選択してから一定時間が経過した後、または
  - 速度が15km/h以上になったとき
- 手動操作で助手席のドア・ミラーを通常位置に戻すこともできます。
- ▷ 運転席ドア・ミラーのボタンAを押してください。

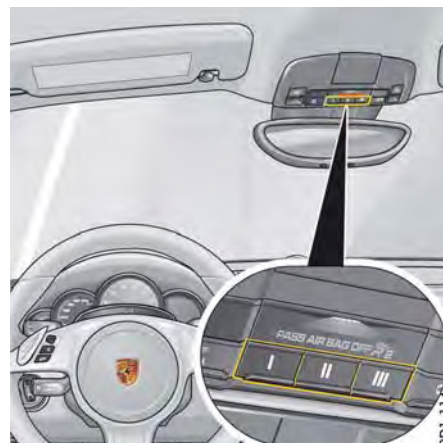

## ガレージ・ドア・オープナー（ホームリンク®）\*

ホームリンク®システムは、様々なリモート・コントロール装置（ガレージ・ドア、自宅の門や警報システム、家のライトなど）を車内から作動させることができます。

ホームリンク®には最大3種類のリモート・コントロールを登録することができます。オーバーヘッド・コンソール・キーパッドの3つのメモリー・ボタンI、II、IIIにリモート・コントロール信号を割り当てることができます。プログラミングしたメモリー・ボタンを使用して、各装置を作動させることができます。

信号の送信はIIボタンのインジケーター・ライトに表示されます。

\* 日本仕様には設定はありません。

## **i** インフォメーション

- ▷ 各種装置のリモート・コントロールの取扱説明書をよくお読みください。
- ▷ ホームリンク®システムと各装置のリモート・コントロールの互換性に関する情報は、ポルシェ正規販売店、ホームリンク®のウェブサイト(www.homelink.com)、ホームリンク®のフリーコール(0800 0466 35465)から確認することができます。

### **⚠** 警告

操作した機器による挟み込み、締め付けまたは圧迫

ガレージ・ドア・オープナー\*の使用時またはプログラミング時に、ガレージ・ドア・オープナー\*で操作する装置の可動範囲に人や動物がいたり、物があったりすると、事故につながる恐れがあります。

- ▷ ホームリンク®システムを操作またはプログラミングするときは、装置の可動範囲に人や動物がいないか、物がないか確認してください。
- ▷ 装置のリモート・コントロール取扱説明書の注意事項を遵守してください。

## **i** インフォメーション

- ▷ ボタンを押すと、トランスミッター・ユニットが車両の正面前方に向けて信号を送ります。必ず装置の受信機の方に車両を向けてください。これを怠ると、信号の送信エリアから外れることがあります。
- ▷ 車両を売却するときは、ガレージ・ドア・オープナー\*のプログラミング信号をキーパッドから消去してください。

- ▷ プログラミング作業を初めて実施した後、装置が作動しない場合は、装置のリモート・コントロールの取扱説明書をよく読み、装置のリモート・コントロールが固定コード式か、可変コード式かを確認してください。

## ガレージ・ドア・オープナー\*の操作

イグニッションをONにしてください。

- ▷ オーバーヘッド・コンソール・キーパッドの該当するホームリンク®ボタンを押したまま保持してください。信号送信中にインジケーター・ライトAが点灯します。

## ガレージ・ドア・オープナー\*のプログラミング：登録した信号の消去

ホームリンク®システムは、オーバーヘッド・コンソールとラジエーター・グリル付近でプログラミングします。

### 作動条件

プログラミングした信号を消去するときや、ガレージ・ドア・オープナー\*信号を登録するときには：

- イグニッションをONにしてください。
- 方向指示灯の作動をOFFにしてください。
- および**
- エンジンをOFFにしてください。

ガレージ・ドア・オープナー\*を使用するときには、信号の送信エリア内に装置の受信機がなければなりません。

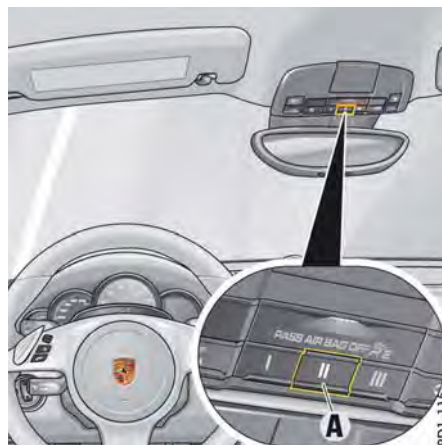

## プログラミングした信号をキーから消去する

この操作では、ホームリンク®のすべてのプログラミングを消去します。プログラミングしたボタンを個別に消去することはできません。ボタンに信号を追加登録するときは、この操作を行わないでください。

- ▷ オーバーヘッド・コンソール・キーパッドのボタンIIのインジケーター・ライトAが素早く点滅するまで、2つの外側ボタンIおよびIIIを約20秒間押し続けてください。
- ▷ ボタンを放してください。

ホームリンク®ボタンは消去され、再プログラミングすることができます。

## 固定コード式システムのガレージ・ドア・オーブナー\*信号をキーに登録する

### オーバーヘッド・コンソール：

1. イグニッションをONにしてください。
2. プログラミング作業を初めて実施する前に、新車出荷時に設定されている標準コードを消去しなければなりません。
3. オーバーヘッド・コンソール・キーパッドのボタンIIのインジケーター・ライトAがゆっくりと点滅し始めるまで、希望のボタンを押し続けてください。  
ボタンの登録作業は5分以内に完了しなければなりません（タイムアウト時間）。
4. プログラミングする装置のリモート・コントロールを持って車両の前方に立ってください。

6E1-018



### 車両の前方：

5. 受信部（図を参照）から約30cmの位置で、装置のリモート・コントロールを保持してください。車両の方向指示灯が3回点滅するまで、またはオーバーヘッド・コンソールのインジケーター・ライトAが素早く点滅し始めるまで、送信ボタンを押し続けてください（場合によっては約1分以上）。  
新しい信号のプログラミングが完了すると、車両の方向指示灯が3回点滅し、インジケーター・ライトAが素早く点滅します。車両と装置のリモート・コントロールの距離を変えて、数回実行しなければならない場合があります。  
システムによっては、装置のリモート・コントロールのインジケーター・ライトを消灯するときに、装置のリモート・コントロールの送信ボタンをもう1回押す必要があります。

6. 登録作業開始から5分が経過するとタイムアウトになり、方向指示灯が1回点滅します。  
手順3~5を繰り返してください。
7. 上記の手順3~5を繰り返して、その他のボタンにも別の装置を登録してください。

## 可変コード式システムのガレージ・ドア・オーブナー\*信号をボタンに登録する

システムによっては、可変式コードもホームリンク®システムにプログラミングする必要があります。作業を2人で行うと、プログラミングが容易になります。

### 可変式コードの識別

- ▷ 以前プログラミングしたホームリンク®ボタンを押しのまま保持してください。
- オーバーヘッド・コンソールのIIボタンのインジケーター・ライトAが素早く点滅し始め、約2秒後に常時点灯する場合、装置は可変式コード・システムです。
- ▷ 同期に関するインフォメーションは、プログラミングするシステムの取扱説明書にも記載されています。

## ガレージ・ドア・オーブナー\*信号のキーへの登録

- ▷ リモート・コントロールされる装置の範囲内に車両を停車してください。

### オーバーヘッド・コンソール：

1. イグニッションをONにしてください。
2. プログラミング作業を初めて実施する前に、新車出荷時に設定されている標準コードを消去しなければなりません。

新車出荷時に設定されているコードの消去に関するインフォメーション：

▷ 「ガレージ・ドア・オープナー\*のプログラミング：登録した信号の消去」(202ページ)を参照してください。

3. オーバーヘッド・コンソール・キーパッドのボタンIIのインジケーター・ライトAがゆっくりと点滅し始めるまで、希望のボタンを押し続けてください。

ボタンの登録作業は5分以内に完了しなければなりません(タイムアウト時間)。

4. プログラミングする装置のリモート・コントロールを持って車両の前方に立ってください。

車両の前方：

5. 受信部(図を参照)から約30cmの位置で、装置のリモート・コントロールを保持してください。車両の方向指示灯が3回点滅するまで、またはオーバーヘッド・コンソールのインジケーター・ライトAが素早く点滅し始めるまで、送信ボタンを押し続けてください(場合によっては約1分以上)。

新しい信号のプログラミングが完了すると、車両の方向指示灯が3回点滅し、インジケーター・ライトAが素早く点滅します。

車両と装置のリモート・コントロールの距離を変えて、数回実行しなければならない場合があります。

システムによっては、装置のリモート・コントロールのインジケーター・ライトを消灯するときに、装置のリモート・コントロールの送信ボタンをもう1回押す必要があります。

6. 登録作業開始から5分が経過するとタイムアウトになり、方向指示灯が1回点滅します。手順3~5を繰り返してください。

7. 上記の手順3~5を繰り返して、その他のボタンにも別の装置を登録してください。

8. ガレージ・ドア・オープナー\*のモーター・ユニットなどプログラミングする装置の受信機のプログラミング・ボタンの位置を特定してください。

システムを同期する

9. モーター・ユニットを作動させる：ガレージ・ドア・オープナー\*受信機のプログラミング・ボタンを押してください。その後、約30秒以内に次の手順10に進んでください(通常、モーター・ユニットの設定インジケーターが作動します)。

10. オーバーヘッド・コンソールのプログラミング：

手順3で選んだオーバーヘッド・コンソール・キーパッドのボタンを3回押してください(装置によっては、登録を完了するまでにキーパッドのボタンを数回押さなければなりません)。

11. 上記の手順3~10を繰り返して、その他のボタンにも別の装置を登録してください。

12. オーバーヘッド・コンソールからプログラミングが完了した後、イグニッションをONにしてメモリー・ボタンを押すと、速やかにホームリンク®信号を認識して起動することを確認してください。

キーパッドの各ボタンへの再プログラミング

ホームリンク®ボタンは、残りのボタンの登録を消去せずに個別に再プログラミングすることができます。

オーバーヘッド・コンソール：

1. イグニッションをONにしてください。  
2. オーバーヘッド・コンソール・キーパッドのボタンIIのインジケーター・ライトAがゆっくりと点滅するまで、プログラミングするボタンを(約20秒間)押し続けてください。

ボタンの登録作業は5分以内に完了しなければなりません(タイムアウト時間)。

3. プログラミングする装置のリモート・コントロールを持って車両の前方に立ってください。

車両の前方：

4. 受信部(図を参照)から約30cmの位置で、装置のリモート・コントロールを保持してください。車両の方向指示灯が3回点滅するまで、またはオーバーヘッド・コンソールのインジケーター・ライトAが素早く点滅し始めるまで、送信ボタンを押し続けてください(場合によっては約1分以上)。

新しい信号のプログラミングが完了すると、車両の方向指示灯が3回点滅し、インジケーター・ライトAが素早く点滅します。

車両と装置のリモート・コントロールの距離を変えて、数回実行しなければならない場合があります。

システムによっては、装置のリモート・コントロールのインジケーター・ライトを消灯するときに、装置のリモート・コントロールの送信ボタンをもう1回押す必要があります。

5. 登録作業開始から5分が経過するとタイムアウトになり、方向指示灯が1回点滅します。手順1~4を繰り返してください。
6. 上記の手順1~4を繰り返して、その他のボタンにも別の装置を登録してください。



### インフォメーション

- ▷ 本書の手順、および各装置のリモート・コントロール取扱説明書の記述に従って慎重に登録作業を行ってもボタンに信号を登録できない場合、ポルシェ正規販売店にお問い合わせください。ポルシェ正規販売店にはガレージ・ドア・オープナー\*信号に関する情報を取り揃えてあります。
  - ▷ ガレージ・ドア・オープナー\*のリモート・コントロールに新品の電池が入っていることを確認してください。  
電池が弱っていると、信号の送信不良が生じることがあります。その結果、ガレージ・ドア・オープン機構が正しく認識できない誤ったコードが登録されます。
- 

\* 日本仕様に設定はありません。

# 警報システムおよび盗難防止

警報システム .....	207
イモビライザー .....	208
ステアリング・コラム・ロック .....	208
盗難を防止するために .....	208



## 警報システム

警報システムは、次の警報接点を監視します：

- ドア、トランク・リッド、エンジン・コンパートメント・リッド、およびヘッドライトの警報接点
- 室内モニタリング・システム：車両をロックした後の車内への侵入（例えばウィンドウを壊して車内に侵入したとき）
- 傾斜センサー\*（国別の装備仕様による）：車両の傾き（例えば車両をけん引して盗難しようとしたとき）

これらの警報接点のいずれか1つでも不正な動きを検出すると、アラーム・ホーンが約30秒間鳴り、ハザード・ライトが点滅します。その後、5秒間警告が中断され、再度警報が作動します。この作動を最大10回繰り返します。

### ONにする

- ▷ 車両をロックすると、警報システムが作動します。

### OFFにする

- ▷ 車両をロック解除すると、警報システムが解除されます。

### インフォメーション

ドア・ロックにエマージェンシー・キーを差し込んで車両のロックを解除した場合、警報システムの作動を回避するため、ドアを開けてから15秒以内にイグニッションをON（イグニッション・ロックの1の位置）にしなければなりません。

警報システムが作動するまでの時間は、国によって異なる場合があります。

### インフォメーション

 ボタンを使用してロックを解除し、いずれのドア/トランク・リッドも開かなかった場合、車両は30秒後に再ロックされます。

### 作動した警報システムをOFFにする

- ▷ ドアをロック解除するまたはイグニッションをONにしてください。

### 室内モニタリング・システムおよび傾斜センサー\*をOFFにする

車内に人や動物を残して車両をロックするときや、鉄道または船舶などで車両を輸送する場合、室内モニタリング・システムと傾斜センサー\*を一時的にOFFにする必要があります。

- ▷ 「ドアをロックする」（14ページ）を参照してください。
- ▷ ドアを開いた場合、警報システムが作動することを車内に残る人に伝えてください。

### キーを使用する

- ▷ リモート・コントロールの ボタンを2秒以内に2回押してください。ハザード・ライトがゆっくり1回点滅します。ドアはロックされますが、車内側から開くことができます。

### ボルシェ・エントリー & ドライブ 装備車

- ▷ ドア・ハンドルのボタンAを素早く2回押してください。ハザード・ライトがゆっくり1回点滅します。ドアはロックされますが、車内側から開くことができます。

### インフォメーション

次の場合、室内モニタリング・システムと傾斜センサー\*はOFFの状態を維持します：

- 最後に車両をロックしたとき、室内モニタリング・システムと傾斜センサー\*がOFFになっていた場合  
**および**  
ロックを解除してから、いずれのドアも開かなかったために、30秒後に自動的にロックされた場合

### 機能表示

ボルシェ・エントリー & ドライブ 非装備車の場合、車両のロック状態は、セントラル・ロックング・ボタンのインジケーター・ライトの点滅速度で示されます。車両をロック解除すると、インジケーター・ライトが消灯します。

ボルシェ・エントリー & ドライブ 装備車の場合、車両のロック状態は、ドアのインジケーター・ライトの点滅速度で示されます。

### 警報システムを起動させたとき

- − 車両をロックしたときにインジケーター・ライトが素早く点滅し、その後は通常の速さで点滅します。

### 警報システムを起動させたとき（室内モニタリング・システムと傾斜センサー\*がOFFのとき）

- − 車両をロックしたときにインジケーター・ライトが素早く点滅した後、10秒間消灯し、その後は通常の速さで点滅します。

### セントラル・ロッキング・システムと警報システムの故障

インジケーター・ライトが10秒間点灯した後、通常の倍の速さで20秒間点滅し、その後は通常の速さで点滅します。

### 警報システムの誤作動を回避するために

- ▷ 車内に人や動物を残して車両をロックするときや、鉄道または船舶などで車両を輸送する場合、室内モニタリング・システムと傾斜センサー\*を一時的にOFFにする必要があります。「ドアをロックする」(14ページ)を参照してください。
- ▷ スライディング/チルティング・ルーフおよびすべてのドア・ウィンドウを必ず閉じてください。

## イモビライザー

各キーには、コード信号が保存されたトランスポンダー（電子回路）が組み込まれています。イグニッションをONにする前に、イグニッション・ロックがコードを照合します。

あらかじめ登録されているキーを使用したときのみイモビライザーが解除され、エンジンを始動することができます。

## ステアリング・コラム・ロック

### ボルシェ・エントリー&ドライブ非装備車

#### ステアリング・コラムを自動的にロック解除する

- ▷ キーのリモート・コントロールによって車両をロック解除してください。
- または  
キーをイグニッション・ロックに差し込んでください。

#### ステアリング・コラムを自動的にロックする

- ▷ キーを抜き取ってください。

### ボルシェ・エントリー&ドライブ装備車

#### ステアリング・コラムを自動的にロック解除する

- ▷ キーのリモート・コントロールによって警報システムを解除し、運転席ドアを開いてください。
- または  
ボルシェ・エントリー&ドライブを使用して運転席ドアを開いてください。
- または  
イグニッションをONにしてください。

#### ステアリング・コラムを自動的にロックする

- ▷ 運転席ドアを開いてください（イグニッションをOFFにした状態で）、または車両をロックしてください。

## 盗難を防止するために

車両から離れるときは、必ず次のことを守ってください：

- ▷ ウィンドウを閉じてください。
- ▷ コンバーチブル・トップを閉じてください。
- ▷ スライディング/チルティング・ルーフを閉じてください。
- ▷ エレクトリック・パーキング・ブレーキを作動させてください。
- ▷ キーを抜き取ってください（またはボルシェ・エントリー&ドライブ装備車ではイグニッションをOFFにしてください）。
- ▷ グローブ・ボックスを閉じてください。
- ▷ すべての小物入れを閉じてください。
- ▷ 貴重品、車両の登録書類、携帯電話機、自宅の鍵などを車内に残さないでください。
- ▷ トランク・リッドを閉じてください。
- ▷ エンジン・コンパートメント・リッドを閉じてください。
- ▷ ドアをロックしてください。

## 車両のお手入れ

メンテナンスの諸注意 .....	210
エンジン・オイル・レベルの点検 .....	212
エンジン・オイルの補充 .....	212
ウォッシャー液 .....	214
ワイパー・ブレード .....	214
エミッション・コントロール・システム .....	215
予備燃料タンク .....	215
燃料の給油 .....	216
車両のお手入れ .....	218
リサイクル .....	224

## メンテナンスの諸注意

ポルシェ車に関するすべてのメンテナンス作業は、ポルシェ正規販売店で実施することを推奨いたします。

十分なトレーニングを受けた経験豊かなスタッフが、最新の技術情報と専用工具や専用装置を駆使し、確かな整備をお約束いたします。お客様ご自身でメンテナンスされる場合につきましても、細心の注意を払っていただくようお願いいたします。本書に掲載された注意事項を守った場合にのみ、信頼できる走行性能が保証されます。

不適切なメンテナンスを行うと、保証期間中でも保証が適用されないことがあります。

## テスト・スタンドでの点検

### ブレーキ・テスト

ブレーキ・テストには、ローラー・タイプ・テスト・スタンドのみを使用してください。

ローラー・タイプ・テスト・スタンドを使用する場合、次の条件を守ってください。

- 測定速度：7.5km/h以下
- 測定時間：20秒以内

エレクトリック・パーキング・ブレーキのテスト  
ブレーキ・テスト・スタンドでエレクトリック・パーキング・ブレーキを測定するときは、イグニッションをONにし、PDKセクター・レバーをNの位置にしなければなりません。

車両が自動的にブレーキ・テスト・モードに切り替わり、エレクトリック・パーキング・ブレーキのテストが可能になります。

このとき、インストールメント・パネルのマルチファンクション・ディスプレイにメッセージ「**電動パーキングブレーキがサービスモードです**」が表示されます。

### オン・ザ・カー・ホイール・バランス

車両にタイヤを装着した状態でホイール・バランスを計測するときは、車両全体をリフト・アップし、ホイールが自由に回転できる状態にしなければなりません。



警告

有毒な排気ガスの吸引

排気ガスを吸引して中毒を起こす危険があります。

排気ガスは無色無臭の一酸化炭素を含んでいます。一酸化炭素は少量でも人体に有害で、中毒を起こす恐れがあります。

- ▷ エンジンを作動させた状態で作業するときは、必ず車両を屋外に駐車させるか、または換気の良い場所で行ってください。



危険

車両の油脂類、燃料蒸発ガスへの引火、爆発性ガスの爆発の危険

燃料、エンジン・オイル、トランスミッション・オイルなど、車両に使用される油脂類の多くは非常に引火しやすい性質を持っています。燃料蒸発ガスは発火、爆発する危険があります。鉛バッテリー充電時には爆発性の高い混合ガスが発生することがあります。

- ▷ バッテリーや燃料系統の近くで喫煙したり、裸火を近づけたりしないでください。ケーブル接触等による火花にも注意してください。
- ▷ メンテナンス作業は屋外か、または屋内の換気が良い場所でのみ実施してください。



警告

有害な補充液

エンジン・オイル、ブレーキ液、クーラントなどは人体に有害（毒性、刺激性、腐食性）です。

- ▷ メンテナンス作業は屋外か、または屋内の換気が良い場所でのみ実施してください。
- ▷ 油脂類はお子様の手が届かない所に保管し、廃棄する場合は定められた処理方法を遵守してください。



警告

高温のエンジン部品や  
クーラント

エンジン作動中は、エンジンと周辺の部品、エキゾースト・システム、クーラントなどが非常に熱くなっています。

クーラント・タンクには圧力がかかっています。クーラント・タンクを不用意に開くと、熱いクーラントが突然吹き出す恐れがあります。

- ▶ 加熱した車両部品、特にエンジンとエキゾースト・システムの近くでは、十分注意して作業を行ってください。
- ▶ エンジン・コンパートメント内の作業を行う前に、エンジンをOFFにし、十分に冷やしてください。
- ▶ エンジンが熱いときにクーラント・リザーブ・タンクのキャップを開く場合は、細心の注意を払ってください。



警告

エンジン・コンパートメント・ブロワ、ラジエーター・ファン、ドライブ・ベルト、エンジン付近の他の作動部品

エンジン・コンパートメントで作業を行うときは、手、指、衣服の一部（ネクタイ、袖など）、ネックレス、長い髪などがエンジン・コンパートメント・ブロワやドライブ・ベルトなどの作動部品に絡まる恐れがあります。

エンジン・コンパートメント・ブロワはエンジン・コンパートメント・リッドに取り付けられています。

エンジンをOFFにしてから約30分間はエンジン・コンパートメント内の温度が監視されます。この間は、温度に応じてエンジン・コンパートメント・ブロワが作動し続けたり、作動し始めたりすることがあります。

- ▶ この近くで作業を行うときは、エンジンをOFFにし、十分に注意して作業してください。ラジエーターおよびラジエーター・ファンは、車両の前側にあります。車両前側のラジエーター・ファンは、エンジンがONのときに作動し続けたり、不意に作動し始めたりすることがあります。
- ▶ これらの近くで作業を行うときは、エンジンをOFFにしてください。
- ▶ 身体、衣服、装飾品の一部がラジエーター・ファン、エンジン・コンパートメント・ブロワ、ドライブ・ベルト、その他の作動部品に絡まることのないように、十分注意してください。



警告

イグニッション・システムによる感電

イグニッションがONのときは、イグニッション・システムのすべてのケーブルと配線に高電圧が作用しています。

- ▶ イグニッション・システムにかかわる作業を行うときは、感電しないように十分注意してください。



警告

不十分な車両の固定

車両がしっかりと固定されていない、または正しく固定されていない場合、不意に動いたり、ジャッキやリフティング・プラットフォームなどのリフト装置から落下したりする恐れがあります。

- ▶ やむを得ずエンジンをかけたまま作業する場合は、必ずエレクトリック・パーキング・ブレーキを作動させてください。更に、PDKセレクター・レバーをPの位置にしてください。
- ▶ やむを得ず車両の下に入って作業する場合は、必ず安定したサポート・スタンドで車体を支えてください。
- ▶ 車両は必ず、車両下回りにある規定のジャッキアップ・ポイントで持ち上げてください。
- ▶ 車両をジャッキアップ後は、エンジンを始動しないでください。エンジンの振動により車両がサポートから落下する恐れがあります。

## エンジン・オイル・レベルの点検

- ▷ オイル・レベルは、給油の前に定期的にマルチファンクション・ディスプレイで点検してください。
- ▷ 「エンジン・オイル・レベルの表示と測定」(95ページ)を参照してください。

### エンジン・オイルの補充量

オイル・レベル・セグメント表示の下限(Min)と上限(Max)の差は約1.7リットルです。

- ▷ 上限(Max)を超えてエンジン・オイルを補充しないでください。



### オイル・レベルの警告

オイル・レベルが低くなると、マルチファンクション・ディスプレイのオイル警告灯でお知らせします。

- ▷ 早急にエンジン・オイルを補充してください。
- ▷ 「警告と情報メッセージの概要」(121ページ)を参照してください。

### エンジン・オイル補充後、またはエンジン・コンパートメント・リッドを開いたときのオイル・レベルの測定

エンジンが作動温度に達した状態で平坦な場所に駐車し、約1分間待った後、オイル・レベルが測定可能になります。

エンジン冷間時にエンジン・コンパートメント・リッド(カブリオレはコンバーチブル・トップ・コンパートメント・リッド)を開くと(エンジン・オイルを補充するためなど)、オイル・レベルが一定時間表示されません。

マルチファンクション・ディスプレイにメッセージ「現在オイルレベルへの情報信号は利用できません」が表示されます。

- ▷ エンジン・オイルはエンジンが作動温度のときのみ補充してください。これによりオイル・レベル表示の待機時間が短くなります。

### 警告

エンジン・コンパートメント・ブロウまたはエンジン付近の他の作動部品

エンジン・コンパートメントで作業を行うときは、手、指、衣服の一部(ネクタイ、袖など)、ネックレス、長い髪などがエンジン・コンパートメント・ブロウやドライブ・ベルトなどの作動部品に絡まる恐れがあります。

エンジン・コンパートメント・ブロウはエンジン・コンパートメント・リッドに取り付けられています。

エンジンをOFFにしてから約30分間はエンジン・コンパートメント内の温度が監視されます。

この間は、温度に応じてエンジン・コンパートメント・ブロウが作動し続けたり、作動し始めたりすることがあります。

- ▷ この近くで作業を行うときは、エンジンをOFFにし、十分に注意して作業してください。

### 警告

高温のエンジン部品

エンジン作動中は、エンジンと周辺の部品が非常に熱くなっています。

- ▷ エンジン・コンパートメント内で作業するときは十分注意してください。
- ▷ エンジン・オイルの補充はエンジンを停止し、イグニッションをOFFにしてから行ってください。



### インフォメーション

オイル・フィルター・キャップを開いたままエンジンを始動すると、チェック・エンジン警告灯が点灯することがあります。

## エンジン・オイルの補充

Porsche recommends **Mobil 1**

### 適合オイル:

ポルシェ社 認証オイル <sup>1)</sup>	粘度等級 <sup>2)</sup>
Porsche A40	SAE 0W-40 <sup>3)</sup> SAE 5W-40 <sup>4)</sup> SAE 5W-50 <sup>4)</sup>

1) 一般に、メーカーが推奨するエンジン・オイルの仕様や規格は、オイル缶に記載されているかまたは販売店に表示されています。

最新の承認オイルについてはポルシェ正規販売店にお問い合わせください。

2) 粘度等級 - 例: SAE 0W-40  
粘度0W = 低温時の粘度 (冬)  
粘度40 = 高温時の粘度

3) すべての温度範囲に適合

4) -25°C以上の温度に対応

### 下記の点を必ず守ってください：

- ポルシェ社が認証したオイルのみを使用してください。これは、車両の信頼性を高め、故障を回避するための前提条件です。
- 定期的なエンジン・オイルの交換はメンテナンスの一部です。  
「整備手帳」に記載された規定のサービス・インターバルで定期的なサービス（特にオイル交換サイクル）を行うことが重要です。
- エンジンに適合するオイルであれば、互いに混ぜ合わせるすることができます。
- ポルシェ車のエンジンはオイル添加剤を必要としません。
- エンジン・コンパートメントには、この車両に適したオイルの情報を記したステッカーが貼り付けてあります。

詳しくはポルシェ正規販売店にお問い合わせください。

#### **▲ 警告**

#### エンジン・オイルの発火

エンジン・オイルが過熱したエンジン部品に触れると発火する恐れがあります。

- ▷ エンジン・オイルの補充はエンジンを停止し、イグニッションをOFFにしてから行ってください。
- ▷ 「メンテナンスの諸注意」（210ページ）を参照してください。

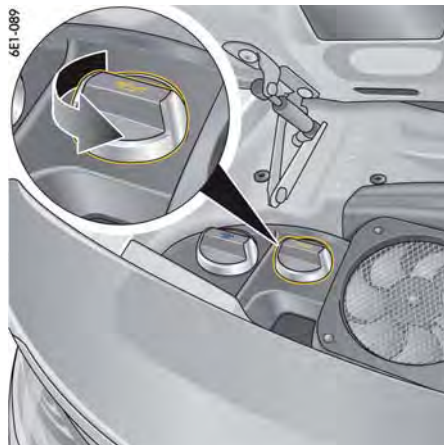

クーペ

1. エンジン・コンパートメント・リッド（カブリオレはコンバーチブル・トップ・コンパートメント・リッド）を開く前に、マルチファンクション・ディスプレイでエンジン・オイル・レベルを確認してください。
  - ▷ 「エンジン・オイル・レベルの表示と測定」（95ページ）を参照してください。
2. 車両を平坦な場所に駐車してください。
3. 作動温度に達している状態でエンジンをOFFにしてください。
4. エンジン・コンパートメント・リッド（カブリオレはコンバーチブル・トップ・コンパートメント・リッド）を開いてください。
5. オイル・フィルター・キャップ（**図を参照**）を取り外してください。
6. マルチファンクション・ディスプレイのオイル・ゲージに従ってオイルを補充してください。
7. オイル・フィルター・キャップを慎重に取り付けてください。

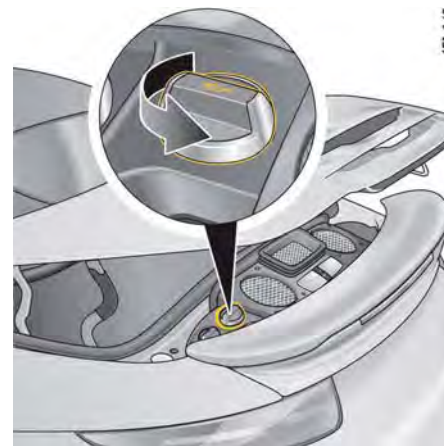

カブリオレ

#### **i** インフォメーション

エンジン・コンパートメント・リッド（カブリオレはコンバーチブル・トップ・コンパートメント・リッド）を開いた後、オイル・レベルは一定時間経過後に測定することができます。

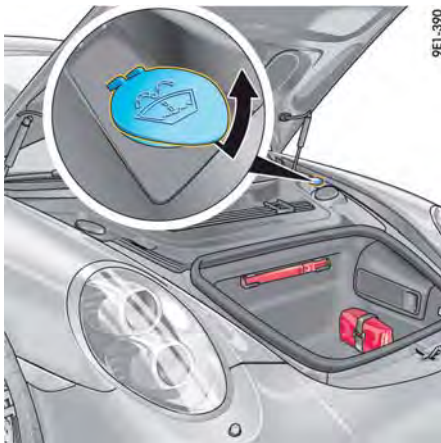

## ウォッシャー液

下記の点を必ず守ってください：

- ▷ 季節に合わせて、水と適切な溶剤（ウィンドウ・クリーナーの濃縮液、凍結防止剤）を正しい比率で混ぜ合わせてください。

**夏季**は水とウィンドウ・クリーナーの濃縮液をウィンドウ・クリーナーの容器に記載されている混合比率に従って混ぜてください。

**冬季**は水とウィンドウ・クリーナーの濃縮液に、凍結防止剤を容器に記載されている混合比率に従って加えてください。

ウィンドウ・クリーナーや凍結防止剤の容器に記載されている注意事項を遵守してください。

- ▷ 次の条件を満たしているウィンドウ・クリーナーのみを使用してください：
  - 濃度1:100
  - 無リン
  - プラスチック・ヘッドライト・レンズに適しているもの

ポルシェ社が推奨するウィンドウ・クリーナー濃縮液の使用を推奨いたします。詳しくはポルシェ正規販売店にお問い合わせください。フロント・ウィンドウ・ウォッシャーおよびヘッドライト・ウォッシャーのウォッシャー液タンクは、トランク・ルーム内の左後方（進行方向に対して）にあります（図を参照）。



### 警告メッセージ

ウォッシャー液が少ない場合、マルチファンクション・ディスプレイに警告メッセージが表示されます。

- ▷ 次の機会にウォッシャー液を補充してください。

最大容量は約6リットルです。

### ウォッシャー液の補充

1. ウォッシャー液タンクのキャップを開いてください（図を参照）。
2. ウォッシャー液を補充してください。
3. キャップを慎重に閉じてください。

## ワイパー・ブレード

### メンテナンスの諸注意

#### 知識

- ▷ ワイパー・ブレードのお手入れが適切でない場合、損傷する恐れがあります。ワイパー・ブレードのグラフィット・コーティングが損傷する恐れがあります。
- ▷ 布またはスポンジでワイパー・ブレードを拭き取らないでください。きれいな水で洗い流すのみにしてください。

#### 知識

ワイパー・アームが不意に倒れたり、ワイパー・ブレードが凍結したりすることにより損傷の恐れがあります。

- ▷ ワイパー・ブレードを交換する場合は、ワイパー・アームをしっかりと保持してください。
- ▷ フロント・ウィンドウからはがす前にワイパーの凍結を溶かしてください。

良好な視界を確保するためには、完全な状態のワイパー・ブレードが不可欠です。

- ▷ ワイパー・ブレードは1年に2回（冬季の前）またはワイパーの払拭性能が低下したときや、ワイパー・ブレードが損傷した場合に交換してください。
- ▷ ウィンドウ・クリーナーを使用してフロント・ウィンドウを定期的に清掃してください。特に洗車機を使用した後は清掃してください。

ポルシェ・ウィンドウ・クリーナーの使用を推奨いたします。

ワイパー・ブレードの汚れが激しいとき（昆虫の死骸が付着しているときなど）は、スポンジまたは布で拭き取ってください。

ワイパー・ブレードのびびりや異音が発生するときは、次の原因が考えられます：

- 自動洗車機を使用すると、フロント・ウィンドウにワックス成分が付着します。このワックスはウィンドウ・クリーナーの濃縮液を使用しなければ除去できません
- ▷ 「ウォッシャー液」（214ページ）を参照してください。
- ワイパー・ブレードが損傷または摩耗しています。
- ▷ 損傷または摩耗したワイパー・ブレードは、速やかに交換してください。「ウォッシャー液」（214ページ）を参照してください。



## ワイパー・ブレードの交換

- ▷ イグニッションをOFFにして、ワイパー・レバーを1回下方向4に押してください。ワイパーが上方に約45°移動します。
- ▷ ワイパー・ブレードの取り付けは、ワイパー・ブレードに付属の取扱説明書を参照してください。
- ▷ ワイパー・ブレードの交換作業は、ポルシェ正規販売店で実施することを推奨いたします。

### 知識

ワイパー・ブレードの取り付け不良により損傷する恐れがあります。

ワイパー・ブレードを交換したときに、ブレードがきちんと取り付けられていないと、走行中に脱落することがあります。

- ▷ ワイパー・ブレードが正しく取り付けられているか点検してください。ワイパー・ブレードは、ワイパー・アームに正しく固定されていなければなりません。

## エミッション・コントロール・システム

エミッション・コントロール・システム（三元触媒コンバーター、O<sub>2</sub>センサー、エレクトロニック・コントロール・ユニット）の効率を維持するために、

- 定期点検時期（サービス・インターバル）を遵守してください。
- 必ず**無鉛ガソリンのみ**を使用してください。



### インフォメーション

エンジンの空燃比制御システムに不具合が発生すると、触媒コンバーターが過熱して損傷する恐れがあります。



### 警告

エキゾースト・システム付近の可燃物

エンジン作動中のエキゾースト・システムは非常に熱くなっています。エキゾースト・システムの近くに燃えやすい物があると、引火する恐れがあります。

エキゾースト・システム部に防錆剤やアンダー・コーティング剤を塗布すると、運転中に過熱して引火する恐れがあります。

- ▷ 可燃物（乾燥した草や枯れ葉など）が高温のエキゾースト・システムに接触するような場所に駐車したり、走行したりしないでください。
- ▷ エキゾースト・マニホールド、エキゾースト・パイプ、触媒コンバーター、ヒート・シールド、およびその周囲には、アンダー・コーティング剤や防錆剤を塗布しないでください。

### 知識

エミッション・コントロール・システムに損傷を与える恐れがあります。

- ▷ 通常の操作でエンジンが始動しない場合にスターター・モーターを何度も繰り返し作動させたり、長時間作動させ続けたりしないでください。
- ▷ 走行中にミス・ファイヤーが発生したとき（エンジンの回転が安定しないときや、エンジン出力が低下したとき）は、直ちにポルシェ正規販売店で修理してください。ポルシェ正規販売店にご相談ください。この作業はポルシェ正規販売店での実施を推奨いたします。十分なトレーニングを受けた経験豊かなスタッフが、最新の技術情報と専用工具や専用装置を駆使し、確かな整備をお約束します。

- ▷ 燃料残量警告灯が点灯した場合は高速でコーナリングしないでください。
- ▷ 燃料タンクが空になるまで走行しないでください。
- ▷ PDKトランスミッション装備車は、トランスミッションの重大な損傷を避けるため、けん引または押しがけによるエンジンの始動ができません。

## 予備燃料タンク



### 警告

予備燃料タンクの携行

事故などで予備燃料タンクが損傷した場合、燃料が漏れて火災が起こる恐れがあります。予備燃料タンクが爆発する恐れがあります。

- ▷ 車両に予備燃料タンクを積載しないでください。
- ▷ 関連する法規制を遵守してください。



### 警告

燃料蒸発ガスの吸引

燃料蒸発ガスは人体に有害です。

- ▷ 車両に予備燃料タンクを積載しないでください。

## 燃料の給油

イグニッションをONにすると、インストルメント・パネルに燃料の残量が表示されます。  
▷ 「L-燃料計」(88ページ)を参照してください。



警告

給油時の火災の危険

燃料は強燃性であり、燃焼または爆発が発生する恐れがあります。

- ▷ 燃料を取り扱うときは、火気や裸火を近づけたり、喫煙をしたりしないでください。



警告

燃料蒸発ガスの吸引、および燃料の皮膚への付着

燃料と燃料蒸発ガスは人体に有害です。

- ▷ 燃料蒸発ガスを吸い込まないようにしてください。
- ▷ 皮膚や衣類に燃料が付着しないように注意してください。

触媒コンバーターおよびO<sub>2</sub>センサーの故障を避けるため、**金属系添加物を含まない無鉛ガソリンのみ**を使用してください。

この車両のエンジンは、**EN228に基づき、金属系添加物を含まない、オクタン価が98RON/88MONの無鉛プレミアム・ガソリン**を使用したときに、最高の性能と燃費を達成するように設計されています。

この車両のエンジンはエタノール含有量10%以下の燃料の使用に対応しています。エタノール含有燃料を使用すると燃費が悪化することがあります。

オクタン価が**95RON/85MON以上の金属系添加物を含まない無鉛ガソリン**を使用した場合、エンジンのノッキング・コントロール・システムが自動的に点火時期を調整します。

金属系添加物を含まない**95RON/85MON以下の無鉛ガソリン**を使用すると、エンジン出力が低下し、燃費が悪化することがあります。

- ▷ このような燃料を使用した場合はアクセル・ペダルを全開にしないでください。



## インフォメーション

通常、燃料の品質（オクタン価など）に関する情報は、ガソリン・スタンドの給油機に掲載されています。

表示されていない場合などはガソリン・スタンドのスタッフにお問い合わせください。

推奨燃料が入手困難な状況では、緊急措置として**無鉛ガソリン(91RON/82.5MON)**を使用することもできます。

ただし、この場合はエンジン出力が低下し、燃費が悪化することがあります。

- ▷ **無鉛ガソリン(91RON/82.5MON)**を使用する場合は、アクセル・ペダルを全開にしないでください。

地域によっては、市販の燃料がボルシェ社の基準を満たしておらず、インターク・バルブにすずが堆積することがあります。

ボルシェ社の基準を満たす燃料を入手できない場合は、推奨する添加剤を混ぜ合わせてください。詳しくはボルシェ正規販売店にお問い合わせください。

ボルシェ部品番号：000 043 206 89

- ▷ 混合比率については、添加剤に付属の取扱説明書に従ってください。

「整備手帳」に記されているインターバルでの定期的なメンテナンスが重要です。特にオイルの交換時期を遵守してください。

## 知識

**承認されていない添加剤**を使用すると、エンジン、燃料系統、またはエキゾースト・システムに修復不能な損傷を与える恐れがあります。

- ▷ ボルシェ社が承認した添加剤のみを使用してください。

ボルシェ社が承認していない添加剤を使用した場合、エンジン、燃料系統、エキゾースト・システムに損傷を与える恐れがあります。



## インフォメーション

場合により燃料に硫黄が多く含まれることがあります。このため、エンジンで燃焼する際に特定の運転条件下で不快な臭い（いわゆる腐った卵の匂い）が発生する可能性があります。これは硫化水素(H<sub>2</sub>S)の特性です。

ボルシェ社にはこの特性に対する責任はなく、車の故障を示すものではありません。

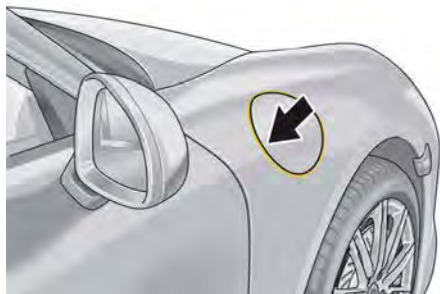

## 給油

1. エンジンを停止して、イグニッションをOFFにしてください。
2. フィラー・フラップの後部（矢印）を押すと、フラップが開きます。このとき、車両のロックを解除しておいてください。

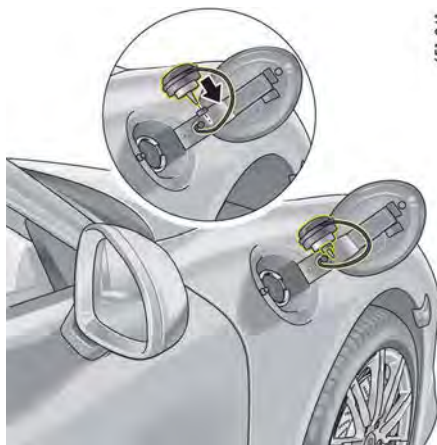

3. タンクのキャップをゆっくり開いて取り外してください。取り外したキャップをホルダー（矢印）にかけてください。
4. 給油口の奥まで給油ノズルを差し込んでください。このとき、給油ノズルのハンドルが下向きでなければなりません。  
**燃料タンクの容量：約68リットル**  
(予備用の約12リットルを含む)
5. 給油ノズルを操作して、燃料を給油してください。給油ノズルが自動的にOFFになったら、それ以上給油を続けしないでください。無理に給油すると、タンクの燃料が吹き返したり、燃料が温まったときにあふれ出したりすることがあります。
6. 給油後は直ちにキャップを取り付け、ロック音と手ごたえを感じるまで、しっかりと閉じてください。
7. フィラー・フラップを閉じてフィラー・フラップの後部（矢印）を押し、しっかりと閉じてください。

燃料タンクの給油キャップを紛失した場合は、必ずボルシェ純正部品と交換してください。

## 知識

デコラティブ・フィルムが損傷する恐れがあります。

デコラティブ・フィルムに燃料が付着すると、フィルムが色褪せる原因になります。

- ▷ デコラティブ・フィルムに燃料がこぼれたときは、直ちに拭き取ってください。

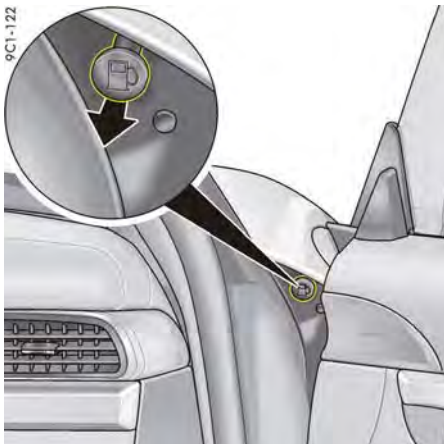

### 緊急時のフィルター・フラップの操作

フィルター・フラップの電動ロック解除機構が故障したときは、次の手順で開くことができます：

- ▷ 右側ドアを開いてください。
  - ▷ 右側ドア開口部にあるボタン（矢印）を引いてください。
- フィルター・フラップが開きます。

## 車両のお手入れ

適切な方法で定期的に車両のお手入れを行うことは、車両の価値を長持ちさせるだけでなく、保証を受ける際の有利な条件になります。ポルシェ正規販売店は、車両に相応しいカー・ケア用品を各種取り揃えており、用途に応じて単品またはセットで販売しています。

- ▷ カー・ケア用品の使用に際しては、パッケージ等に記載された注意事項を必ず守ってください。
- ▷ これらの製品は、お客様の手が届かない安全な場所に保管してください
- ▷ 不要になった製品は、適切な方法で廃棄してください。

車両の状態がしっかりと点検されているか、保証を受けるための条件が満たされているかを調査するため、すべてのポルシェ正規販売店ではお手入れの状態や整備状況を記録しています。このため、ポルシェ正規販売店ではコンディション・リポートを発行し、「整備手帳」にその結果を記録します。

### 知識

ポルシェ・エントリー＆ドライブ装備車では、トランク・ルームに水が浸入し、損傷する恐れがあります。

- ▷ 洗車時（高圧洗浄機やウォーター・ホースを使用または手作業）は、トランク・リッドが不意に開くことを防ぐため、必ずキーをトランク・リッド・センサーの作動範囲外に維持してください。

## 高圧洗浄機、スチーム・クリーナー



警告

不適切な清掃

高圧洗浄機またはスチーム・クリーナーを使用すると、以下のコンポーネントを損傷する恐れがあります：

- コンバーチブル・トップ
  - タイヤ
  - ロゴ、エンブレム
  - 塗装面
  - オルタネーター
  - エンジン・コンパートメント内の電装部品とコネクター
  - パーキング・アシスタント・センサー
  - アダプティブ・クルーズ・コントロール用レーダー・センサー
  - リバース・カメラ
- ▷ 各装置に付属の取扱説明書をよくお読みください。
- ▷ フラット・ジェット・ノズルやダート・ブラスターなどで洗車するときは、50cm以上離れた距離で使用してください。
- ▷ 高圧洗浄機またはスチーム・クリーナーと丸型ジェット・ノズルを組み合わせる使用しないでください。
- 高圧洗浄機またはスチーム・クリーナーと丸型ジェット・ノズルを組み合わせる使用すると、車両を損傷する原因になります。特にタイヤは損傷しやすいため、丸型ジェット・ノズルで洗浄しないでください。
- ▷ 高圧洗浄機を使用するときは、これらのコンポーネントにジェット・ノズルを直接向けないでください。

## デコラティブ・フィルム

### 知識

高圧洗浄機またはスチーム・クリーナーを使用すると、デコラティブ・フィルムが剥れて損傷する恐れがあります。

- ▷ デコラティブ・フィルムを洗浄するときは、高圧洗浄機またはスチーム・クリーナーを使用しないでください。

## ドア・ロックの保護

- ▷ ロック・シリンダーを無理に操作するなど、過大な力をかけないでください。
- ▷ 万一、ドア・ロックが凍結した場合は、市販の解冻剤を使用できます。

## 洗車

車両の外観を美しく保つには、日頃のお手入れが大切です。こまめに洗車し、ワックスで保護してください。

解氷剤（塩分）、砂塵、ばい煙、昆虫の死骸、鳥の糞、樹液や花粉などは、車両に付着してからの時間が長くなるほど塗装に悪影響を与えます。

車両の塗装面に損傷を与えることなく洗車するために、次の点に注意してください：

- ▷ 車両下部は汚れが激しいため、少なくとも季節の変わり目には洗車して汚れを落としてください。
- ▷ グリース、オイル、金属粉などが適切に処理できる場所でのみ洗車を行ってください。
- ▷ 濃色車は塗料の組成上、傷が付きやすい性質があります。淡色車に比べてこまめにお手入れしてください。  
また濃色車の塗装は、小さな引っかき傷でも淡色車に比べて傷が目立ちやすい特性があります。

- ▷ 直射日光の下や、塗装面の温度が高いときは洗車しないでください。
- ▷ 手洗いを行うときは、柔らかいスポンジ、洗車用ブラシ、シャンプーを使用して多量の水で洗ってください。  
ポリッシュ・シャンプーの使用を推奨いたしません。
- ▷ 洗車を開始するときは、はじめに車両にたっぷり水をかけ、表面の主な汚れを洗い流してください。
- ▷ 洗剤を使った後は、水で十分にすすぎ、セームで拭き取ってください。  
ウィンドウには、ボディを洗ったときと同じセームを使用しないでください。



### 警告

ブレーキ・ディスクの水膜

洗車後は、ブレーキの効きが悪くなり、ペダルを強く踏まなければならない場合があります。

- ▷ 洗車後は、ブレーキとステアリングの作動を点検してください。
- ▷ 後方の安全を確認した上で定期的にブレーキをかけ、ブレーキを乾かしてください。このとき、後方の交通状況に注意してください。

## 自動洗車機

自動洗車機によっては、取り付けたオプション部品やボディ表面から突出しているパーツが損傷する恐れがあります。

特に次のパーツは、損傷の可能性が高まります：

- コンバーチブル・トップ（コンバーチブル・トップの素材を傷めるため、ホット・ワックス処理はしないでください。）
- フロント/リヤ・ワイパー（レイン・センサー機能により不意に作動することのないよう、洗車機で洗車する前に必ずワイパーレバーをOFF（0の位置）にしてください。）
- ドア・ミラー（必ず格納してください。）
- ルーフ・トランスポート・システム（必ず完全に取り外してください。）
- 固定式または上昇させたスポイラー（必ず上昇させたりヤ・スポイラーを格納してください。）
- ホイール（幅広リム、高扁平タイヤは特に注意が必要です。）
- 高光沢ホイール（傷が付きやすいので、ホイール洗浄用ブラシで擦らないでください。）
- ▷ 自動洗車機を使用する前に、洗車スタッフに確認してください。
- ▷ ドアやリッドの継目、またはドアの下枠など洗車機で洗えない箇所は手で洗い、手仕上げで拭いてください。

## コンバーチブル・トップ

コンバーチブル・トップの寿命と外観は正しいお手入れと取り扱いによって長く保つことができます。

お手入れと取り扱いを誤るとコンバーチブル・トップへの傷付きや、雨漏りの原因になります。雪や氷を縁の鋭いもので取り除かないでください。

### コンバーチブル・トップの洗浄

#### 知識

高圧洗浄機または自動洗車機のホット・ワックス処理を行うと損傷する恐れがあります。

- ▷ 高圧洗浄機やスチーム・クリーナーをコンバーチブル・トップの洗浄に使用しないでください。
- ▷ コンバーチブル・トップ部にホット・ワックス処理をしないでください。

コンバーチブル・トップは車両を洗車するたびに毎回洗う必要はありません。

通常は、清潔な水でコンバーチブル・トップを洗えば十分です。

- ▷ 毛の柔らかいブラシを使用して、織目に沿ってブラッシングしコンバーチブル・トップのほこりを取り除いてください。
- ▷ 汚れが頑固な場合にのみ、シャンプー&コンバーチブル・トップ・クリーナーを混ぜたぬるま湯で洗浄し、スポンジか柔らかいブラシで軽く擦ってください。その後きれいな水でシャンプー&コンバーチブル・トップ・クリーナーを残さず洗い流してください。ポルシェ・シャンプーの使用を推奨いたします。

- ▷ 洗浄後は、ポルシェ社指定のコンバーチブル・トップ専用ケア用品を使用して、年1回以上の頻度でお手入れを行ってください。コンバーチブル・トップ用のケア用品が塗装面やガラスに付着しないよう注意してください。付着した場合は、直ちに拭き取ってください。
- ▷ コンバーチブル・トップ・カバー本体または縫い目や折り目から漏れが生じた場合、コンバーチブル・トップ専用ケア用品を使用してください。
- ▷ 容器に記載されている指示に従ってください。ポルシェ・コンバーチブル・トップ専用ケア用品の使用を推奨いたします。
- ▷ 鳥の排せつ物は直ちに除去してください。排せつ物に含まれる酸がコンバーチブル・トップのゴムを膨張させ、水漏れを起こす原因となります。
- ▷ コンバーチブル・トップは必ず天候が良いときにのみ開いてください。湿気による染みや擦り傷が付いて、取れなくなる恐れがあります。
- ▷ コンバーチブル・トップ・カバーに付いた汚れは、柔らかいラバー・スポンジで慎重に擦って除去してください。

## 塗装の保護

車両の塗装を機械的、化学的なダメージから保護するためには以下の作業が必要です：

- 定期的にお手入れをしてください。
- 必要に応じて磨いてください。
- 染みや汚れを取り除いてください。
- 塗装の損傷箇所は、速やかに補修してください。



### インフォメーション

- ▷ ほこりの粒子で塗装面を傷めることがあるため、乾いた布で車両のほこりを払わないでください。
- ▷ 艶消し仕上げの部品にワックスや光沢剤を塗布すると、艶消し効果がなくなります。

## 保護

- 塗装面は、経年変化で徐々に艶が失われます。
- ▷ 定期的にワックスをかけて保護してください。
  - ▷ 洗車後は塗装保護剤を塗布し、塗装面を保護するために丁寧に磨いてください。

この作業により塗装の光沢と強度を保つことができます。また、塗装面に新しい汚れが付着しにくくなり、ばい煙が浸透しにくくなります。

### つや出し（ポリッシュ）

通常のワックスでは塗装の艶が戻らないときのみ、光沢剤を使用してください。ポルシェ・ペイント・ポリッシュの使用を推奨いたします。

## 汚れ、染みの除去

- ▷ タール、グリース、昆虫の死骸などは色褪せの原因になるため、ポルシェ社が推奨するタール除去剤が、インセクト・リムーバーで速やかに取り除いてください。
- ▷ 除去処理を行った後は、直ちに水で洗い流してください。

## 小さな塗装傷の補修

- ▷ 亀裂、引っかき傷、飛び石による塗装面の小さな傷は、ボディの腐食が進行する前に修理してください。ポルシェ正規販売店にご相談ください。この作業はポルシェ正規販売店での実施を推奨いたします。十分なトレーニングを受けた経験豊かなスタッフが、最新の技術情報と専用工具や専用装置を駆使し、確かな整備をお約束します。

ボディが腐食したときは、はじめに錆を完全に除去してください。錆を取り除いたら、その箇所にプライマー（防錆剤）を塗布してから、上塗り塗装を施してください。

ペイント・データは車両のデータ・バンクに表示されています。

- ▷ 「車台番号」(263ページ)を参照してください。

## ウィンドウの清掃

- ▷ 定期的にウィンドウ・クリーナーを使用して、ウィンドウの内側と外側を清掃してください。ポルシェ・ウィンドウ・クリーナーの使用を推奨いたします。
- ▷ ボディを拭き取ったセームで乾いたウィンドウを拭かないでください。ワックスや光沢剤がウィンドウに付着し、視界が悪くなる恐れがあります。
- ▷ 昆虫の死骸は、ポルシェ推奨のインセクト・リムーバーで取り除いてください。

## インフォメーション

フロント・サイド・ウィンドウには、ガラスの汚れを抑制する（疎水性の）撥水剤がコーティングされています。

このコーティングは経年変化で徐々に効果が弱まります。また新たにコーティングすることもできます。

- ▷ ポルシェ正規販売店にご相談ください。この作業はポルシェ正規販売店での実施を推奨いたします。十分なトレーニングを受けた経験豊かなスタッフが、最新の技術情報と専用工具や専用装置を駆使し、確かな整備をお約束します。

## ワイパー・ブレードのお手入れ

良好な視界を確保するためには、完全な状態のワイパー・ブレードが不可欠です。

- ▷ 「ワイパー・ブレード」(214ページ)を参照してください。

## アンダーコーティングの補修

車両下部は、化学的および物理的なダメージに耐えるよう保護されています。しかし、走行中に保護コーティングが損傷することは避けられません。

- ▷ ポルシェ正規販売店で定期的に車両下部の点検を受け、必要に応じて保護コーティングを修理してください。

 **警告** エキゾースト・システム付近の可燃物

エキゾースト・システム部に防錆剤やアンダー・コーティング剤を塗布すると、運転中に過熱して引火する恐れがあります。

- ▷ エキゾースト・マニホールド、エキゾースト・パイプ、触媒コンバーター、ヒート・シールド、およびその周囲には、アンダー・コーティング剤や防錆剤を塗布しないでください。

## ヘッドライト、ライト類、内外装のプラスチック部品、接着フィルム、アダプティブ・クルーズ・コントロールのレーダー・センサー、およびリバーズ・カメラの清掃

下記の点を必ず守ってください：

- ▷ ヘッドライト、ライト類、プラスチック部品およびパーツの表面を清掃するときは、きれいな水と少量の中性洗剤、またはインテリア・ウィンドウ・クリーナーのみを使用してください。柔らかいスポンジや不織布を使用してください。
- ▷ 内装のプラスチック部品に直接水やインテリア・ウィンドウ・クリーナーをスプレーしないでください。最初はスポンジまたは布にスプレーしてください。洗剤がコントローラーやスイッチなどに侵入し、損傷させる恐れがあります。

## **i** インフォメーション

プラスチック表面の清掃には、インテリア・ウィンドウ・クリーナーを使用することもできます。クリーナーの容器に記載されている注意事項を遵守してください。

ポリッシュ・インテリア・ウィンドウ・クリーナーの使用を推奨いたします。

- ▷ 力をかけずに優しく表面を拭いてください。
- ▷ 表面が乾いた状態で清掃しないでください。
- ▷ 他の化学成分が入ったクリーナーや溶剤を使用しないでください。
- ▷ 清掃した部分を、きれいな水で洗い流してください。

## 軽合金製ホイール

軽合金製ホイールの表面に付着した金属の微粒子（ブレーキ・ダストに含まれる黄銅や銅など）は、長期間放置しないでください。金属同士の接触による腐食が発生し、小さな穴（ピッチング）が生じます。

## **i** インフォメーション

保護塗装の酸化被膜を破壊するような光沢剤やpH値の不正なクリーナー、研磨機具、研磨剤などは使用しないでください。

- ▷ **ポリッシュ指定軽合金製ホイール・クリーナー（pH値9.5）をご使用ください。pH値が不適切な洗剤を使用すると、ホイール表面の保護層を傷めます。**  
ポリッシュ軽合金製ホイール・クリーナーの使用を推奨いたします。
- ▷ 可能であれば、2週間ごとにスポンジまたは洗車ブラシを使用してホイールを洗浄してください。冬季に凍結防止剤がまかれる地域や、ばい煙が多い地域では、毎週洗浄するようにしてください。

- ▷ 3ヶ月に1回、ホイールを洗浄した後にワックスまたは腐食性がないグリース（例：ワセリン）を塗布してください。  
柔らかい布でホイール表面にグリースをすり込んでください。
- ▷ 「自動洗車機」（219ページ）を参照してください。

### **⚠** 警告

クリーナーなどの溶剤によるブレーキ・ディスク上の膜の発生

ブレーキ・ディスクにホイール・クリーナーなどが付着したままにすると、ブレーキ・ディスクに膜ができて、ブレーキ性能を損なう恐れがあります。

- ▷ ブレーキ・ディスクにホイール・クリーナーなどの溶剤が付着しないようにしてください。
- ▷ ブレーキ・ディスクにホイール・クリーナーなどの溶剤が付着した場合、高圧洗浄機などで完全に洗い流してください。
- ▷ 周囲の交通状況に注意してブレーキを動作させ、ブレーキ・ディスクを乾かしてください。

## ステンレス・テール・パイプ

ステンレス製テール・パイプは、ほこり、高温の熱、排気ガスの残留物で変色することがあります。

市販のポリッシュ・ペーストまたは金属用のつや出し剤を使用することによって元の光沢を取り戻すことができます。

## ドア、ルーフ、リッドとウィンドウ・シールの清掃

### 知識

インナー・ドア・シールをコーティングしている潤滑剤は、不適切な清掃や洗剤の使用によりダメージを受けることがあります。

- ▷ 合成洗剤や溶剤を使用しないでください。
- ▷ 防錆剤を使用しないでください。
- ▷ シールの汚れ（傷、汚れ、凍結防止剤、砂塵など）は、温かい石鹸水で定期的に洗浄してください。
- ▷ 凍結する恐れがある場合は、適切なカー・ケア用品でアウター・ドア・シール、リッドやフラップのシールを保護してください。

## 革製品のお手入れ

本革の表面に見られる天然のしわや傷、虫が刺したような跡、模様の違いや色合いの微妙な変化が、高品質本革の天然素材としての魅力を一層引き立てます。

下記の点に注意して、お手入れを行ってください：

### 知識

不適切なクリーナー、洗剤、保護剤などを使用すると、本革を傷める原因になります。

- ▷ 刺激性の強い洗剤や、硬い清掃用品を使用しないでください。
- ▷ 表面に小さな穴を開けたメッシュ加工の本革は、裏側まで湿らせないように注意してください。
- ▷ 革製品上の水滴は直ちに取除いてください。
- ▷ 無色の柔らかい毛織物または市販のマイクロ・ファイバー布を湿らせて、表面の細かな汚れを拭き取り、すべてのタイプの本革を定期的にお手入れしてください。



- ▷ 汚れがひどいときは、レーザー・クリーナーを使用してください(水染み/湿気による染み以外)。容器の取扱説明書をよく読んでから使用してください。ポルシェ・レーザー・ケア・リキッドの使用を推奨いたします。
- ▷ 清掃後は、本革専用のケア剤でお手入れしてください。ポルシェ・レーザー・ケア・リキッドの使用を推奨いたします。

### シート・ベンチレーション付きシート

#### 水染み/湿気による染みのお手入れの諸注意

雨水や湿気により、表面に小さな穴を開けたメッシュ加工の本革に染みを付ける可能性があります。

#### 水染み/湿気による染みを取り除く

##### 前提条件：

- シート・ヒーターおよびシート・ベンチレーションをOFFにしてください。
- 直射日光が当たらないようにしてください。
- 水染み/湿気による染みを取り除く際、レーザー・クリーナーやお手入れ製品を使用しないでください。
- ▷ 清潔な吸水性スポンジと蒸留水を使用して、シートまたはバックレストの表面全体を拭き取ってください。表面に小さな穴を開けたメッシュ加工の本革は、裏側まで湿らせないように注意してください。
- ▷ シート・カバーは直射日光を避けて室温で完全に乾かしてください。シート・カバーを乾かす際、シート・ヒーターやシート・ベンチレーションをONにしないでください。
- ▷ 乾いた後、シート・カバーを乾燥した不織布で拭いてください。

### カーペット、フロア・マットの清掃

- ▷ 掃除機か、中程度の硬さのブラシで清掃してください。
- ▷ ひどい汚れや染みは、染み抜き剤で除去してください。ポルシェ・ステイン・リムーバーの使用を推奨いたします。フロア・カーペットの汚れや傷付きを防ぐため、この車両に適したサイズの固定具付きフロア・マットをカー・アクセサリとして用意しています。



**警告**

ペダル操作の妨げ

- 不適切なフロア・マットや正しく固定されていないフロア・マットはペダルの可動域を制限したり、ペダル操作を妨げたりする可能性があります。
- ▷ フロア・マットなどでペダルの動きを妨げないようにしてください。フロア・カーペットの上に敷くのみマットを使用しないでください。

### エアバッグ・カバーの清掃



**危険**

不適切な清掃

- エアバッグの周りを不適切な方法で清掃すると、エアバッグ・システムが故障する危険があります。事故が起きた場合にエアバッグ・システムが作動しない危険があります。
- ▷ ステアリング・ホイールのパッド、インストルメント・パネル、フロント・シート、ドア・パネルなどの部品を改造しないでください。
  - ▷ これらの部品を清掃するときは、ポルシェ正規販売店にお任せください。

### 内張りの清掃

- ▷ ピラー、ヘッドライナー、サンバイザーなどのファブリック・ライニングは、素材に適した洗剤やドライ・フォームと柔らかいブラシを使用して清掃してください。

### アルカンターラのお手入れ

アルカンターラの清掃に、本革用のカー・ケア用品を使用しないでください。

日常のお手入れとしては、表面を柔らかいブラシで拭けば十分です。

研磨材を使用したり、強く擦ったりすると、アルカンターラの表面が傷むので注意してください。

#### 軽度の汚れの清掃

- ▷ 柔らかい布を水または中性の石鹼水で濡らして、汚れを拭き取ってください。

#### 頑固な汚れの清掃

- ▷ 柔らかい布を、ぬるま湯または薄めたクリーニング用溶剤で濡らして、外側から汚れた部分を軽くたたいてください。

## シートベルトの清掃

- ▷ シートベルトは、刺激性の少ない洗剤で清掃してください。
- ▷ シートベルトを乾燥させるときは、直射日光を避けてください。
- ▷ 適切な洗剤のみを使用してください。
- ▷ シートベルトを染色および脱色しないでください。  
シートベルト素材の強度が低下し、安全性が損なわれます。

## 車両の長期保管

車両を長期間保管する場合は、ポルシェ正規販売店にご相談ください。スタッフが、腐食防止対策、特別なお手入れとメンテナンス、保管方法などについてアドバイスいたします。

- ▷ 「バッテリー」(251ページ)を参照してください。

バッテリーを切り離した状態で車両をロックする場合のインフォメーション：

- ▷ 「セントラル・ロッキング・システムが故障した場合の運転席側ドアの緊急ロック」(20ページ)を参照してください。

## リサイクル

**使用済み自動車のリサイクルは、日本国内の法律により定められています。**

ポルシェ社の車両はリサイクル性を考慮して開発されています。

- ▷ 法に定められた適切なリサイクル処理を行うため、廃車の際はポルシェ正規販売店にご相談ください。

軽修理について .....	226
クーラント・レベルの点検と補充 .....	227
ブレーキ・フルード .....	229
パワー・ステアリング .....	229
エア・クリーナーの交換 .....	229
室内防塵用フィルターの交換 .....	230
タイヤとホイール .....	230
ホイール取り付け面 .....	237
ホイール・ボルト .....	237
センター・ロック付きホイール .....	238
センター・ボルト .....	239
ホイールの交換 .....	239
リム・クリーナー .....	243
センター・ボルトの緊急固定 .....	244
パンクしたとき .....	245
電気系統 .....	247
バッテリー .....	251
外部電源、ジャンパー・ケーブルによる始動 .....	253
キー（リモート・コントロール）の電池交換 .....	255
バルブの交換 .....	255
ヘッドライト .....	256
ヘッドライトの調整 .....	256
左側通行から右側通行への変更に伴うヘッドライトの切り替え .....	257
けん引およびけん引によるエンジンの始動 .....	257
消火器* .....	260
発炎筒 .....	261

## 軽修理について

ポルシェ車に関するすべてのメンテナンス作業は、ポルシェ正規販売店で実施することを推奨いたします。

十分なトレーニングを受けた経験豊かなスタッフが、最新の技術情報と専用工具や専用装置を駆使し、確かな整備をお約束いたします。お客様ご自身でメンテナンスされる場合につきましては、細心の注意を払っていただくようお願いいたします。本書に掲載された注意事項を守った場合にのみ、信頼できる走行性能が保証されます。

不適切なメンテナンスを行いますと、保証期間中でも保証が適用されないことがあります。



### インフォメーション

国別の法規によっては、工具セットやスペア・パーツの携帯が義務付けられている場合があります。運転前には必ず確認をしてください。



### インフォメーション

タイヤ交換に必要な工具（ジャッキ、ホイール・ポルト・レンチ、組み付け補助工具など）は車両に標準装備されておられません。詳しくはポルシェ正規販売店にお問い合わせください。



警告

有毒な排気ガスの吸引

排気ガスを吸引して中毒を起こす恐れがあります。

排気ガスは無色無臭の一酸化炭素を含んでいます。一酸化炭素は少量でも人体に有害で、中毒を起こす危険があります。

- ▷ エンジンを作動させた状態で作業するときには、必ず車両を屋外に駐車させるか、または換気の良い場所で行ってください。



危険

車両の油脂類、燃料蒸発ガスへの引火、爆発性ガスの爆発の危険

燃料、エンジン・オイル、トランスミッション・オイルなど、車両に使用される油脂類の多くは非常に引火しやすい性質を持っています。燃料蒸発ガスは発火、爆発する危険があります。鉛バッテリー充電時には爆発性の高い混合ガスが発生することがあります。

- ▷ バッテリーや燃料系統の近くで喫煙したり、裸火を近づけたりしないでください。ケーブル接触等による火花にも注意してください。
- ▷ メンテナンス作業は屋外か、または屋内の換気が良い場所でのみ実施してください。



警告

有害な補充液

エンジン・オイル、ブレーキ液、クーラントなどは人体に有害（毒性、刺激性、腐食性）です。

- ▷ メンテナンス作業は屋外か、または屋内の換気が良い場所でのみ実施してください。
- ▷ 油脂類はお子様の手が届かない所に保管し、廃棄する場合は定められた処理方法を遵守してください。



警告

高温のエンジン部品やクーラント

エンジン作動中は、エンジンと周辺の部品、エキゾースト・システム、クーラントなどが非常に熱くなっています。

クーラント・タンクには圧力がかかっています。クーラント・タンクを不用意に開くと、熱いクーラントが突然吹き出す恐れがあります。

- ▷ 加熱した車両部品、特にエンジンとエキゾースト・システムの近くでは、十分注意して作業を行ってください。
- ▷ エンジン・コンパートメント内の作業を行う前に、エンジンをOFFにし、十分に冷やしてください。
- ▷ エンジンが熱いときにクーラント・リザーブ・タンクのキャップを開く場合は、細心の注意を払ってください。



警告

エンジン・コンパートメント・ブロウ、ラジエーター・ファン、ドライブ・ベルト、エンジン付近の他の作動部品

エンジン・コンパートメントで作業を行うときは、手、指、衣服の一部（ネクタイ、袖など）、ネックレス、長い髪などがエンジン・コンパートメント・ブロウやドライブ・ベルトなどの作動部品に絡まる恐れがあります。

エンジン・コンパートメント・ブロウはエンジン・コンパートメント・リッドに取り付けられています。

エンジンをOFFにしてから約30分間はエンジン・コンパートメント内の温度が監視されます。この間は、温度に応じてエンジン・コンパートメント・ブロウが作動し続けたり、作動し始めたりすることがあります。

- ▷ この近くで作業を行うときは、エンジンをOFFにし、十分に注意して作業してください。ラジエーターおよびラジエーター・ファンは、車両の前側にあります。

車両前側のラジエーター・ファンは、エンジンがONのときに作動し続けたり、不意に作動し始めたりすることがあります。

- ▷ これらの近くで作業を行うときは、エンジンをOFFにしてください。
- ▷ 身体、衣服、装飾品の一部がラジエーター・ファン、エンジン・コンパートメント・ブロー、ドライブ・ベルト、その他の作動部品に絡まることのないように、十分注意してください。

### ⚠ 警告

イグニッション・システムによる感電

イグニッションがONのときは、イグニッション・システムのすべてのケーブルと配線に高電圧が作用しています。

- ▷ イグニッション・システムにかかわる作業を行うときは、感電しないように十分注意してください。

### ⚠ 警告

不十分な車両の固定

車両がしっかり固定されていない、または正しく固定されていない場合、不意に動いたり、ジャッキやリフティング・プラットフォームなどのリフト装置から落下したりする恐れがあります。

- ▷ やむを得ずエンジンをかけたまま作業する場合は、必ずエレクトリック・パーキング・ブレーキを作動させてください。更に、PDKセレクター・レバーをPの位置にしてください。
- ▷ やむを得ず車体の下に入って作業する場合は、必ず安定したサポート・スタンドで車体を支えてください。
- ▷ 車両は必ず、車両下回りにある規定のジャッキアップ・ポイントで持ち上げてください。
- ▷ 車両をジャッキアップ後は、エンジンを始動しないでください。エンジンの振動により車両がサポートから落下する恐れがあります。

## クーラント・レベルの点検と補充

クーラントは年間を通じた腐食防止と、-37°Cまでの凍結防止の働きをします。

クーラント・レベルを定期的に点検することは、メンテナンスの一部です。クーラント・レベルはマルチファンクション・ディスプレイに警告メッセージが表示されたときのみ点検する必要があります。

- ▷ 「警告と情報メッセージの概要」(121ページ)を参照してください。
- ▷ ボルシェ社が認証した凍結防止剤のみを使用してください。

### ⚠ 警告

高温のクーラント

エンジン作動中のクーラントは非常に熱くなっています。クーラント・タンクには圧力がかかっています。クーラント・タンクを不用意に開くと、熱いクーラントが突然吹き出して火傷をする恐れがあります。

- ▷ エンジンが熱いときにクーラント・リザーブ・タンクのキャップを開くときは、細心の注意を払ってください。

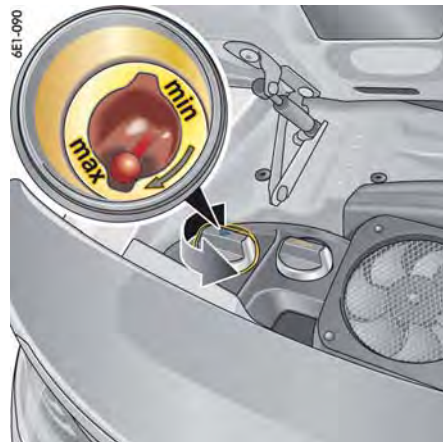

クーベ

インストルメント・パネルのマルチファンクション・ディスプレイに警告メッセージが表示されているときのクーラント・レベルの点検：

1. エンジンが熱いときは、リザーバーのキャップを布で覆ってください。慎重にリザーバーのキャップを開き、内部の圧力を逃がしてください。圧力が完全に抜けてから、キャップを完全に取り外してください。
2. クーラント・レベルを読み取ってください。水平な場所にて停車し**エンジンが冷えている**ときに、赤色の表示(ボール)がMINとMAXマークの間に保たれるようにしてください。

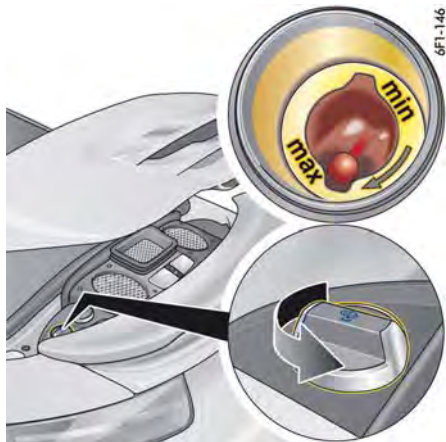

カブリオレ

- 必要に応じてクーラントを補充してください。不凍液と蒸留水を同量混ぜ合わせた物のみを補充してください。  
**クーラントの不凍液の割合：**  
50% (-37°Cまでの凍結防止)  
赤色の表示がMAXマークに到達したときが上限です。  
MAXマークを超えないようにしてください。
- リザーバーのキャップがしっかりとロックするまでねじ込んでください。
- 冷却システムを点検してください。  
ポルシェ正規販売店にご相談ください。この作業はポルシェ正規販売店での実施を推奨いたします。十分なトレーニングを受けた経験豊かなスタッフが、最新の技術情報と専用工具や専用装置を駆使し、確かな整備をお約束します。

## **i** インフォメーション

緊急で水のみを補充した場合は、速やかに不凍液の混合比率を修正してください。  
クーラントの減りが著しい場合は、冷却システムに漏れが発生しています。

- 早急に修理してください。ポルシェ正規販売店にご相談ください。この作業はポルシェ正規販売店での実施を推奨いたします。十分なトレーニングを受けた経験豊かなスタッフが、最新の技術情報と専用工具や専用装置を駆使し、確かな整備をお約束します。

## **⚠** 警告

エンジン・コンパートメント・ブロウまたはエンジン付近の他の作動部品

エンジン・コンパートメントで作業を行うときは、手、指、衣服の一部（ネクタイ、袖など）、ネックレス、長い髪などがエンジン・コンパートメント・ブロウやドライブ・ベルトなどの作動部品に絡まる恐れがあります。

エンジン・コンパートメント・ブロウはエンジン・コンパートメント・リッドに取り付けられています。

エンジンをOFFにしてから約30分間はエンジン・コンパートメント内の温度が監視されます。

この間は、温度に応じてエンジン・コンパートメント・ブロウが作動し続けたり、作動し始めたりすることがあります。

- この近くで作業を行うときは、エンジンをOFFにし、十分に注意して作業してください。

## **⚠** 警告

高温のエンジン部品

エンジン作動中は、エンジンと周辺の部品が非常に熱くなっています。

- エンジン・コンパートメント内で作業するときは十分注意してください。

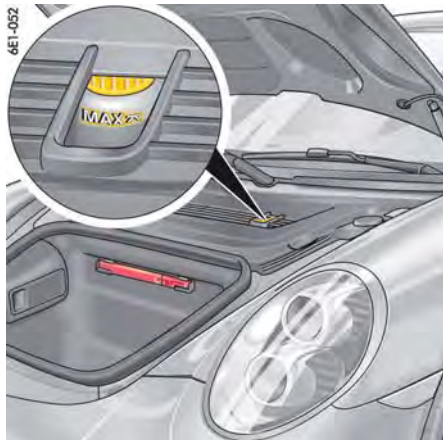

## ブレーキ・フルード

ブレーキ・フルードを定期的に点検することは、メンテナンスの一部です。

フルード液量は常にMINマークとMAXマークの間に維持されなければなりません。

ブレーキ・パッド/ディスクの摩耗に伴って液面が自動的に調整され、液面が少し低下することがありますが、これは正常な現象です。

液量の減少が著しいときや、MINマークを下回ったときは、ブレーキ・システムに漏れが発生していることが考えられます。

- ▷ ポルシェ正規販売店で、直ちにブレーキ・システムの点検を受けてください。ポルシェ正規販売店にご相談ください。この作業はポルシェ正規販売店での実施を推奨いたします。十分なトレーニングを受けた経験豊かなスタッフが、最新の技術情報と専用工具や専用装置を駆使し、確かな整備をお約束します。

## ブレーキ・フルードの交換

ブレーキ液には吸湿性があり、長期間使用すると大気中の水分を吸収します。ブレーキ液が水分を含むと沸点が下がり、ブレーキ性能に悪影響を及ぼします。

- ▷ 「整備手帳」に記載された規定の使用期間に従って、定期的にブレーキ・フルードを交換することが重要です。

### ⓐ 警告灯および警告メッセージ

ブレーキ液量が許容範囲を下回ったときや、ブレーキ回路に不具合が発生してペダルの踏み代が過大になると、インストルメント・パネルの警告灯、およびマルチファンクション・ディスプレイの警告メッセージが異常を知らせます。

### ⓑ インフォメーション

走行中に警告灯および警告メッセージが表示されたときは：

- ▷ 直ちに適切な場所に停車してください。
- ▷ 運転を続けしないでください。ポルシェ正規販売店にご相談ください。この作業はポルシェ正規販売店での実施を推奨いたします。十分なトレーニングを受けた経験豊かなスタッフが、最新の技術情報と専用工具や専用装置を駆使し、確かな整備をお約束します。

マルチファンクション・ディスプレイに表示される警告メッセージに関するインフォメーション：

- ▷ 「警告と情報メッセージの概要」(121ページ)を参照してください。

## パワー・ステアリング

### ⚠ 警告

パワー・ステアリング・アシスト機能の不具合によるステアリング操作力の増大

エンジンを停止しているとき（けん引時など）は、操舵力がアシストされません。

ステアリング操作に大きな力が必要になります。

- ▷ このような車両をけん引するときは十分注意してください。
- ▷ ポルシェ正規販売店で故障を修理してください。ポルシェ正規販売店にご相談ください。この作業はポルシェ正規販売店での実施を推奨いたします。十分なトレーニングを受けた経験豊かなスタッフが、最新の技術情報と専用工具や専用装置を駆使し、確かな整備をお約束します。

## エア・クリーナーの交換

定期的なフィルター・エレメントの交換は、メンテナンスの一部です。

- ▷ ほこりの多い場所では、より頻繁に清掃し、必要に応じて交換してください。
- ▷ 「メンテナンスの諸注意」(210ページ)を参照してください。

## 室内防塵用フィルターの交換

定期的なフィルターの交換は、メンテナンスの一部です。

フィルターが汚れると、空気の流入量が減り、ウィンドウが曇るなどの現象が起こります。

▷ ポルシェ正規販売店でフィルターを交換してください。

ポルシェ正規販売店にご相談ください。この作業はポルシェ正規販売店での実施を推奨いたします。十分なトレーニングを受けた経験豊かなスタッフが、最新の技術情報と専用工具や専用装置を駆使し、確かな整備をお約束します。

### **i** インフォメーション

室内防塵用フィルターは、車内に取り込む外気から、ほこりや花粉などを取り除きます。

▷ 外気が排気ガスなどで汚れている場所では、内気循環に切り替えてください。

## タイヤとホイール

タイヤの寿命は、空気圧やホイール・アライメント以外に、お客様の運転スタイルにも大きく左右されます。

急加速や高速でのコーナリング、ブレーキを酷使用する運転スタイルは、タイヤの摩耗を早めます。また、外気温が高いときや悪路での走行も、タイヤのトレッド面の摩耗を早める原因です。エンジンと同様、タイヤも正常な状態で使用しなければなりません。タイヤを正しく取り扱うことで、長期にわたって安全な走行が可能になります。

いつまでも安全に車両をお使いいただくために、以下のタイヤの取り扱い方法を遵守してください。

### **i** インフォメーション

装着されているサマー・タイヤはスポーツ・カー用に特別に開発されたハイ・パフォーマンス・タイヤです。

外気温が低い(15°C以下)場合、タイヤの特性が変化します。

外気温が低いときに駐車操作やハンドル操作を行うと、ノイズが発生する場合があります。

## 荷重と速度

▷ 車両に規定重量を超える荷物を積まないようにしてください。規定荷重を超える荷物をルーフに積まないでください。

下記のような状況での使用は大変危険です：

- 過積載
- タイヤの空気圧不足
- スピードの出し過ぎ
- 高い外気温

(例：真夏の暑い日のドライブなど)



## タイヤ空気圧

規定の空気圧を維持してください。

タイヤ空気圧の規定値は、以下で確認ができます：

- 運転席ドア開口部にあるタイヤ空気圧プレート、および本書の「テクニカル・データ」の章に掲載されています。
- ▷ 「冷間時のタイヤ空気圧(20°C)」(267ページ)を参照してください。

タイヤ空気圧の規定値は、タイヤが冷えているとき(20°C)を基準にしています。

- ▷ 少なくとも2週間に1回はタイヤ空気圧を点検してください。必ずタイヤが冷えているときに点検してください。
- ▷ 「タイヤ空気圧メニュー(タイヤ空気圧モニタリング)」(100ページ)を参照してください。

タイヤの温度が上昇すると、空気圧も高まります。

- ▷ タイヤの温度が高い状態で空気圧を調整しない(空気を抜かない)でください。温度が下がったときに空気圧が不足する原因になります。



タイヤのバルブ・キャップは、バルブ部分へのほこりや汚れの侵入を防ぎ、空気漏れを防ぎます。

- ▷ 必ずキャップをしっかりと締め付けてください。
- ▷ 紛失した場合は、直ちに新しいキャップを取り付けてください。

タイヤ空気圧が不足していると、タイヤが過熱して目に見えない損傷が発生します。このような損傷が発生した場合は、空気圧を調整しても正常な機能を回復できません。

## タイヤの損傷

高圧洗浄機を使用すると、タイヤを傷付けることがあります。

- ▷ 「高圧洗浄機、スチーム・クリーナー」(218ページ)を参照してください。



警告

目に見えないタイヤの損傷

高速走行時にタイヤがバースト(破裂)する恐れがあります。

- ▷ 定期的にタイヤの状態(側面も含めて)を点検し、異物の噛み込み、欠損、切り傷、亀裂、側面の膨れなどがいないか確認してください。
- ▷ 縁石を乗り越えるときは、速度を下げ、できるだけ直角に通過してください。段差が大きな縁石や、尖った縁石を乗り越えないでください。
- ▷ ホイール・リムを損傷した可能性があるとき(特に内側)は、専門家による点検を受けてください。

タイヤに次のような損傷を受けた場合は、安全のためにタイヤを交換してください：

- タイヤ内部の構造物の層が損傷した可能性があるとき
- タイヤ空気圧が不足しているときや、損傷箇所がある場合など、それらが原因でタイヤが過熱したり、異常な負荷がかかったりした可能性があるとき



## インフォメーション

いかなる場合も、タイヤを修理しないでください。

バンク修理剤を使用したタイヤのシーリングは、緊急の場合に限り1回のみ、最寄りの修理工場までの短距離移動を可能にします。

## 縁石

段差が大きな縁石や尖った物(石など)を急な角度で乗り越えると、その衝撃で目に見えない損傷が生じ、しばらくしてから不具合が現れることがあります。また、衝撃が大きいつきは、ホイール・リム・フランジを損傷することもあります。

## タイヤの保管

- ▷ タイヤは、常に乾燥した冷暗場所に保管してください。ホイールに装着していないタイヤは、立たせた状態で保管してください。
- ▷ 外気温度-15°C以下の場所にサマー・タイヤを保管したり、サマー・タイヤ装着車を駐車したりしないでください。
- ▷ 燃料、オイル、グリースなどがタイヤに触れないようにしてください。

製造から6年以上が経過したタイヤを使用しないでください。

「タイヤは、保管して古くなった方が摩耗しにくい」という説がありますが、これは完全な誤りです。

年数が経過すると、ゴムに伸縮性を与えるために添加している化学薬品の効果が弱まり、ゴムがもろくなります。

タイヤの製造時期は、タイヤ側面のDOTコードでわかります。

コードの下4桁が製造年と週を示しており、例えば「1013」というコードであれば2013年の第10週に製造されたタイヤということになります。

## トレッド(接地面の溝)

トレッドが摩耗して溝が浅くなると、ハイドロプレーニング現象が発生する危険性が高まります。

- ▷ 安全のため、トレッドの溝にスリップ・サイン(深さ1.6mm)が**現れる前に**タイヤを交換してください。ウインター・タイヤは、トレッド溝の深さが4mm以下になると性能が低下します。
- ▷ タイヤのトレッドを定期的に点検してください。特に長距離走行の前後は、入念に点検してください。

## ホイール・バランス

- ▷ 安全で快適なドライブを楽しんでいただくために、サマー・タイヤは春に、スノー・タイヤは冬に入る前にホイール・バランスの調整を受けてください。

タイヤ・バランスは、必ず適切なバランス・ウエイトを使用して行ってください。接着式のバランス・ウエイトに洗剤が付着しないように注意してください。付着すると剥がれる恐れがあります。

## タイヤ空気圧モニタリング(TPM)用センサー

- ▷ ホイールを交換する前に、この車両のTPMシステムに適合するホイールであることを確認してください。
- ▷ 詳しくはポルシェ正規販売店にお問い合わせください。

## ホイールの交換

- ▷ 車両からホイールを取り外す場合は、それぞれのタイヤが付いていた位置（前後左右）と、前進時のタイヤの回転方向をマーキングしてください。

### 例：

右前のホイールは「FR」、左前は「FL」、右後ろは「RR」、左後ろは「RL」

- ▷ ホイールを再度取り付けるときは、マーキングに従って同じ位置に取り付けてください。

## ホイール・アライメント

トレッドの摩耗度合いに偏りがあるときは、ホイール・アライメントに狂いがあることを示しています。この場合にはホイール・アライメントを点検してください。

- ▷ ポルシェ正規販売店にご相談ください。この作業はポルシェ正規販売店での実施を推奨いたします。十分なトレーニングを受けた経験豊かなスタッフが、最新の技術情報と専用工具や専用装置を駆使し、確かな整備をお約束します。



警告

走行時にハンドルをとられたり、振動が発生したりする

走行時にハンドルをとられたり、振動が発生したりして、タイヤや車両が損傷する恐れがあります。運転操作を誤る恐れがあります。

- ▷ 直ちに減速してください。ただし急ブレーキをかけないでください。
- ▷ 停車してタイヤを点検してください。不具合原因がわからないときは、注意して運転し、最寄りのポルシェ正規販売店で点検を受けてください。この作業はポルシェ正規販売店での実施を推奨いたします。十分なトレーニングを受けた経験豊かなスタッフが、最新の技術情報と専用工具や専用装置を駆使し、確かな整備をお約束します。

## タイヤ交換

ZR規格のタイヤは240km/hの速度に耐えられるように設計されていますが、その速度を強要するものではありません。法定速度を遵守して走行してください。

- ▷ 新しいタイヤに交換する前に、最新の認証タイヤについてポルシェ正規販売店にお問い合わせください。
- ▷ ポルシェ社がテストを行い、承認したタイヤのみを使用してください。

4輪に装着するタイヤは必ず同一メーカー、同一種類、同一仕様（N0、N1...）に統一してください。

新品のタイヤはグリップ性能を十分に発揮できません。

- ▷ 新品のタイヤを装着してから最初の100～200kmは、高速走行を避けて慎重に運転してください。

フロントまたはリヤ・タイヤのみを交換した場合は、前後タイヤのトレッド溝の深さに差があるため、それまでの走行とはっきりした違いが感じられます。この違和感は特にリヤ・タイヤを交換した場合に顕著になります。

この違和感は、走行距離が伸びるにつれて次第に減少します。

- ▷ ハンドリング特性の変化に合わせた運転をしてください。

タイヤの交換は、必ず専門の整備工場で行ってください。

- ▷ 損傷したタイヤのみを交換する場合は、左右のタイヤ・トレッド溝の深さに30%以上の差がないように注意してください。

トレッド溝の深さの差を原因とする不必要な車両操作への影響を避けるため、同一アクスル上の両方のタイヤを同時に交換することをお勧めいたします。

- ▷ 使用経歴が不明な中古タイヤは使用しないでください。

## タイヤ・バルブ

規定の取り付けまたは交換手順に従ってください：

- ▷ タイヤ空気圧モニタリング (TPM) 用のポルシェ純正バルブのみを使用してください。
- ▷ タイヤを交換する場合は、TPM のバルブとセンサーを点検し、必要に応じて交換してください。この作業はポルシェ正規販売店での実施を推奨いたします。十分なトレーニングを受けた経験豊かなスタッフが、最新の技術情報と専用工具や専用装置を駆使し、確かな整備をお約束します。
- ▷ バルブの汚れを防ぐため、必ずバルブ・キャップを取り付けてください。バルブが汚れると、タイヤ空気圧減少の原因となります。
- ▷ プラスチック製のバルブ・キャップのみを使用してください。

## ウインター・タイヤ



警告

最高許容速度の超過

最高許容速度を超えると、タイヤが破損する場合があります。その結果、タイヤがバースト（破裂）する恐れがあります。

- ▷ 装着しているタイヤの許容最高速度を超えて走行しないでください。
- ▷ 最高許容速度を示すステッカーを、ドライバーの目に付く場所に貼り付けてください。法定速度を遵守してください。
- ▷ 積雪や凍結の恐れがある時期が近づいたら、早めにウインター・タイヤを4輪すべてに装着してください。詳しくはポルシェ正規販売店にお問い合わせください。
- ▷ 新しいタイヤに交換する前に、最新の認証タイヤについてポルシェ正規販売店にお問い合わせください。
- ▷ ポルシェ社がテストを行い、承認したメーカーのタイヤのみを使用してください。



## インフォメーション

サマー・タイヤは外気温度が低くなると性能と快適性が低下するため、外気温度が7°C以下の状況ではウインター・タイヤの使用を推奨いたします。サマー・タイヤの使用を続けると、ドライ/ウェット路面に関係なく、走行中やコーナリング後の加速中にジャダー・ノイズが発生することがあります。

更に外気温度が極端に低くなると (-15°C以下)、サマー・タイヤに恒久的な損傷が生じることがあります。

ウインター・タイヤは、トレッド溝の深さが4mm以下になると性能が低下します。

## ホイールの交換

- ▷ 車両からホイールを取り外す場合は、それぞれのタイヤが付いていた位置（前後左右）と、前進時のタイヤの回転方向をマーキングしてください。
- 例：右前のホイールは「FR」、左前は「FL」、右後ろは「RR」、左後ろは「RL」
- ▷ ホイールを再度取り付けるときは、マーキングに従って同じ位置に取り付けてください。



## インフォメーション

冬季は、雪や氷を除去するためのハンド・ブラシやプラスチック製スクレーパー、凍結した坂道で発進するための乾いた砂の携行を推奨いたします。

## スノー・チェーン

スノー・チェーンはリヤ・タイヤのみに装着してください。また「テクニカル・データ」の章を参照して、スノー・チェーンの装着に適したタイヤ/ホイールを使用しなければなりません。

- ▷ スノー・チェーンとホイール・ハウジングのクリアランスを十分に確保するため、ポルシェ社が推奨または承認したファイナリング・チェーンのみを使用してください。

認定スノー・チェーンに関するインフォメーション：

- ▷ 「タイヤ、ホイール」(266ページ) を参照してください。
- ▷ スノー・チェーンを装着する前に、ホイール・ハウジングの内側にこびりついた雪や氷を取り除いてください。
- ▷ 最高速度については各国の法規に従ってください。



- A - タイヤ幅(mm)
- B - 偏平率(%)
- C - タイヤの構造記号 (ラジアル)
- D - リム径 (インチ)
- E - ロード・インデックス
- F - 速度記号

## ラジアル・タイヤの見方

### 速度記号

速度記号Fは、そのタイヤの許容最高速度を示します。

この記号はタイヤの側面 (サイド・ウォール) に表示されています。

- T 190km/hまで
- H 210km/hまで
- V 240km/hまで
- W 270km/hまで
- Y 300km/hまで
- (Y) 300km/hまで (Y記号タイヤの場合)  
 タイヤのロード・インデックス (最大積載容量) の85%までを積載した状態で300km/h以上の速度で走行することも可能です (300km/h以上で走行する場合はタイヤ・メーカーの確認が必要です)。

### **i** インフォメーション

タイヤの側面に「M+S」の表示があるタイヤに限り、許容最高速度がこの車両の最高速度に満たないタイヤを装着できます。

- ▷ ウインター・タイヤは「M+S」のカテゴリーに属します。



6E1-024

- G - リム幅 (インチ)
- H - リムフランジ形状記号
- I - ドロップ・センター・リム記号
- J - リム径 (インチ)
- K - ダブル・ハンブ
- L - リム・オフセット(mm)

## 軽合金製ホイールの記号

ホイールの情報は、タイヤ・バルブの近くのホイール・スポーク裏面に刻印されています。

6E1-030

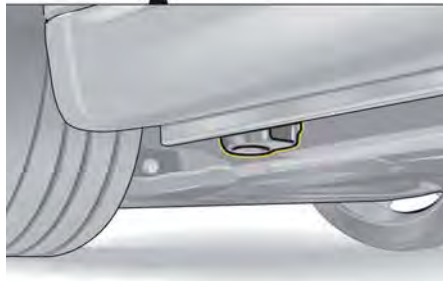

フロント側のリフティング・プラットフォームおよびジャッキ用のジャッキ・ポイント

### リフティング・プラットフォーム、トrolley・ジャッキ、または標準ジャッキによるリフト・アップ

- ▷ 車両は必ず、前後にある規定のジャッキアップ・ポイントで持ち上げてください。
- ▷ リフトに乗り入れるときは、車両下部とリフト・プラットフォームの間に十分なスペースがあることを確認してください。
- ▷ エンジン、トランスミッション、アクスルにはジャッキをかけないでください。重大な損傷を招く恐れがあります。

6E1-029



リヤ側のリフティング・プラットフォームおよびジャッキ用のジャッキ・ポイント

## タイヤ交換



警告

車両の下に入っ  
た作業

ジャッキから車両が滑り落ちる恐れがあります。

- ▷ ジャッキ・アップしてタイヤを交換する前に、すべての乗員を降ろしてください。
- ▷ 車両は必ず、車両下回りにある規定のジャッキアップ・ポイントで持ち上げてください。
- ▷ 車両が斜面（上り坂や下り坂など）や道路脇に駐車されている場合は絶対にジャッキ・アップしないでください。
- ▷ ジャッキは、タイヤ交換時に車両を持ち上げるためのみに使用してください。
- ▷ やむを得ず車両の下に入って作業する場合は、必ず強固なサポート・スタンドで車体を支えてください。  
ジャッキで車両を支えるのは危険ですのでおやめください。



### インフォメーション

タイヤ交換に必要な工具（ジャッキ、ホイール・ボルト・レンチ、組み付け補助工具など）は車両に標準装備されておりません。詳しくはポルシェ正規販売店にお問い合わせください。



### インフォメーション

前輪と後輪のタイヤ/ホイール・サイズは異なります。

- ▷ 前輪/後輪を間違えて取り付けないように注意してください。
- ▷ 認可されたサイズの前輪/後輪用ホイール/タイヤを必ず使用してください。

1. エレクトリック・パーキング・ブレーキを  
作動させ、PDKセクター・レバーをPの位  
置にしてください。  
キーを抜き取るか、ボルシェ・エントリー  
&ドライブ装備車の場合はコントロール・ユ  
ニットを取り外してください。
2. 必要に応じてハザード・ライトを点滅させ  
てください。
3. 車両が動き出さないよう、反対側のタイヤ  
の下に輪止めをかけるなどして固定してく  
ださい。
4. 取り外すホイールのボルトを少しだけゆる  
めてください。
5. 車両のリフト・アップは必ず所定のジャッ  
キアップ・ポイントで行ってください。  
「リフティング・プラットフォーム、トロ  
リー・ジャッキ、または標準ジャッキによ  
るリフト・アップ」(235ページ)を参照し  
てください。
6. 車両を持ち上げ、ホイールを地面から浮か  
せてください。

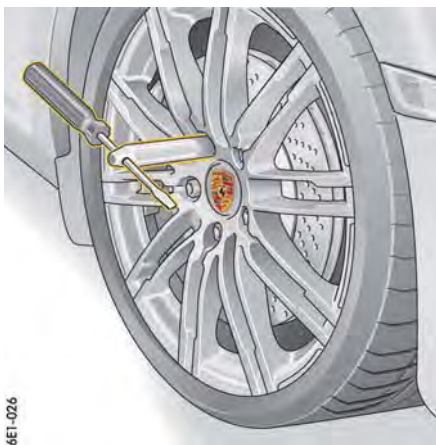

4E1-026

取り付け補助具1本を使用 (PCCB非装備車)

7. 図の位置にあるホイール・ボルト1本または  
2本を取り外してください (図を参照)。
8. 取り外したホイール・ボルトの代わりに、ホ  
イール取り付け補助工具をねじ込んでくだ  
さい。

#### 知識

ブレーキ・ディスクを損傷する恐れがあります。  
▷ タイヤを交換する場合は、必ず補助工具を  
挿入してください。

9. 残りのホイール・ボルトを取り外してくだ  
さい。
10. 交換するタイヤを外し、新品のタイヤを取  
り付けてください。  
▷ 「ホイール取り付け面」(237ページ)を参  
照してください。  
▷ 「ホイール・ボルト」(237ページ)を参  
照してください。
11. ホイール・ボルトを挿入し、手で仮締めし  
てください。

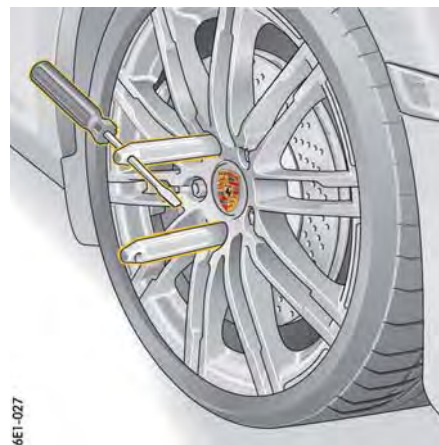

4E1-027

取り付け補助具2本を使用 (PCCB装備車)

12. ホイール取り付け補助工具を外し、残りの  
ホイール・ボルトを仮締めしてください。  
すべてのホイール・ボルトを対角線方向の  
順に少しだけ締め付け、ホイールの中心位  
置を合わせてください。
13. 必要に応じてタイヤの空気圧を調整して  
ください。  
▷ 「冷間時のタイヤ空気圧(20°C)」(267ページ)  
を参照してください。  
コンプレッサーはトランク・ルーム内のカ  
バーの下にあります。  
カバーの取り外しに関するインフォメー  
ション：  
「タイヤ充填コンプレッサー」(191ページ)  
を参照してください。
14. 車両を完全に下げた後、ジャッキを取り外  
してください。

ホイール・ボルトを対角線方向の順に完全に締め付けてください。

ホイール・ボルトを締め付けたら、直ちにトルク・レンチを使用してホイール・ボルトを160Nmの締め付けトルクで増し締めしてください。

### **i** インフォメーション

ホイール交換後、タイヤ空気圧モニタリング・システム(TPM)の設定をマルチファンクション・ディスプレイで更新する必要があります。  
▷ 「タイヤ空気圧メニュー (タイヤ空気圧モニタリング)」(100ページ) を参照してください。

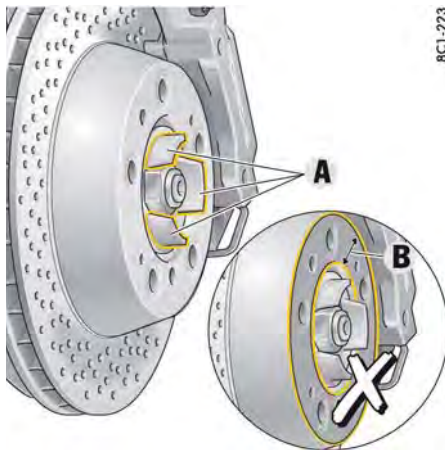

BC1-223

## ホイール・ボルト

- ▷ ホイール・ボルトは取り付けの前に、必ず清掃してください。
- ▷ ホイール・ボルトには油脂類を塗布しないでください。
- ▷ 損傷したホイール・ボルトは交換してください。  
この車両専用のポルシェ純正ホイール・ボルト、またはポルシェ社が要求する性能、品質基準を満たす同等部品のみを使用してください。

### 締め付けトルク

ホイール・ボルトの締め付けトルク：160Nm

ホイール取り付け面Bに油脂類を塗布しないでください

## ホイール取り付け面

### 知識

ホイールおよびホイール取り付け面を損傷する恐れがあります。

- ▷ ブレーキ・ディスクのホイール取り付け面Bおよびホイール本体の取り付け面に**油脂類を塗布しないでください**。
- ▷ A部分のみに油脂類を塗布できます。この部分にはOptimoly®TAグリースを薄く塗布してください。他の油脂類は使用しないでください。



## 盗難防止ホイール・ボルト

盗難防止ホイール・ボルトを脱着するためのアダプター（ソケット・レンチ）は、工具セットに収納されています。

- ▷ 車両を修理工場に預けるときなど、ホイールを脱着する可能性があるときは、キーと一緒に盗難防止ホイール・ボルト用のアダプターも忘れずお渡しください。
- ▷ 盗難防止ホイール・ボルトを脱着するときは、このアダプターをホイール・ボルトとホイール・ボルト・レンチの間に入れて使用してください。
- ▷ アダプターを取り付けるときは、ホイール・ボルトの歯がしっかり噛み合っていることを確認してください。

## センター・ロック付きホイール

レース技術の一般車両への応用：  
センター・ロック付きホイールはモーター・スポーツ界では非常に一般的になっていますが、一般道路用としてはあまり普及していません。従来モーター・スポーツで使用されているセンター・ロック・ナットの代わりに、このホイールには一体化されたセンター・ボルトが使用されており、このセンター・ボルトがホイールをホイール・ハブに固定しています。

## サーキット走行（スポーツ・ドライビング・スクール、モーター・スポーツ・イベントなど）

ホイールは一般道での走行に比べ、激しいスポーツ走行（特にレース・サーキットでの走行時）では大きなストレスを受けます。このため、レース・サーキットでの走行時には、常に下記の指示に注意し、従う必要があります。

- ▷ レース・サーキットでの走行前には、必ず運転や整備方法について、お近くのボルシェ正規販売店にご相談ください。
- レース・サーキット走行時には、すべてのシャシ構成部品と同様にセンター・ロックにも特別な注意を払う必要があります。
- ▷ レース・サーキットでの走行前、必要な場合は走行中、走行後にセンター・ボルトの締め付けトルクを点検してください。
- ▷ ホイールを交換した場合は、ホイール・ハブの台形ねじにアルミニウム・ペーストを少量塗布してください。または、ねじ部にグリースを塗布済みの別のセットを手元に準備してください
- ▷ ハブにセンター・ロック・ボルトが付いていない状態で車両を走行させないでください。
- ▷ レース・サーキット走行後は、センター・ホイール・ロック・システムの全構成部品（センター・ボルト、ホイール、ホイール・ハブ、ホイール・アダプターおよびブレーキ・ディスク）が摩耗していないか必ず点検してください。また、必要な場合は交換してください。

- ▷ 高負荷にさらされる軸部品は、ボルシェが規定している間隔で交換してください。レース・サーキットでの走行前には、現在の規定についてお近くのボルシェ正規販売店にご相談ください。
- ▷ その他の部品（ボール・ジョイント、ラバー・マウントなど）の摩耗は、車両のハンドリングに直接影響するため、必ず点検し、必要な場合は直ちに適切な方法で交換してください。



警告

定期的な点検、メンテナンスおよび交換作業

定期的な点検、メンテナンスおよび交換作業を怠ると事故を起こす危険があります。

これはレース・サーキットにおいて、**高速で走行する場合に特に重要**です。

この作業はボルシェ正規販売店での実施を推奨いたします。十分なトレーニングを受けた経験豊かなスタッフが、最新の技術情報と専用工具や専用装置を駆使し、確かな整備をお約束します。



警告

承認されていない部品  
やホイールの使用による  
不適切なねじ接続

構成部品が破損、または損傷する恐れがあります。不正なサイズのホイールまたは**ホイール用アクセサリ**のハブ周辺の不正なサイズの部品、スベサーの使用などは、取り付けられたホイールの機能を損なう恐れがあります。

- ▷ ボルシェ社によってテスト、認証されたホイール/タイヤの組み合わせでのみ使用してください。
- ▷ いかなる場合でも、スベサーは使用しないでください。



## センター・ボルト

センター・ボルトおよびセンター・ボルト・ロックは安全性に関わる部品です。摩耗および損傷の兆候がないか日頃から定期的に点検してください。

- ▷ センター・ボルトの円錐面、台形ねじ、および内部の歯には傷や割れがあってはなりません。
- ▷ 損傷したセンター・ボルトは交換してください。必ずこの車両専用につくられたボルシェ純正のセンター・ボルトのみを使用してください。
- ▷ センター・ボルトの円錐面と台形ねじには汚れがあってはなりません。

センター・ボルトの締め付けトルク：600Nm

## ホイールの交換

- ▷ ホイールはボルシェ正規販売店で交換してください。この作業はボルシェ正規販売店での実施を推奨いたします。十分なトレーニングを受けた経験豊かなスタッフが、最新の技術情報と専用工具や専用装置を駆使し、確かな整備をお約束します。

### **i** インフォメーション

タイヤ交換に必要な工具（ジャッキ、トルク・レンチなど）は車両に標準装備されておられません。詳しくはボルシェ正規販売店にお問い合わせください。

ホイールの交換が必要な場合、下記の手順を遵守してください。これを怠ると、ホイールが途中でゆるみ、損傷することがあります。このような場合、メーカーとしての責任を負いかねます。

センター・ボルトを要求される強力な締め付けトルクで締め付けるには、600Nmでの締め付けが可能な市販の適切なトルク・レンチを使用してください。また、適応する工具として、ボルシェ・モーター・スポーツ製トルク・マルチプライヤー（部品番号997.450.323.90）を使用することもできます。トルク・マルチプライヤー使用時は、ツールの取扱説明書に従い、トルクを減少してください。

ホイールのゆるめ/固定には、しっかりとブレーキをかけてホイールが回転するのを防ぐため、別の作業が必要で



警告

車両の横転または落下

取り付けに必要な力が大きいため、車両が動き出しジャッキから滑り落ちることがあります。

- ▷ 利用可能な場合、必ずリフティング・プラットフォームを使用してください。

### 知識

車両の横転、またはリフト装置からの滑落、または不正な工具の使用により、損傷の危険性があります。

取り付けに必要な力が大きいため、車両が動き出しジャッキから滑り落ちることがあります。インパクト・レンチの使用はセンター・ロックを損傷することがあります。

- ▷ 利用可能な場合、必ずリフティング・プラットフォームを使用してください。
- ▷ インパクト・レンチは使用しないでください。

1. エレクトリック・パーキング・ブレーキを作動させ、PDKセクター・レバーをPの位置にし、キーを抜き取ってください。
  2. 交換するホイールの反対側の車輪に輪止めをするなどして、車両が前後に不意に動き出さないように固定してください。これは特に坂道で重要です。
  3. 車両を持ち上げ、ホイールを地面から浮かせてください。車両のリフト・アップは必ず所定のジャッキアップ・ポイントで行ってください。
- ▷ 「リフティング・プラットフォーム、トrolley・ジャッキ、または標準ジャッキによるリフト・アップ」(235ページ)を参照してください。

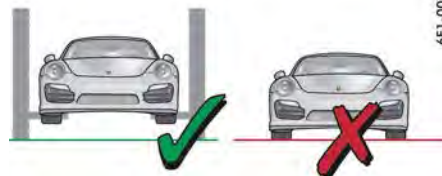

4E1-007



### インフォメーション

取り付け時は、ホイールの締め付け前に車両を接地状態にしないでください。

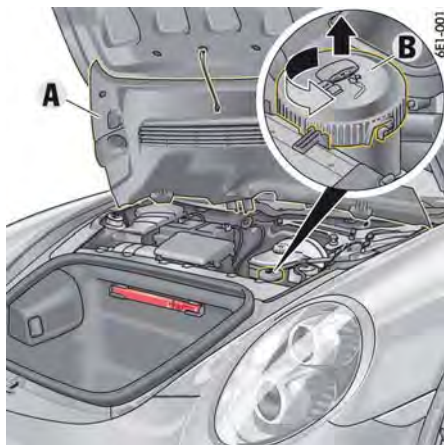

4. トランク・リッドを開き、プラスチック・カバー **A** を持ち上げてください。「タイヤ充填コンプレッサー」(191ページ)を参照してください。収納容器 **B** を開いて脱着ツールを取り外してください。センター・ボルトは、この純正の脱着ツールを使用しなければゆるめることはできません。常に脱着ツールをトランク・ルームに保管し、故障の際にいつでも使用できるようにしておいてください。

#### 知識

引っかき傷が付く恐れがあります。

- ▷ ホイール・ハブ・キャップは慎重に取り外してください。



5. 脱着ツールには補助ツールが含まれています。この補助ツールは四角い部分から取り外して使用します。使用した後は元に戻してください。補助ツールを使用してホイール・ハブ・キャップを慎重に取り外してください。これには、補助ツールの金属の突起部をセンター・ボルトの開口溝 **A** に奥まで挿入し、ハンドルを手前に引き倒してください。

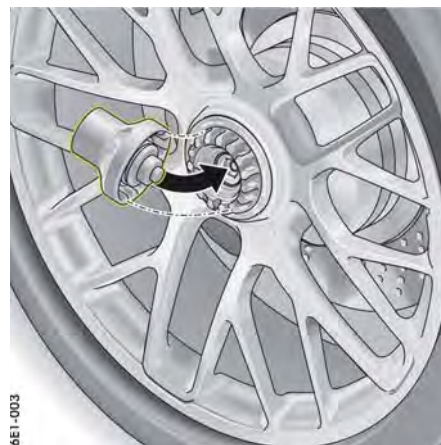

6. 脱着ツールを位置決めし、**確実に**はまるまで挿入してください。これによりセンター・ボルトのセーフティー・ロックが解除されます。

#### **i** インフォメーション

センター・ボルトをゆるめるには、(長期間ゆるめていない場合は特に) 非常に大きなトルクが必要です。

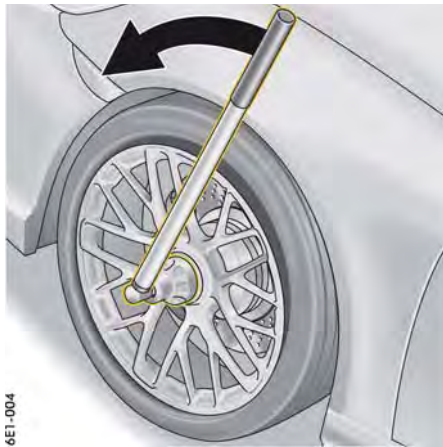

6E1-004

- ▷ 正しい方向に回してください。
- ▷ レバーが外れた際に作業者がケガをしたり車両部品が損傷しないよう、十分な空間を確保してください。
- ▷ ホイールが回転しないよう、別の作業者にブレーキ・ペダルを踏み込んでブレーキをかけてもらってください。
- ▷ フロント・ホイールをゆるめる際は、別の作業員にステアリング・ホイールをしっかり保持してもらってください。

#### 知識

センター・ボルト・ロックの損傷の恐れがあります。

- ▷ センター・ボルトをゆるめるときは、ツールをしっかりと奥まで押し込み、滑って外れないようにしてください。

7. センター・ボルトを取り外し、円錐面やねじに汚れが付かないように置いてください。

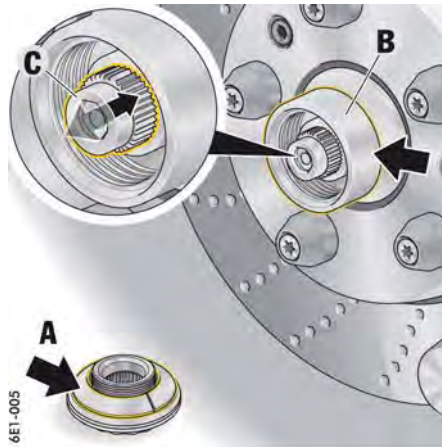

6E1-005

#### 知識

ポリシェ・セラミック・コンポジット・ブレーキ(PCCB)装備車のブレーキ・ディスクを損傷する恐れがあります。

- ▷ 取り外すときにホイールを傾けないでください。

8. ホイールを慎重に取り外してください。
9. 歯付きロック・ボルトCがスムーズに動くことを確認してください。  
ボルトをエレメントの中に押し込んで離れたときに、引っかからずに勢いよく元の位置に戻るのが正常な状態です。  
ロック・ボルトCの歯には損傷があってははいけません。  
センター・ボルトのコーン・リングAが容易に回転できることを確認してください。
10. センター・ボルトとホイール・ハブのねじ山に十分なグリースを塗布してください。  
ホイールを交換した場合は、ホイール・ハブの台形ねじにアルミニウム・ペーストを少量塗布してください。

センター・ボルトの取り付け前には、必ずセンター・ボルトの円錐部A(45°のエリア)にグリースを、ホイール・ハブのシリンダー部Bにアルミニウム・ペーストを少量塗布してください。各部に泥等が挟まっていないように注意してください。またその他の部品にグリースを付着させないようにしてください。

#### 警告

センター・ホイール・ロック部品の損傷、紛失、汚れまたは不正なグリースの塗布

定期的な点検、メンテナンスおよび交換作業を怠ると事故を起こす危険があります。

ホイールを取り付ける前に、すべての部品の目視点検を実施してください。

センター・ボルトおよびセンター・ボルト・ロックは安全性に関わる部品です。摩耗および損傷の兆候がないか日頃から定期的に点検してください。

- ▷ 構成部品に損傷または作動状態に不完全な部分が疑われる場合、該当する部品をポリシェ正規販売店にて交換してください。
- ▷ ボルトの円錐面、ねじ、または内部の歯に傷や割れがあってははいけません。
- ▷ センター・ボルトのコーン・リングが容易に回転できることを確認してください。
- ▷ センター・ボルトとホイール・ハブのねじ山に十分なグリースを塗布してください。
- ▷ センター・ロック用に認定されているブレーキ・ディスクのみが装着できます。
- ▷ ホイール、ホイール・ハブ、ブレーキ・ディスクおよびホイール・ハブのねじ部など、すべての接触面に擦れまたはほこり、砂利、切削粉などの付着がないことを確認してください。

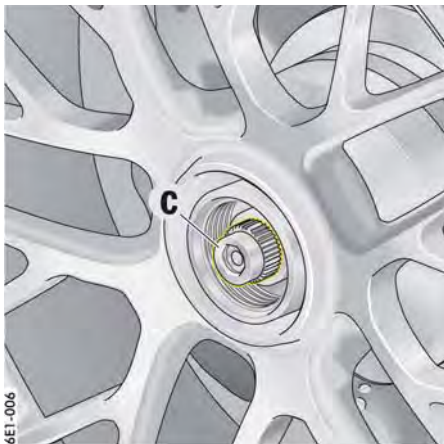

6E1-006

- ▷ センター・ボルト・ロックCはセンター・ボルトの紛失を防ぐため、ホイール・ハブから取り外さないでください。

### 知識

ポルシェ・セラミック・コンポジット・ブレーキ(PCCB)装備車のブレーキ・ディスクを損傷する恐れがあります。

- ▷ ホイールを取り付けるときは、傾けたり、ブレーキ・ディスクに当たらないようにしてください。

11. ホイールを慎重に取り付けてください。

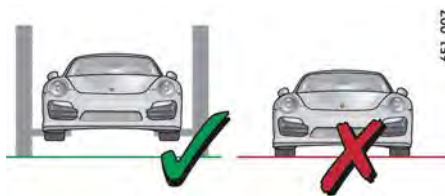

4E1-007

### i インフォメーション

取り付け時は、ホイールの締め付け前に車両を接地状態にしないでください。

12. センター・ボルトを脱着ツールに（しっかりとまるまで）挿入し、センター・ボルトをホイール・ハブに直角に取り付け、傾けないようにねじ込んでください。
13. 適切なトルク・レンチを使用して、センター・ボルトを600Nmで締め付けてください。ホイールが回転しないよう、別の作業者にしっかりとブレーキ・ペダルを踏んでもらってください。フロント・ホイールを締め付ける際は、別の作業員にステアリング・ホイールをしっかりと保持してもらってください。

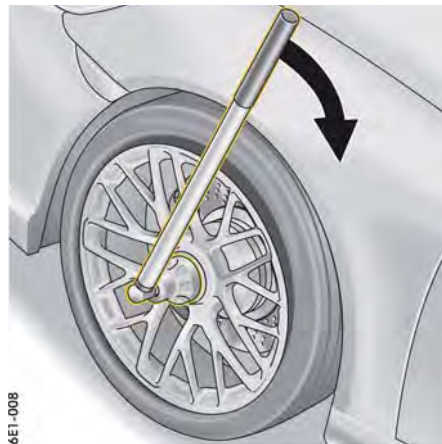

6E1-008

14. センター・ボルトを再度1/4回転ゆるめてください。
15. センター・ボルトを600Nmで再度締め付けてください。

### i インフォメーション

故障時に適切なトルク・レンチが使用できない場合、センター・ボルトの緊急固定の手順を必ず実施してください。

- ▷ 「センター・ボルトの緊急固定」(244ページ)を参照してください。

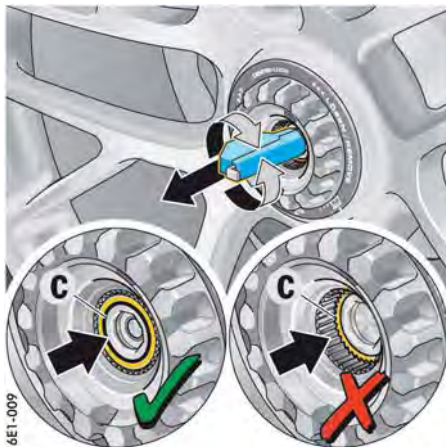

16. 脱着ツールを取り外し、ロック・ピンCがセンター・ボルトに自動的に締結しているか確認してください。  
 締結されている場合、ロック・ピンがセンター・ボルトの内側の歯を完全に覆い隠しています。  
 ロック・ピンが奥の位置にとどまっている場合、補助ツールを使用してボルトを左右に少し回し、スプリング力でセンター・ボルトと締結させてください。



警告

締結されていないセンター・ボルト・ロック

定期的な点検を怠ると事故を起こす危険があります。

- ▷ ロック・ピンが締結されていない場合、絶対に走行しないでください。

知識

センター・ボルト・ロックが確実に締結されていない場合、損傷する恐れがあります。

- ▷ ロック・ピンが締結されていない場合、絶対に走行しないでください。



17. 位置決めタブがねじ溝に向くように、ホイール・ハブ・キャップをセンター・ボルトに位置決めしてください。その後、キャップを取り付け位置まで押し込んでください。  
 ホイール・ハブ・キャップが適正な位置にない場合、走行しないでください。適正な位置にない場合、水や汚れがセンター・ボルト内に入り込み、センター・ボルト・ロックの機能を損ないます。  
 取り付けおよび取り外し時の作業が容易になるよう、ラバー・リングにグリスを薄く塗布しておいてください。
18. これで車両をジャッキなどから降ろす準備ができました。

## リム・クリーナー

知識

- リム・クリーナーの使用：  
 リム・クリーナーは、センター・ボルトのアルマイト処理された表面を脱色させる恐れがあります。  
 ▷ ポルシェ認定のリム・クリーナーのみを使用し、使用説明に従って適度に使用してください。

## センター・ボルトの緊急固定

故障時にセンター・ボルトの締め付けに必要な高いトルク(600Nm)をかけるための**適切なトルク・レンチを使用できない場合**、必ず緊急固定の手順でセンター・ボルトを締め付けてください。

- ▷ センター・ボルトは必ず純正の脱着ツール(トランク・ルーム内に収納、手順4を参照)を使用して取り付けてください。
  - ▷ 取り付け時は、ホイールの締め付け前に車両を接地状態にしないでください。
1. 長いレバー (3/4インチ・アダプターが必要)を使用して強い力でセンター・ボルトを締め付け、その後再度少しゆるめて(約1/4回転)ください。
  2. 市販のトルク・レンチ (3/4インチ・アダプターが必要)を使用して、センター・ボルトを正確に**100Nm**で締め付けてください。

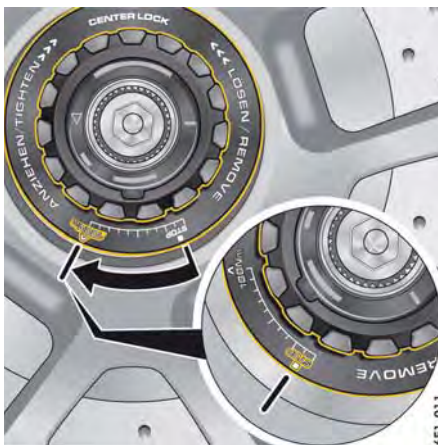

4E1-011

センター・ボルトには**V**と**■**のマークが付いています。

3. ペンを使用してホイール上の**V**マークの向かい側に**基準線**を付けてください。

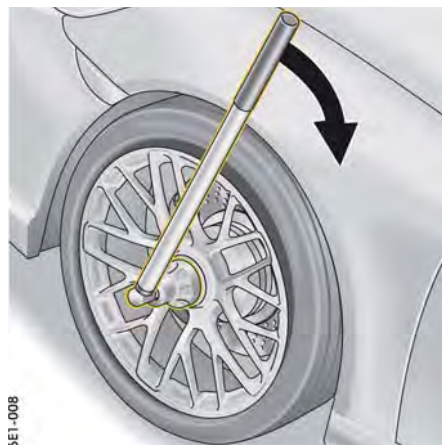

6E1-008

4. 長いレバーを使用して、**■STOP** マークが上記で付けた**基準線**に合うまでセンター・ボルトを締め付けてください。  
これにより、ボルトを確実に締め付けることができます。
5. 必ず手順16~18を完了してください。
  - ▷ 「ホイールの交換」(239ページ)を参照してください。
  - ▷ 直ちにポルシェ正規販売店でセンター・ボルトを再度ゆるめ、**適切なトルク・レンチ**で600Nmの規定トルクで締め付けなおしてください。  
この作業はポルシェ正規販売店での実施を推奨いたします。十分なトレーニングを受けた経験豊かなスタッフが、最新の技術情報と専用工具や専用装置を駆使し、確かな整備をお約束します。



警告

センター・ボルトのゆるみ

センター・ボルトがしっかり締め付けられていない状態で走行すると、事故を起こす恐れがあります。

- ▷ レース・サーキットで走行するときは、絶対に緊急固定の手順を使用しないでください。

## パンクしたとき

1. 走行車線からできるだけ離れた安全な場所に停車してください。  
ジャッキがセットできる固く平坦な滑りにくい場所に駐車してください。
2. ハザード・ライトを点滅させてください。
3. パーキング・ブレーキをかけてください。
4. PDKセレクター・レバーを**P**の位置にシフトしてください。
5. フロント・ホイールを直進位置にしてください。
6. 誤ってエンジンが始動しないように、またステアリングをロックするため、イグニッション・ロックからキーまたはコントロール・ユニット（ボルシェ・エントリー&ドライブ装備車）を抜き取ってください。
7. すべての乗員を安全な場所に避難させてください。
8. 停止表示板を適切な場所に設置してください。

## タイヤ・シーラントの充填

タイヤ・シーラントはトランク・ルーム内の右側ボックスに収納されています。コンプレッサーはトランク・ルーム内のカバーの下にあります。

- ▷ 「タイヤ充填コンプレッサー」(191ページ)を参照してください。

タイヤ・シーラントは、タイヤ・トレッドの小さな傷から空気が漏れている場合に使用できません。

パンク修理剤を使用したタイヤのシーリングは、緊急の場合に限り1回のみ、最寄りの修理工場までの短距離移動を可能にします。パンク修理剤を使うとタイヤの気密性が一時的に保持されますが、緊急の場合の応急処置であり、短距離移動のみに使用してください。

タイヤ・シーラント・セットの構成：

- 充填ボトル
- 充填ホース
- バルブ回し
- スペア・バルブ・インサート
- 許容最高速度表示用ステッカー
- コンプレッサー
- 操作説明書



警告

使用の制限

タイヤ・シーラントはタイヤの小さな傷にのみ使用できます。リムが損傷している場合は、タイヤ・シーラントを使用しないでください。

- ▷ タイヤ・シーラントは4mm以下の切り傷や刺し傷のみに使用してください。
- ▷ ホイール・リムが損傷している場合は、タイヤ・シーラントを使用しないでください。



警告

シーラントの燃焼

シーラントは強燃性であり、人体に有害です。

- ▷ タイヤ・シーラントを取り扱うときは、火気や裸火を近づけたり、喫煙をしたりしないでください。
- ▷ 皮膚、目、衣服に付着しないように注意してください。
- ▷ お子様の手が届かない場所に保管してください。
- ▷ シーラントの蒸気ガスを吸い込まないようにしてください。

## シーラントが付着したとき：

- ▷ 皮膚に付着したり目に入ったりしたときは、直ちに多量の水で洗い流してください。
  - ▷ 衣服に付着したときは、すぐに着替えてください。
  - ▷ パンク修理剤でアレルギー反応を起こしたときは、直ちに医師の診察を受けてください。
  - ▷ 誤って飲み込んだときは、口の周りを多量の水でゆすぎ、更に多量の水を飲んでください。
- 無理に嘔吐しないでください。  
至急医師の診察を受けてください。

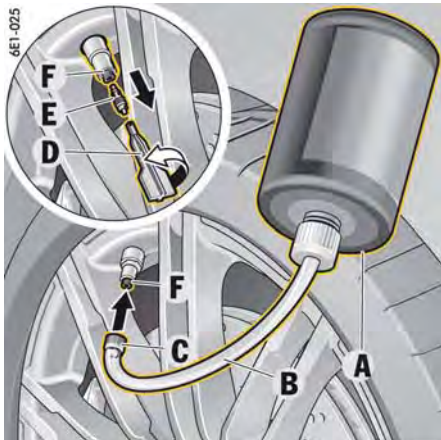

- A・充填ボトル  
 B・充填ホース  
 C・充填ホース・プラグ  
 D・バルブ回し  
 E・バルブ・インサート  
 F・タイヤ・バルブ

#### シーラントの充填

1. タイヤの空気が抜けた原因である異物は取り除かず、そのままタイヤに残しておいてください。
2. トランク・ルームからシーラントと同封のステッカーを取り出してください。
3. 最高速度を示すステッカーを、ドライバールの目に付く場所に貼り付けてください。
4. 充填ボトルAを振ってください。
5. 充填ホースBを充填ボトルに取り付けてください。  
ここで充填ボトルを開封してください。
6. タイヤ・バルブFからバルブ・キャップを取り外してください。
7. バルブ回しDを使用して、バルブ・インサートEをタイヤ・バルブから取り外してください。バルブ・インサートは、乾いた汚れのない場所に置いてください。

8. 充填ホースBのプラグCを取り外してください。
9. 充填ホースをタイヤ・バルブに押し付けてください。
10. 充填ボトルをタイヤ・バルブより上方に持ち上げ、ボトルを強く握って中身をすべてタイヤに充填してください。
11. 充填ホースをタイヤ・バルブから引き抜いてください。
12. バルブ回しDを使用して、バルブ・インサートEをタイヤ・バルブにしっかりねじ込んでください。
13. コンプレッサーを車両のソケットに接続し、圧力が2.5bar以上になるまでタイヤに空気を入れてください。  
タイヤ空気圧がこの規定値に達しない場合は、タイヤが激しく損傷しています。このようなタイヤで運転を続けしないでください。
14. バルブ・キャップをタイヤ・バルブFに取り付けてください。
15. 約10分間走行した後、タイヤ空気圧を点検してください。  
タイヤ空気圧が1.5bar以下の場合は、運転を中止してください。  
タイヤ空気圧が1.5bar以上の場合、指定のタイヤ空気圧に調整してください。
16. ポルシェ正規販売店にご相談ください。この作業はポルシェ正規販売店での実施を推奨いたします。十分なトレーニングを受けた経験豊かなスタッフが、最新の技術情報と専用工具や専用装置を駆使し、確かな整備をお約束します。



**警告** タイヤ空気圧が検出されない

シーラントが付着したタイヤ空気圧センサーは、タイヤ空気圧を正しく検出できません。

- ▷ 損傷したタイヤを交換するときは、タイヤ空気圧センサーも必ず一緒に交換してください。



**警告** タイヤの損傷

タイヤ・シーラントを使用したタイヤの修理は、緊急の場合に限ります。

- ▷ 速やかにポルシェ正規販売店でタイヤを交換してください。  
ポルシェ正規販売店にタイヤ・シーラントを使用したことを伝えてください。
- ▷ 急加速や高速でのコーナリングは避けてください。
- ▷ 80km/hの最高速度を遵守してください。
- ▷ パンク修理剤およびコンプレッサーに添付している安全および取り扱い上の注意事項を遵守してください。



## 電気系統

車両の電気/電子回路の損傷を回避するため、電装品（アクセサリ）などの取り付け作業はポルシェ正規販売店にお任せください。この作業はポルシェ正規販売店での実施を推奨いたします。十分なトレーニングを受けた経験豊かなスタッフが、最新の技術情報と専用工具や専用装置を駆使し、確かな整備をお約束します。

▷ ポルシェ社が承認した電装品（アクセサリ）のみを使用してください。

### ▲ 警告

作業時の電気系統のショート

車両電気系統への作業が原因で、ショートする恐れがあります。ショートは火災の原因となります。

▷ 電気系統の作業を行うときは、必ずバッテリー・マイナス(-)ケーブルの端子を外してください。

## リレー

リレーの点検および交換は、必ずポルシェ正規販売店で実施してください。

## ヒューズの交換

ショートや過負荷による電気系統の損傷を防ぐために、各々の回路がヒューズで保護されています。

ヒューズ・ボックスは運転席と助手席の足元側面にあります。

1. 交換するヒューズと関係のある電装品をOFFにしてください。
2. プラスチック・カバーを手で引っ張って開いてください。
3. ヒューズを点検するため、黄色のヒューズ・リムーバー A（左側のヒューズ・ボックス）を使用して、スロットから対応するヒューズ（ヒューズのリストを参照）を引き抜いてください。

切れたヒューズは、内部の金属線が溶けていることで判別できます。

4. 同じ容量のヒューズと交換してください。スベア・ヒューズは左側のヒューズ・ボックスの黄色のヒューズ・リムーバーの隣にあります。

交換する際は、ポルシェ純正ヒューズの使用を推奨いたします。

### **i** インフォメーション

ヒューズが何度も切れる場合は、不具合原因を早急に修理してください。

▷ ポルシェ正規販売店にご相談ください。この作業はポルシェ正規販売店での実施を推奨いたします。十分なトレーニングを受けた経験豊かなスタッフが、最新の技術情報と専用工具や専用装置を駆使し、確かな整備をお約束します。

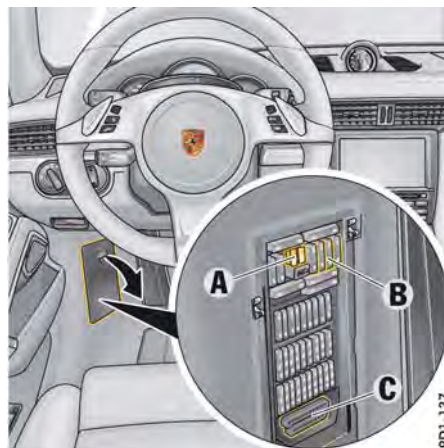

A - ヒューズ・リムーバー  
B - スベア・ヒューズ  
C - 故障診断用ソケット

## 左側足元のヒューズ

### A列

No.	用途	A
1	左下： エアコン・ファン、R/L	40
2	左上： PSMコントロール・ユニット	40
3	右下： シート調節	25
4	右上： 未使用	

## B列

No.	用途	A
1	ヘッドライトの右側/左側通行の変更 フロント・リッド・ライト フロント・リッド・アクチュエーター ハイ・ビーム、FL ロー・ビーム、FL 車幅灯、FR 方向指示灯、RL/FL	40
2	リヤ・リッド・アクチュエーター リヤ・フォグ・ライト、右 リバース・ライト、左 ブレーキ・ライト、左 テール・ライト、左 デイトタイム・ドライビング・ライト、FL*	15
3	アラーム・ホーン	15
4	インテリア・ライト ホール・センサー オリエンテーション・ライト ライセンス・ライト リヤ・ワイパー電気作動 リヤ・ウィンドウ・ヒーター・リレー セントラル・ロッキングLED ドア・パネルLED アンビエント・ライト ハイマウント・ブレーキ・ライト リヤ・フォグ・ライト、左 ブレーキ・ライト、右 リバース・ライト、右 デイトタイム・ドライビング・ライト、FR* テール・ライト、右	15
5	燃料ポンプ・リレーおよびコントロール・ユニット	20

No.	用途	A
6	フィルター・フラップ開閉 ステアリング・コラム・ロック端子30 ウォッシャー・ポンプ、フロント/リヤ	10
7	フロント・スポイラー・コントロール・ユニット	30
8	エアコン・コントロール・ユニット	7.5
9	インストルメント・クラスター ステアリング・コラム ストップウォッチ	10
10	PCM*	25

## C列

No.	用途	A
1	センター・コンソール・ボタン・パネル ゲートウェイ・コントロール・ユニット 故障診断用ソケット イグニッション・ロック ステアリング・コラム・ロック 室内モニタリング・センサー ライト・スイッチ Bluetooth電話充電器*	15
2	始動関連の電装品 フットウェル・ライト イグニッション・ロックの取り外し防止ロック 方向指示灯、FL/FR ハザード・ライト・ボタンLED イグニッション・ロック・ライト 側面方向指示灯、FR/FL ハイ・ビーム、FR ロー・ビーム、FR 方向指示灯、RR 車幅灯、FL	40
3	車両追跡システム・コントロール・ユニット*	5
4	ホーン	15

No.	用途	A
5	カブリオレ：コンバーチブル・トップ・ロック・クロー징機構の開閉 フィルター・フラップ（燃料給油口カバー） カブリオレ：コンバーチブル・トップ・ストレージ・コンパートメント・キャッチの開閉 リヤ・スポイラー・コントロール上昇/格納	30
6	パワー・ウィンドウ・コントロール・ユニット、FL	25
7	ヘッドライト・クリーニング・システム	30
8	PSMコントロール・ユニット	25
9	アラーム・サイレン	5
10	未使用	

## D列

No.	用途	A
1	リヤ・ワイパー	15
2	ホームリンク*	5
3	左ヘッドライト	5
4	PDCコントロール・ユニット AFSコントロール・ユニット フロント・スポイラー・コントロール・ユニット フロント・カメラ ゲートウェイ/故障診断用ソケット エア・クオリティ・センサー	5
5	PSMコントロール・ユニット	5
6	冷媒圧力センサー ステアリング・コラム・スイッチ チ・モジュール ステアリング・ギヤ	5
7	セレクター・レバー・コントロール・ユニット	5
8	右ヘッドライト	5
9	ルーム・ミラー	5
10	シート・ベンチレーション、左	5

\* 日本仕様に設定はありません。



## 右側足元のヒューズ

### A列

No.	用途	A
1	左下： DC/DCコンバーター、インフォテ イメント	40
2	左上： DC/DCコンバーター・オーバー ヘッド・コンソール電源	40
3	右下： フレッシュ・エア・ブローア ー・モーター ブローア・レギュレーター	40
4	右上： 右シート・コントロール・ユニット シート調節	25

### B列

No.	用途	A
1	レイン・センサー	5
2	エアコン・コントロール・ユニット	25
3	未使用	
4	PDCCコントロール・ユニット	10
5	TPMコントロール・ユニット	5
6	TVチューナー*	5
7	高性能サブ・ウーファー・アンプ サブ・ウーファー・アンプ	40 25
8	未使用	
9	4WDコントロール・ユニット	25
10	リバース・カメラ・コントロール・ ユニット	5

### C列

No.	用途	A
1	未使用	
2	エレクトリック・パーキング・ブ レーキ・ボタン	5
3	未使用	
4	カブリオレ：リヤ・パワー・ウィ ンドウ・コントロール・ユニット	20
5	タンク漏れ自己診断温度センサー	5
6	フロント・ワイパー・モーター	30
7	パワー・ウィンドウ・コントロー ル・ユニット、FR	25
8	ステアリング・コラム調整	25
9	オーバーヘッド・コンソール	5
10	サウンド・システム・アンプ	40/ 25

### D列

No.	用途	A
1	エアバッグ・コントロール・ユ ニット	5
2	4WDコントロール・ユニット	5
3	PDCCコントロール・ユニット	7.5
4	ACCコントロール・ユニット	5
5	シート・センサー (USA)	5
6	シート・ベンチレーション、右	5
7	コントロール・ユニット： PDK、VTS BCM、リヤ	5
8	足元のソケット	20
9	センター・コンソール・ソケット シガー・ライター	20
10	グローブ・ボックス内のソケット	20

\* 日本仕様に設定はありません。

**トランク・リッドの非常時ロック解除**  
バッテリー上がりの場合、トランク・リッドを開くには外部バッテリーを使用する必要があります。

**i** **インフォメーション**

この方法でエンジンを始動することはできません。

▷ 「外部電源、ジャンパー・ケーブルによる始動」(253ページ)を参照してください。

**リッドのロック解除**

1. キーでドア・ロックを解除してください。
2. 左側ヒューズ・ボックスのプラスチック・カバーを取り外してください。
3. ヒューズ・リムーバー **A** (黄色) を使用して、ヒューズ・ボックスのプラス端子 **C** (赤色) を引き出してください。

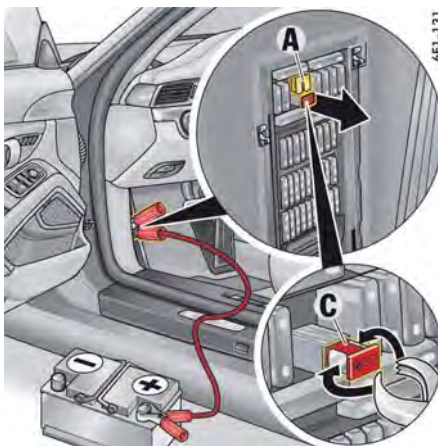



**A**-ヒューズ・リムーバー (黄色)  
**C**-プラス端子 (赤色)

4. 赤いジャンパー・ケーブルを使用して、外部バッテリーのプラス端子と、ヒューズ・ボックスのプラス端子 **C** を接続してください。

**i** **インフォメーション**

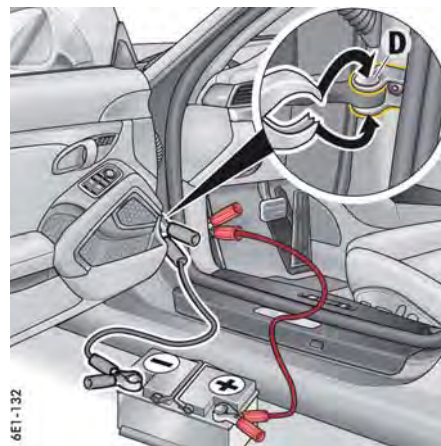
バッテリーを切り離す前に車両がロックされていた場合、マイナス・ケーブルを接続したときに警報システムのホーンが鳴ります。



5. 黒いジャンパー・ケーブルを使用して、外部バッテリーのマイナス端子と、ドア・ラッチ **D** を接続してください。
6. リモート・コントロールの  ボタンを約2秒間押し、トランク・リッドのロックを解除してください。警報システムがOFFになります。
7. マイナス・ケーブルを先に外し、次にプラス・ケーブルを外してください。
8. プラス端子 **C** をヒューズ・ボックスのプラスチック・カバーを取り付けてください。

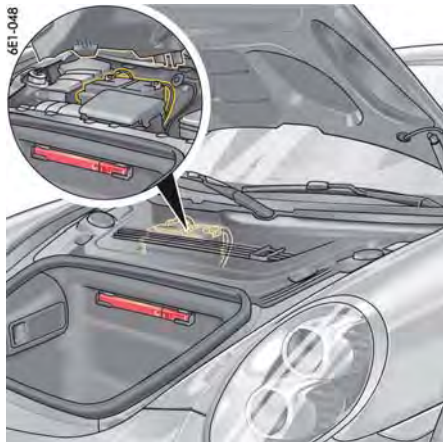

## バッテリー

バッテリーはトランク・ルーム内のカバーの下にあります。

カバーの取り外しに関するインフォメーション：  
▷ 「タイヤ充填コンプレッサー」(191ページ)を参照してください。

▷ バッテリーの脱着は、ボルシェ正規販売店など専門知識があるワークショップでのみ実施してください。



**警告**

感電、ショートまたは火災

車両の通電部品に触れると、感電する恐れがあります。

車両電気系統への作業が原因で、ショートする恐れがあります。ショートは火災の原因となります。

▷ 電気系統の作業を行うときは、必ずバッテリー・マイナス(-)ケーブルの端子を外してください。

▷ 工具や電気を通すアクセサリ（指輪、ブレスレット、時計など）が、車両の通電部品と接触しないように注意してください。



**警告**

火災または爆発

鉛バッテリー充電時には爆発性の高い混合ガスが発生します。

▷ 電気系統の作業を行うときは、必ずバッテリー・マイナス(-)ケーブルの端子を外してください。

▷ 静電気の発生を避けるため、乾いた布でバッテリーを拭かないでください。

▷ バッテリーを取り扱う前に、車両などに触れて静電気を逃がしてください。

▷ バッテリーの近くで喫煙したり、裸火を近づけたりしないでください。ケーブル接触等による火花にも注意してください。

▷ メンテナンス作業は屋外か、または屋内の換気が良い場所でのみ実施してください。

### 知識

回路のショート、火災またはオルタネーターおよび電気系統を損傷する恐れがあります。

▷ バッテリーの脱着は、ボルシェ正規販売店など専門知識があるワークショップでのみ実施してください。

▷ 電気系統の作業を行うときは、必ずバッテリー・マイナス(-)ケーブルの端子を外してください。

▷ 工具や電気を通すアクセサリ（指輪、ブレスレット、時計など）が、車両の通電部品と接触しないように注意してください。

▷ マイナス側の充電用ケーブル/ジャンパー・ケーブル（黒色）は絶対にバッテリーへ直接接続しないでください。マイナス側の充電用ケーブル/ジャンパー・ケーブル（黒色）はトランク・ルームのアース箇所Bに必ず接続してください。

外部電源/ジャンパー・ケーブルによる始動に関するインフォメーション：

▷ 「外部電源、ジャンパー・ケーブルによる始動」(253ページ)を参照してください。

## バッテリー取り扱い上の注意



作業の前に取扱説明書をお読みください。



保護眼鏡を必ず着用してください。



お子様を絶対に近づけないでください。



爆発の危険があります。

バッテリー充電中は爆発性の高い電解質のガスが発生します：



火気、火花、裸火を近づけたり、そばで喫煙したりすることは絶対に避けてください。

電気配線や電装品を取り扱うときは、火花を発生させたり、ショートさせたりしないでください。

ガス抜きホースが付いたバッテリーは、ホース出口から高濃度の電解質ガスが放出されます。ガス抜きホースによじれや詰まりがないようにしてください。



酸による火傷の危険があります。

バッテリー液には極めて強い腐食性があります。

保護手袋と保護眼鏡を必ず着用してください。

ガス抜き穴からバッテリー液が漏れる恐れがあるため、バッテリーを傾けないでください。

## 応急処置

バッテリー液が目に入った場合、直ちに水で数分間洗い流し、至急医師の診察を受けてください。

皮膚、衣服にかかった場合、直ちに石鹼水で中和し、多量の水で洗い流してください。

万一バッテリー液を飲み込んでしまった場合は、直ちに医師の診察を受けてください。



## 廃棄

古いバッテリーは、適切な廃棄場にて廃棄してください。



古いバッテリーを家庭ごみと一緒に廃棄しないでください。

## 充電状態

バッテリーを十分に充電することにより、始動時のトラブルがなくなり、バッテリーの寿命も延びます。

交通渋滞および騒音、排ガス、燃費に関する要求により、エンジン回転数、つまりオルタネーター出力は抑えられます。

その一方で、電気装備類が驚異的に増え、必要な電力は増加しています。

不意のバッテリー上がりを防ぐため、次の点に注意してください：

- ▷ 市街地/短距離の運転時、および渋滞時には、不要な電気装備類をOFFにしてください。
- ▷ 車両から離れるときには必ずキーを抜いてください。またはポルシェ・エントリー&ドライブ装備車ではイグニッションをOFFにしてください。
- ▷ エンジン停止時には、ポルシェ・コミュニケーション・システム (PCMやCDR) を使用しないでください。\*
- ▷ 「バッテリーの充電」(254ページ)を参照してください。

## バッテリーのお手入れ

- ▷ バッテリー表面は清潔で乾いた状態に保ってください。
- ▷ 静電気の発生を避けるため、乾いた布でバッテリーを拭かないでください。
- ▷ バッテリー端子は必ず確実に接続してください。

## 冬季の走行

外気温度が低下すると、バッテリーの電圧供給および蓄電効率が低下します。更に、リヤ・ウィンドウ・ヒーター、ライト類、ヒーター、フロント・ワイパーなどの使用頻度が増えるため、冬季はより大きなバッテリー電力が必要となります。

- ▷ 冬になる前に、ポルシェ正規販売店でバッテリーの点検を受けてください。



## インフォメーション

バッテリーの凍結を防ぐため、常に完全な充電状態を維持してください。

バッテリーが充電不足だと-5°C程度の温度でも凍結することがあります。完全に充電されている場合は-40°Cまで凍結しません。

- ▷ ジャンパー・ケーブルを接続する前に、凍結したバッテリーは解凍してください。

## 車両を保管するとき

車両を使用せず、車庫や修理工場に長期間保管する場合は、ドアやリッド類を確実に閉じてください。

- ▷ 「トランク・リッドの非常時ロック解除」(250ページ)を参照してください。
- ▷ キーを抜き、必要に応じてバッテリーの端子を外してください。ポルシェ・エントリー&ドライブ装備車では、イグニッションをOFFにしてください。



## インフォメーション

- ▷ バッテリーを切り離している場合、警報装置は作動しません。バッテリーを切り離す前に車両がロックされていた場合、バッテリーを再接続したときに警報システムが作動します。

警報システムの作動を解除するには：

- ▷ 1回車両をロックし、再度ロックを解除してください。

## 警報システム、セントラル・ロッキング

- ▷ バッテリーの接続を外しても、警報システムやセントラル・ロッキングの作動状態は切り替わりません。

## **i** インフォメーション

車両を使用せず、保管している間もバッテリーは常に放電しています。

- ▷ 正常に使用可能な状態を保つには、約6週間ごとの充電またはトリクル充電器の使用が必要です。
- ▷ 取り外したバッテリーは、湿気がなく風通しのいい冷暗所に保管し、凍結に注意してください。

## バッテリーの交換

バッテリーは年月の経過とともに消耗します：バッテリーの寿命は通常の使用状態で左右され、特に、お手入れ、気候、走行条件（距離、積載物）によって違ってきます。

バッテリー本体に表示された規格/仕様のみでは、そのバッテリーがボルシェ社の要求する基準を満たしているかどうかを判断することができません。

## **i** インフォメーション

- ▷ 新しいバッテリーを取り付けた後は、コントロール・ユニットの初期化が必要です。ボルシェ正規販売店にご相談ください。この作業はボルシェ正規販売店での実施を推奨いたします。十分なトレーニングを受けた経験豊かなスタッフが、最新の技術情報と専用工具や専用装置を駆使し、確かな整備をお約束します。
- ▷ バッテリーの脱着は、ボルシェ正規販売店など専門知識があるワークショップでのみ実施してください。
- ▷ バッテリーを交換するときは、車両に合った性能のバッテリーのみを使用してください。この車両は**AGM (Absorbed Glass Mat=浸透ガラス・マット)** バッテリー専用設計されています。車両の完全な機能性は、AGM バッテリーを搭載した場合にのみ保証されます。ボルシェ純正バッテリーの使用を推奨いたします。

- ▷ バッテリーの廃棄に関する指示を遵守してください。

## 車両の作動復帰

バッテリーを接続した後、または完全に上がってしまったバッテリーを充電した場合、いくつかの簡単な作業を行う必要があります：

1. パワー・ウィンドウの停止位置を保存してください。

パワー・ウィンドウの停止位置の保存に関するインフォメーション：

- ▷ 「バッテリー接続後のウィンドウ停止位置の保存」(58ページ)を参照してください。

2. タイヤを登録してください。

タイヤ空気圧モニタリング・システムの登録に関するインフォメーション：

- ▷ 「タイヤ空気圧メニュー (タイヤ空気圧モニタリング)」(100ページ)を参照してください。

3. スライディング/チルティング・ルーフの停止位置を保存してください。

スライディング/チルティング・ルーフの停止位置の保存に関するインフォメーション：

- ▷ 「スライディング/チルティング・ルーフの停止位置の保存」(62ページ)を参照してください。

## 外部電源、ジャンパー・ケーブルによる始動

バッテリーが上がったときは、他の車両のバッテリーを使用してエンジンを始動したり、ジャンパー・ケーブルを使用して外部電源を接続することができます。

どちらの車両も12Vバッテリー搭載車でなくてはなりません。供給車側のバッテリーの容量(Ah)が、バッテリーが上がった車両のバッテリーの容量に比べ低すぎないように確認してください。

上がったバッテリーを車両電気系統に正しく接続してください。



警告

電気系統またはジャンパー・ケーブルのショートおよび火災

不適切なジャンパー・ケーブルを使用した場合や、ジャンパー・ケーブルによる始動が適切に行われなかった場合、ショートする恐れがあります。ショートは火災の原因となります。

- ▷ ジャンパー・ケーブルはエンジン始動に適した製品を使用し、バッテリー容量に対して十分な断面積があることを確認してください。また、端子接続部のクリップが完全に絶縁体で覆われているものを使用してください。ジャンパー・ケーブルのメーカーが定めた取り扱い方法を遵守してください。
- ▷ 車両同士を接触させないでください。電流が流れ、ショートする恐れがあります。
- ▷ 指輪、ネックレス、時計バンドなど、電気を通す装飾品が通電部に触れないように注意してください。

## 警告

腐食性のある酸性の  
バッテリー液

鉛バッテリーには腐食性のあるバッテリー液が入っています。

- ▷ バッテリーを傾けないでください。
- ▷ ジャンパー・ケーブルを接続する前に、凍結したバッテリーは解凍してください。

## 警告

爆発性ガスへの引火ま  
たは爆発

鉛バッテリー充電時には爆発性の高い混合ガスが発生します。

- ▷ 火気、火花、裸火を近づけたり、そばで喫煙したりすることは絶対に避けてください。またケーブルを接続した瞬間の火花にも注意してください。

## 知識

ショートによる損傷の恐れがあります。

- ▷ ジャンパー・ケーブルは絶対にバッテリーへ直接接続しないでください。ジャンパー・ケーブルは、必ずトランク・ルーム内のジャンパー・ケーブル接続用端子に接続してください。
- ▷ ジャンパー・ケーブルを接続する前に、凍結したバッテリーを解凍してください。

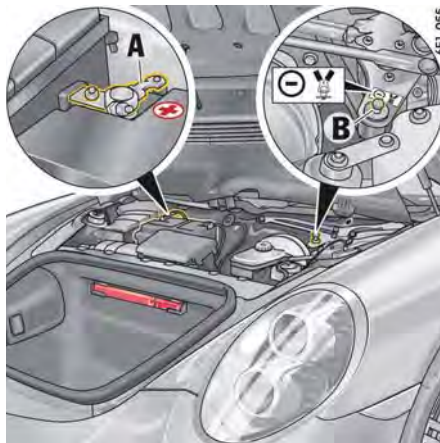

+ = バッテリーのプラス端子A

- = 外部電源/ジャンパー・ケーブル始動用のアース箇所B

## 外部電源/ジャンパー・ケーブルによる始動

必ず下記の手順に従ってください：

1. トランク・ルーム・カバーを取り外してください。  
カバーを取り外すには：  
「タイヤ充填コンプレッサー」(191ページ)を参照してください。
2. プラス側のケーブル(赤)をまずジャンプ・スタートするバッテリーのプラス端子Aに接続し、次に支援車のバッテリーのプラス端子(+)に接続してください。
3. マイナス側のケーブル(黒)を支援車のバッテリーのマイナス端子に接続し、次にアース箇所Bに接続してください。
4. 支援車のエンジンを始動し、回転数を上げてください。

5. エンジンを始動してください。  
ジャンパー・ケーブルを使用してエンジンを始動するときは、スターターを15秒以上作動させないでください。始動に失敗したときは、1分以上待ってから再試行してください。
6. エンジンが作動状態のまま、マイナス側のケーブルをアース箇所Bから外してください。次に、支援車のバッテリー・マイナス端子からケーブルを外してください。
7. エンジンが作動状態のまま、支援車のバッテリー・プラス(+)端子からケーブルを外してください。次に、ジャンプ・スタートするバッテリーのプラス端子Aからケーブルを外してください。

## バッテリーの充電

ボルシェ正規販売店でスタッフにご相談の上、車両に合ったバッテリー充電器をお求めください。

- ▷ バッテリー充電器メーカーの取扱説明書に従ってください。
  - ▷ バッテリーが凍結している場合は、充電する前に解凍してください。
  - ▷ 十分に換気ができる場所でバッテリーを充電してください。
1. 充電器をバッテリーのプラス端子Aとトランク・ルームのアース箇所Bに接続してください。  
ケーブルを確実に接続してから、バッテリー充電器の電源プラグを差し込み、充電器のスイッチをONにしてください。
  2. 充電器のスイッチをONにしてください。
  3. バッテリーの充電が完了したら、充電器の電源をOFFにしてから、ケーブルを外してください。
- ▷ 「車両の作動復帰」(253ページ)を参照してください。



## キー（リモート・コントロール）の電池交換

### **i** インフォメーション

- ▷ 電池を廃棄処分するときは、定められた手順に従ってください。

### キー

リモート・コントロールの電池が弱まると、インストルメント・パネルのマルチファンクション・ディスプレイに「**車両キー内のバッテリーを交換します**」が表示されます。速やかに電池を交換してください。

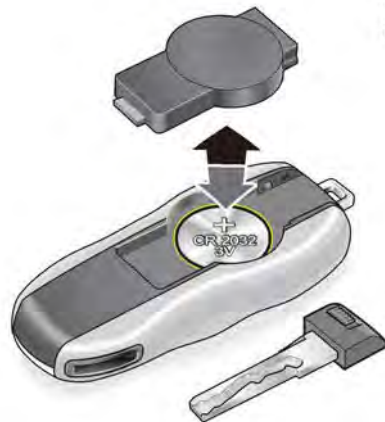

### 電池の交換（CR 2032、3V）

1. エマージェンシー・キーを取り出してください。
- エマージェンシー・キーに関するインフォメーション：
- ▷ 「エマージェンシー・キー」（21ページ）を参照してください。
2. 小さなドライバーなどを使用して、キー・ハウジング背面のカバーを持ち上げてください。
  3. 電池を交換してください（電極の向きに注意してください）。
  4. カバーを元通りにして、しっかりとめ合わせてください。
  5. エマージェンシー・キーを元に戻してください。

9H1-143

## バルブの交換

### 発光ダイオード(LED)とロングライフ・バルブの交換

車両エクステリア・ライトおよびインテリア・ライトには発光ダイオード(LED)およびロングライフ・バルブが使用されています。

LEDは個別に交換できません。

ロングライフ・バルブの交換には専門知識が必要です。

- ▷ 発光ダイオード(LED)とロングライフ・バルブの交換はボルシェ正規販売店にお任せください。  
この作業はボルシェ正規販売店での実施を推奨いたします。十分なトレーニングを受けた経験豊かなスタッフが、最新の技術情報と専用工具や専用装置を駆使し、確かな整備をお約束します。
- ▷ 国によっては予備用バルブの携帯が義務付けられています。詳しくはボルシェ正規販売店にお問い合わせください。

### **▲** 警告

### 感電

- ヘッドライトには高電圧が作用しています。
- ▷ ヘッドライト周辺の作業を行うときは、感電しないように十分注意してください。
  - ▷ バルブ交換の前に、ライトを消灯し、イグニッションをOFFにしてください。

## 知識

不適切な容量（ワット数）のバルブを取り付けると、損傷する恐れがあります。

高出力（ハイ・ワット）バルブを使用すると、ライト・ハウジングが損傷することがあります。

## 知識

ショートによる損傷の恐れがあります。

▷ バルブを交換するときは、必ず電装関係のスイッチをOFFにしてください。



## インフォメーション

バルブに汚れやグリースを付着させないでください。

▷ バルブに素手で触れないでください。  
バルブ交換時は、きれいな布または柔らかい紙でバルブを包んでください。

## ヘッドライト

### 知識

摩擦や過熱によりヘッドライトが損傷する恐れがあります。

▷ ヘッドライトにカバー（フィルムやストーン・ガードなど）を装着しないでください。



## インフォメーション

気温と湿度により、ヘッドライトおよびテール・ライトが曇ることがあります。十分な距離を走行すると、この曇りは取れます。

▷ 通気を確保するため、ヘッドライトとボディの隙間にカバーをしないでください。

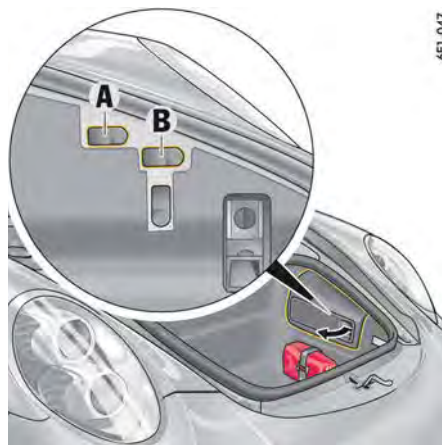

A - 高さ調整

B - 横方向の調整

## ヘッドライトの調整

ヘッドライトの調整は、専用の調整装置がある整備工場でのみ実施可能です。

調整は車両を走行中と同じ状態にして行ってください。

## 左側通行から右側通行への変更に伴うヘッドライトの切り替え

車両通行帯（右側通行または左側通行）が異なる国で走行するときは、ヘッドライトの照射方向を切り替える必要があります。これによりロー・ビームの照射方向が左右対称に切り替わり、対向車のドライバーの幻惑を防ぐことができます。

### **i** インフォメーション

ヘッドライトは、マルチファンクション・ディスプレイで切り替えます。イグニッションをONにするたびに、マルチファンクション・ディスプレイにメッセージ「**ライト左側通行/右側通行が切り替えられました**」が表示されます。ヘッドライトの照射方向を切り替えたときは、元に戻すことを忘れないでください。

- ▶ 「右側/左側通行でヘッドライトを切り替える（アダプティブ・ライト・システム）」（113ページ）を参照してください。

## けん引およびけん引によるエンジンの始動

### **i** インフォメーション

- ▶ けん引およびけん引によるエンジンの始動を行うときは、法規等を遵守してください。
- ▶ 車両をけん引するときは十分注意してください。発進する前に、けん引する車両とけん引される車両の両方のドライバーが、けん引によるエンジンの始動とけん引時の通常とは異なる運転特性をしっかりと理解しておくことが大切です。
- ▶ 電気系統の不具合が発生している場合、エレクトリック・パーキング・ブレーキやステアリング・コラム・ロックを解除するために外部電源の接続が必要なことがあります。

## けん引ロープ

- ▶ けん引ロープの規格と取り扱い方法は、製品メーカーの取扱説明書を参照してください。製品メーカーが指示する注意事項と取り扱い方法に従ってください。
- ▶ けん引ロープの定格荷重を遵守してください。けん引ロープの許容荷重が、けん引される車両の重量よりも大きいことを確認してください。製品メーカーが指定する定格荷重を超えてはなりません。
- ▶ けん引ロープでけん引するときは、けん引フックにけん引ロープを取り付ける前に、けん引フックを車両に取り付けてください。けん引フックの取り付け/取り外しに関するインフォメーション：「けん引フック」（260ページ）を参照してください。
- ▶ ブレーキが故障した車両をけん引しないでください。
- ▶ けん引による走行中は、ロープがたるまないように注意し、ロープに急な衝撃を与えないでください。

## けん引バー

- ▶ けん引バーの規格と取り扱い方法は、製品メーカーの取扱説明書を参照してください。製品メーカーが指示する注意事項と取り扱い方法に従ってください。
- ▶ けん引バーの定格荷重を遵守してください。けん引バーの許容荷重が、けん引される車両の重量よりも大きいことを確認してください。製品メーカーが指定する定格荷重を超えてはなりません。
- ▶ けん引バーを斜め方向に取り付けしないでください。
- ▶ ブレーキが故障した車両をけん引しないでください。

## けん引または押しがけによる始動

バッテリーに不具合があるとき、あるいはバッテリーが完全に上がってしまった場合には、バッテリーを交換するかジャンパー・ケーブルを使用してエンジンを始動させてください。

- ▶ 「バッテリー」（251ページ）を参照してください。
- ▶ 「外部電源、ジャンパー・ケーブルによる始動」（253ページ）を参照してください。
- ▶ この車両では、トランスミッションの重大な損傷を避けるため、けん引または押しがけによるエンジンの始動ができません。

## けん引

車両をけん引する場合、自車より車両重量の大きい車両をけん引しないでください。

けん引時は4輪すべてが接地するようにするか、車両輸送専用車またはトレーラーで輸送しなければなりません。前輪、後輪にかかわらず、片方のアクスルを持ち上げてけん引することは、事前にドライブ・シャフト（カルダン・シャフト）を取り外した場合にのみ可能となります。必ずイグニッションをOFFにしてください。



## 警告

パワー・アシスト機能が作動しないことによる操舵力とブレーキ踏力の増加

けん引される車両のエンジンが停止している場合、ステアリング・アシストが働きません。ブレーキやステアリング操作に大きな力が必要となります。ステアリング操作およびブレーキ操作に大きな力が必要になります。

- ▷ 車両をけん引するときは十分注意してください。

エンジンが停止している場合、トランスミッション・オイルが循環しません。トランスミッションの損傷を回避するため、次の点に注意してください：

### 4輪が接地した状態でのけん引：

- ▷ PDKトランスミッションが緊急作動モードにある場合（警告メッセージ「**T/M故障 安全に停車してください**」が表示されます）、車両をけん引しないでください。車両輸送専用車またはトレーラーを使用してください。
- ▷ セレクター・レバーの緊急解除を行った場合、車両をけん引しないでください。車両輸送専用車またはトレーラーを使用してください。
- ▷ PDKセレクター・レバーを**N**の位置にしてください。セレクター・レバーの表示も含めて正しく**N**の位置にするには、車両をけん引する前にエンジンを1回始動しなければなりません。セレクター・レバーが**N**の位置にあり、ディスプレイでもセレクター・レバー位置が**N**になれば、車両をけん引できます。
- ▷ けん引中は、4輪すべてが常に接地していなければなりません。また、けん引中にブレーキ・ライトと方向指示灯が作動し、ステアリング・ロックがかからないようにするため、イグニッションをONにしておかなければなりません。

- ▷ けん引されるときは速度は50km/h以下にしてください。けん引距離は50km以内にしてください。50kmを超える場合は、車両輸送専用車またはトレーラーを使用してください。

### 片側のアクスルを持ち上げた状態でのけん引：

- 前輪、後輪にかかわらず、片方のアクスルを持ち上げてけん引することは、事前にドライブ・シャフト（カルダン・シャフト）を取り外した場合にはのみ可能です。必ずイグニッションをOFFにしてください。
- ▷ PDKトランスミッションが緊急作動モードにある場合（警告メッセージ「**T/M故障 安全に停車してください**」が表示されます）、車両をけん引しないでください。車両輸送専用車またはトレーラーを使用してください。
  - ▷ セレクター・レバーの緊急解除を行った場合、車両をけん引しないでください。車両輸送専用車またはトレーラーを使用してください。
  - ▷ PDKセレクター・レバーを**N**の位置にしてください。セレクター・レバーの表示も含めて正しく**N**の位置にするには、車両をけん引する前にエンジンを1回始動しなければなりません。セレクター・レバーが**N**の位置にあり、ディスプレイでもセレクター・レバー位置が**N**になれば、車両をけん引できます。
  - ▷ イグニッションをOFFにしてください。キーをイグニッション・ロックに残し、ステアリングがロックしないようにしてください。ポルシェ・エントリー&ドライブ装備車では、コントロール・ユニットをイグニッション・ロックから取り外して、キーを挿入してください。
  - ▷ 「緊急操作 - コントロール・ユニット/キーの抜き取り」（19ページ）を参照してください。

- ▷ けん引される車両が周囲から目立つようにしてけん引してください。
- ▷ けん引されるときは速度は50km/h以下にしてください。けん引距離は50km以内にしてください。50kmを超える場合は、車両輸送専用車またはトレーラーを使用してください。

### 雪や砂などで立ち往生した車両の救援

- ▷ 立ち往生した車両を救出するときは十分に注意してください。
- ▷ 車両を急に引っ張ったり、角度を付けて斜め方向に引いたりしないでください。
- ▷ 可能な限り、立ち往生した車両を進入したタイヤの軌跡に沿って元の方向に引き出してください。

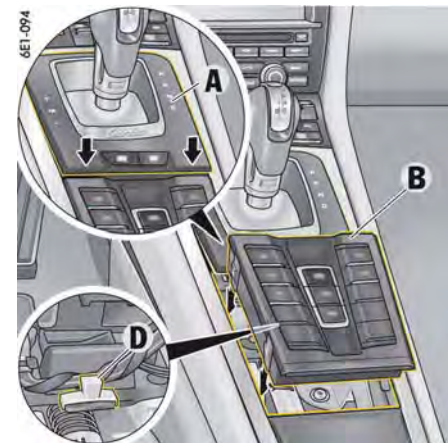
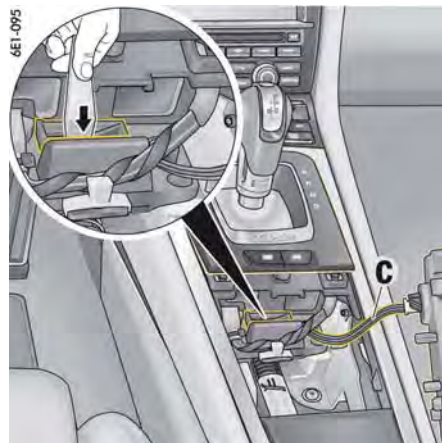
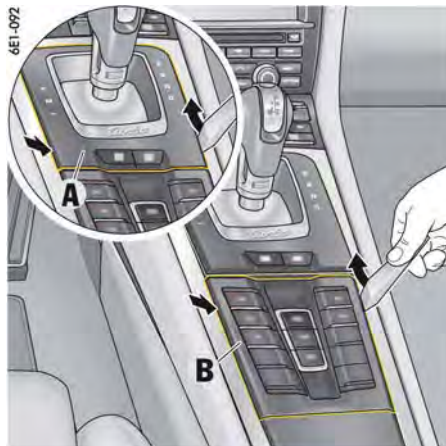

### PDKセレクター・レバーの緊急解除

電気系統が故障した場合、セレクター・レバーをN位置に動かすため、セレクター・レバーの緊急解除を行ってください。

#### セレクター・レバーの解除

1. 工具セットからプラスチック・ウェッジを取り出してください。
2. セレクター・レバー・ゲートAの両側のリヤ部分(矢印)をプラスチック・ウェッジで慎重にこじるようにして外してください。
3. スイッチ・パネルBの両側のフロント部分(矢印)をプラスチック・ウェッジで慎重にこじるようにして外してください。
4. スイッチ・モジュールBを取り外し、脇によけてください。スイッチ・パネルのケーブルCを引っ張らないようにしてください。

5. セレクター・レバー・ロックを押したまま、セレクター・レバーをN位置に動かしてください。

### スイッチ・パネルおよびセレクター・レバー・ゲートの取り付け

1. ケーブル・クリップDがセレクター・サポートに正しくはまっていることを確認してください。スイッチ・パネルBをフロント・ガイドにはめて、パネルを完全に差し込み、しっかりと押し込んでください。
2. セレクター・レバー・ゲートAをしっかりと押し込んでください。

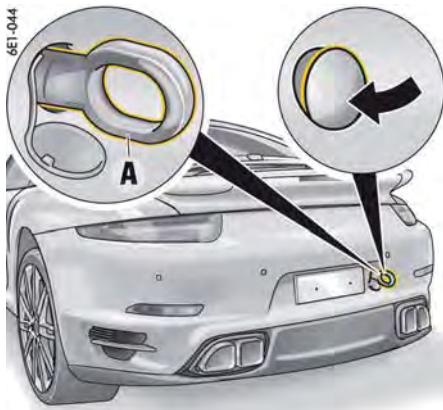

リヤけん引フック

## けん引フック

けん引フックはトランク・ルーム内左側の工具セットの中にあります。

### けん引フックの取り付け

1. プラスチック・カバーの下端をバンパー内に押し込んで、カバーを外してください。
2. カバーをバンパーから引き出し、カバーに付いているひもで吊り下げられた状態にしてください。
3. けん引フックAをいっぱいめにねじ込み（逆ねじ）、手で締め付けてください。



フロントけん引フック

## けん引フックの取り外し

1. けん引フックAを外してください（時計回りに回転させてください（逆ねじ））。
2. 開口部の下端にプラスチック・カバーを差し込んでください。
3. カバーをかぶせ、上端を押してバンパーにはめ込んでください。
4. けん引フックを工具セットに収納してください。

## 鉄道、船舶、積載車での輸送

- ▷ ロープ等で車両を固定するときは、ホイールでのみ固定してください。
- ▷ 室内モニタリング・システムと傾斜センサー\*を解除してください。
- ▷ 「警報システム」(207ページ)を参照してください。

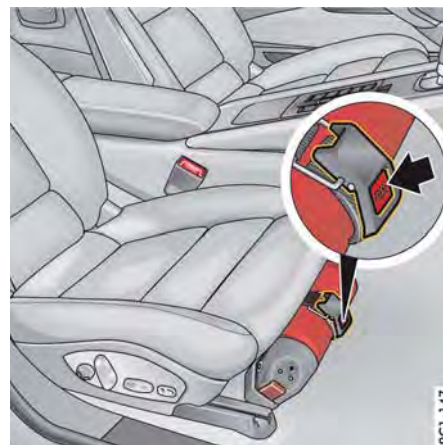

## 消火器\*

車両に消火器が装備されている場合、助手席シートの下に取り付けられています。

- ▷ 緊急時に消火器を取り外す場合、片手で消火器を押さえて、消火器ホルダーのPRESSボタン（矢印）をもう片方の手で押してください。

## **i** インフォメーション

- ▷ 消火器の最終点検日を確認してください。定期点検の期間を過ぎた消火器は正しく作動しないことがあります。
- ▷ 必ず消火器の取扱説明書の指示に従ってください。
- ▷ 消火器のハンドルに貼付されている消火器メーカーの安全に関する指示に従ってください。
- ▷ 消火器は1～2年ごとにボルシェ正規販売店で点検を行ってください。
- ▷ 消火器を使用した後は消火剤を再充填してください。



## 発炎筒

発炎筒は、事故や故障で路上に停車したとき、周囲に危険を知らせるために使用します。発炎筒は、助手席足元前部のドア側に固定してあります。

### **警告**

火傷や火災につながる恐れがあります

- ▷ 燃料などの可燃物の近くでは使用しないでください。引火する恐れがあります。
- ▷ 発炎筒を使用するときは、顔や身体に向けたり、近づけたりしないでください。火傷をする恐れがあります。
- ▷ お子様が見えないように注意してください。誤って使用すると火傷をしたり、車両を損傷する恐れがあります。

### **注意**

トンネルの中などで使用すると、事故につながる恐れがあります

- ▷ トンネルの中など換気が悪い場所で使用すると、発炎筒の煙で視界が遮られて事故につながる恐れがあります。必要に応じてハザード・ライトを使用してください。

### 発炎筒の使い方

1. キャップを外してください。本体をひねりながら、ケースから取り出してください。
2. 本体を逆に向けて、ケースに差し込んでください。
3. 本体の点火部を、キャップの擦り薬でこすると着火します。

### 知識

- ▷ 発炎筒の燃焼時間は約5分間です。発炎筒には有効期限があります。表示してある有効期限が切れる前に、新しい発炎筒に交換してください。ボルシェ正規販売店にお問い合わせください。

# タイヤ空気圧とテクニカル・データ

車両の識別データ .....	263
エンジン・データ（メーカー発表値） .....	264
燃費とエミッション（メーカー発表値） ...	264
動力性能（メーカー発表値） .....	265
充填容量 .....	265
タイヤ、ホイール .....	266
冷間時のタイヤ空気圧(20°C) .....	267
重量（メーカー発表値） .....	269
車両寸法（メーカー発表値） .....	269





車台番号

## 車両の識別データ

スペア・パーツの注文や問い合わせをする場合は、必ず車台番号を明示してください。

## 車台番号

車台番号は、フロント・ウィンドウ枠の進行方向に向かって左下と助手席シートの下にあります。

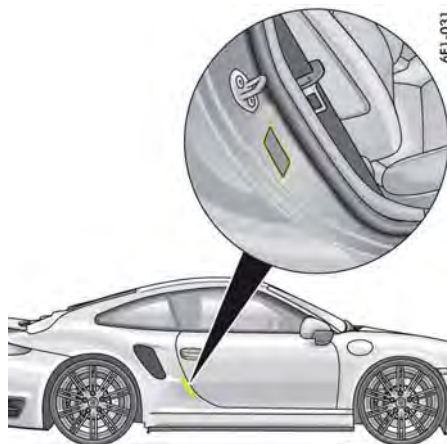

ビークル・プレート\*

## ビークル・プレート\*

ビークル・プレートは助手席側ドア・シル（ドア開口部）のBピラーに貼られています。



タイヤ空気圧プレート

## タイヤ空気圧プレート

タイヤ空気圧プレートは運転席側ドア・シル（ドア開口部）のBピラーに貼られています。

## データ・バンク

車両の大切な情報が記載されているデータ・バンクは、整備手帳の中に添付されています。データ・バンクは紛失したり、破損したりしても再注文することはできません。

\* 日本仕様に設定はありません。

## エンジン・データ（メーカー発表値）

	911 Turbo	911 Turbo S
シリンダー数	6	6
総排気量	3,800 cm <sup>3</sup>	3,800 cm <sup>3</sup>
最高出力(80/1269/EEC)	383 kW (520 hp)	412 kW (560 hp)
エンジン回転数	6,000~6,500 rpm	6,500~6,750 rpm
最大トルク(80/1269/EEC)	660 Nm (オーバーブースト710 Nm)	700 Nm (オーバーブースト750 Nm)
エンジン回転数	1,950~5,000 rpm (オーバーブースト 2,100~4,250 rpm)	2,100~4,250 rpm (オーバーブースト 2,200~4,000 rpm)
エンジン・オイル消費量	最大0.8 ℓ/1,000 km	最大0.8 ℓ/1,000 km
エンジン許容最高回転数	7,000 rpm	7,200 rpm

## 燃費とエミッション（メーカー発表値）

**Euro 5および6に基づく測定法：**このデータはNEDC(New European Driving Cycle)のEuro 5および6 EU規制No.195/2013に基づく測定方法に則って標準仕様車で測定したものです。このデータは、すべての仕様の車両に合致するものではありません。また、メーカーがそれを保証するものでもありません。これらのデータは各仕様別のモデル比較のために利用できますが、詳細についてはポルシェ正規販売店にお問い合わせください。

**Euro 4に基づく測定法：**ECE-R.83およびECE-R.101の基準に則って測定したデータです。

	市街地走行 (ℓ/100 km)	ハイウェイ走行 (ℓ/100 km)	複合 (ℓ/100 km)	総CO <sub>2</sub> (g/km)
<b>燃費（オート・スタート/ストップ機能装備車）</b>				
911 Turbo クーペ	13.2	7.7	9.7	227
911 Turbo S クーペ	13.2	7.7	9.7	227
911 Turbo カブリオレ	13.4	7.8	9.9	231
911 Turbo S カブリオレ	13.4	7.8	9.9	231

## 動力性能（メーカー発表値）

DIN規定の空車重量で計測しています。なお動力性能を損なう付加装置（特殊タイヤなど）は使用していません。

	最高速度	0~100 km/h発進加速 (括弧内の数値は「スポーツ・プラス」 モード)
911 Turbo クーペ	315 km/h (196 mph)	3.4 (3.2) 秒
911 Turbo S クーペ	318 km/h (198 mph)	(3.1) 秒
911 Turbo カブリオレ	315 km/h (196 mph)	3.5 (3.3) 秒
911 Turbo S カブリオレ	318 km/h (198 mph)	(3.2) 秒

## 充填容量

ポルシェ社が承認したフルード、燃料のみを使用してください。詳しくはポルシェ正規販売店にお問い合わせください。

エンジン・オイル交換（フィルターを含む）	約7.5リットル
エンジン・オイル規格	Porsche A40 : SAE 0W-40、SAE 5W-40、SAE 5W-50 ▷ 「エンジン・オイルの補充」(212ページ) を参照してください。
燃料タンク	約68リットル（予備用の約12リットルを含む）
燃料のオクタン価	この車両のエンジンは、EN228に基づき、 <b>金属系添加物を含まない、オクタン価が98RON/88MONの無鉛プレミアム・ガソリン</b> を使用したときに、最高の性能と燃費を達成するように設計されています。 ▷ 「燃料の給油」(216ページ) を参照してください。
フロント・ウィンドウ/ヘッドライト・ウォッシャー・システム	約6リットル

## タイヤ、ホイール

- ▷ 指定のタイヤとホイールのサイズは広範囲のテストを元に認可されているものです。ポルシェ社が承認したタイヤを装着することで、この車両に最適な走行性能が得られます。タイヤは積載容量係数（91など）と記号文字（Yなど）以上の性能のものを使用してください。新しいタイヤを装着するときやタイヤ交換時は：「タイヤとホイール」（230ページ）を参照してください。
- ▷ スノー・チェーンのクリアランスは、<sup>1)</sup>のタイヤおよびホイールのサイズを組み合わせた場合にのみ保証されます。スノー・チェーンはリヤ・ホイールのみ装着できます。スノー・チェーンを装着したときの最高速度については各国の法規に従ってください。ポルシェ社が認可したファインリンク・クロスタイプ・チェーンまたはエッジ・チェーンのみをご使用ください。
- ▷ タイヤ、ホイール、スノー・チェーンに関する最新の認可情報については、ポルシェ正規販売店にお問い合わせください。

### 911 Turbo, 911 Turbo S

<b>20インチ・ホイール</b> FA / RA 5ホールおよびセンター・ロック	8.5J x20, R051 / 11J x20, R056 <sup>1)</sup>	9J x20, R051 / 11.5J x20, R056*
<b>サマー・タイヤ</b> FA / RA	245/35 ZR 20 (91Y) / 305/30 ZR 20 (103Y) XL	245/35 ZR 20 (91Y) / 305/30 ZR 20 (103Y) XL
<b>ウインター・タイヤ</b> FA / RA	245/35 R 20 91V / 295/30 R 20 97V <sup>1)</sup>	-
<b>20インチ・ホイール</b> FA / RA センター・ロック付きウインター・ホイール	8.5J x20, R051 / 11J x20, R059 <sup>1)</sup>	-

### 911 Turbo

<b>20インチ・ウインター・ホイール</b> FA / RA, 5ホール (PCCBブレーキ装備車を除く)	8.5J x20, R051 / 11J x20, R052
<b>ウインター・タイヤ</b> FA / RA	245/35 R 20 91V / 295/30 R 20 97V

FA = フロント・アクスル、RA = リヤ・アクスル

## 冷間時のタイヤ空気圧(20°C)

これらの標準およびコンフォート・タイヤ空気圧は、ポルシェ社が認可したメーカーおよび仕様のタイヤのみに適用します。

▷ マルチファンクション・ディスプレイで車両の積載荷重を設定し、コンフォート空気圧/標準空気圧を選択してください。

車両重量によりタイヤ空気圧を変更してください。「負荷の選択」(103ページ)を参照してください。

### サマー・タイヤの標準空気圧

	部分積載時		全積載時	
	FA	RA	FA	RA
<b>911 Turbo、911 Turbo S</b>	2.4 bar (34 psi)	3.0 bar (43 psi)	2.6 bar (37 psi)	3.3 bar (47 psi)

FA = フロント・アクスル、RA = リヤ・アクスル

### ウインター・タイヤの標準空気圧

	部分積載時		全積載時	
	FA	RA	FA	RA
<b>911 Turbo、911 Turbo S</b>	2.2 bar (31 psi)	2.7 bar (39 psi)	2.4 bar (34 psi)	3.0 bar (43 psi)

FA = フロント・アクスル、RA = リヤ・アクスル

## 270km/hの速度までに対応するサマー・タイヤのコンフォート・タイヤ空気圧 (タイヤ空気圧モニタリング(TPM)および「コンフォート」メニューが装備されている車両のみ)

コンフォート・タイヤ空気圧を使用するための条件

- 「コンフォート」メニューが、マルチファンクション・ディスプレイの「**タイヤ空気圧**」メイン・メニューで使用可能である

### 手順

マルチファンクション・ディスプレイおよびタイヤ空気圧モニタリング(TPM)の使用とタイヤ空気圧タイプに関するインフォメーション:

- ▷ 「マルチファンクション・ディスプレイの操作」(90ページ)を参照してください。
- ▷ 「**タイヤ空気圧メニュー**(**タイヤ空気圧モニタリング**)」(100ページ)を参照してください。

1. マルチファンクション・ディスプレイで「**タイヤ空気圧**」メイン・メニューを選択し、決定してください。

2. 「**コンフォート**」を選択し、決定してください。

マルチファンクション・ディスプレイで、「**タイヤ空気圧**」メイン・メニューおよび「**コンフォート**」メニューが利用可能な場合のみ、タイヤにコンフォート・プレッシャーを設定することができます。

コンフォート・プレッシャーをタイヤに設定するには:

3. マルチファンクション・ディスプレイで「**タイヤ空気圧**」メイン・メニューを選択し、決定してください。

4. 「**充填情報**」メニューを選択し、決定してください。

### インフォメーション

タイヤ空気圧を補正するときは、「**充填情報**」ディスプレイに表示される空気圧の差のみを使用してください。

5. 補正すべきタイヤ空気圧をディスプレイから読み取り、規定の空気圧をタイヤに設定してください。

 **警告** タイヤ空気圧の不足

「**コンフォート**」メニューは仕向け国によって異なるため、すべての国別仕様に適用されるわけではありません。

タイヤ空気圧が低い状態で高速走行すると、タイヤが破損します。

- ▷ 「**コンフォート**」を選択した場合のみ、**コンフォート・タイヤ空気圧**を設定してください。

	部分積載時		全積載時	
	FA	RA	FA	RA
<b>911 Turbo、911 Turbo S</b>	2.2 bar (31 psi)	2.5 bar (36 psi)	2.3 bar (33 psi)	2.8 bar (40 psi)

FA = フロント・アクスル、RA = リヤ・アクスル

## 重量（メーカー発表値）

	911 Turbo クーペ	911 Turbo S クーペ	911 Turbo カブリオレ	911 Turbo S カブリオレ
空車重量（装備により異なります）				
DIN 70020規格	1,595 kg～1,680 kg	1,605 kg～1,680 kg	1,665 kg～1,730 kg	1,675 kg～1,730 kg
70/156/EEC規格 <sup>1)</sup>	1,670 kg～1,755 kg	1,680 kg～1,755 kg	1,740 kg～1,805 kg	1,750 kg～1,805 kg
最大軸荷重、フロント <sup>2)</sup>	800 kg	800 kg	810 kg	810 kg
最大軸荷重、リヤ <sup>2)</sup>	1,220 kg	1,220 kg	1,260 kg	1,260 kg
総重量 <sup>2)</sup>	1,990 kg	1,990 kg	2,045 kg	2,045 kg
最大ルーフ積載荷重 <sup>3)</sup>	75 kg	75 kg	-	-

1) 車両重量には運転者1名+荷物分(75kg)の重量が含まれています。

2) 最大総重量および最大軸荷重を超えないようにしてください。

知識：追加アクセサリなどが装備されている場合、それに応じて積載重量が減少します。

3) Porsche Tequipment製品、またはポルシェ社がテストを実施し、承認したルーフ・トランスポート・システムのみを使用してください。ルーフ・トランスポート・システムに荷物を積載しているときは、130km/h以上の速度で走行しないでください。

## 車両寸法（メーカー発表値）

	911 Turbo クーペ	911 Turbo S クーペ	911 Turbo カブリオレ	911 Turbo S カブリオレ
全長	4,506 mm	4,506 mm	4,506 mm	4,506 mm
ドア・ミラーを含まない全幅	1,880 mm	1,880 mm	1,880 mm	1,880 mm
ドア・ミラーを含む全幅	1,978 mm	1,978 mm	1,978 mm	1,978 mm
DIN規格空車重量での車高	1,296 mm	1,296 mm	1,292 mm	1,292 mm
ホイールベース	2,450 mm	2,450 mm	2,450 mm	2,450 mm
最大積載時の地上高	106 mm	104 mm	106 mm	104 mm
最小回転直径	10.6 m	10.6 m	10.6 m	10.6 m

# 索引

## 数字

4WD	
4輪駆動ディスプレイ	107
機能説明	174
トルク配分	107

## A

A/C MAXボタン	
エアコン・システム	51
A/Cボタン	
エアコン・システム	51
ABD (オートマチック・ブレーキ・ディファレンシャル)	
機能説明	175
ABS (アンチロック・ブレーキ・システム)	
インストルメント・パネルの警告灯	178
機能説明	178
ACC	
アダプティブ・クルーズ・コントロール	151
ASR (アンチ・スリップ・コントロール)	
機能説明	176
AUTO (ライト・スイッチ)	74
ドライビング・ライト・アシスタント	74
AUXインターフェース、取り付け位置*	164

## C

CDR*	
ラジオ	164

## E

ETC受信機	165
--------	-----

## G

GForceディスプレイ	109
--------------	-----

## H

HOLD機能	
機能説明	177

## I

iPodインターフェース、取り付け位置*	164
ISOFIXシステム	
規定のチャイルド・シート取り付け方向	33
助手席エアバッグのON/OFF	38
推奨するチャイルド・シート・システム	34, 35
チャイルド・シートの取り付け	40
トップ・テザー	41

取り付け	40
------	----

## M

MFSボタンの設定	91
-----------	----

## P

PADM、ダイナミック・エンジン・マウント	181
PASM (ボルシェ・アクティブ・サスペンション・マネージメント)	
概要	173
機能説明	179
シャーシ設定の選択	179
マルチファンクション・ディスプレイの警告メッセージ	179
PCCB (ボルシェ・セラミック・コンポジット・ブレーキ)	
一般的なインフォメーション	149
PCM* (ボルシェ・コミュニケーション・マネージメント)、インフォメーション	164
PDCC (ボルシェ・ダイナミック・シャーシ・コントロール)	180
概要	173
機能説明	180
マルチファンクション・ディスプレイの警告メッセージ	181
PDK	
惰性	168
惰性走行モード	168
惰性走行モードのON/OFF	146
PDKセレクター・レバー	
緊急解除	259
PDKセレクター・レバーの緊急解除	259
PDKトランスミッション	165, 166
キックダウン	169
警告メッセージ	171
故障	167
ステアリング・ホイールでのギヤ・シフト	169
スポーツ・モード	169
セレクター・レバー・ポジション	167
走行制限プログラム	171
Porsche Doppelkupplung (PDK)	165
キックダウン	169
故障	167
ステアリング・ホイールでのギヤ・シフト	169
スポーツ・モード	169
セレクター・レバー・ポジション	166
走行制限プログラム	171
惰性	168

惰性走行モード	168
惰性走行モードのON/OFF	146
ローンチ・コントロール	169

PSM (ボルシェ・スタビリティ・マネージメント)	
OFFにする	176
ONにする	176
概要	173
機能説明	174
タコメーターのマルチファンクション・ライト	177
マルチファンクション・ディスプレイの警告灯	253
PTM (ボルシェ・トラクション・マネージメント)	
機能説明	174
PTVプラス	
ボルシェ・トルク・ベクトリング	180

## T

TPM (タイヤ空気圧モニタリング)	100
--------------------	-----

## U

USBインターフェース*、取り付け位置	164
---------------------	-----

## あ

アームレスト	
小物入れ (フロント)、開く	186
アシスタンス・システム	
Porsche Active Safe (ボルシェ・アクティブ・セーフ) の設定	120
アダプティブ・クルーズ・コントロール(ACC)	
ON/OFF	154
機能説明	151
クルーズ・コントロールの中断/再開	157
車間距離の設定	156
操作ステータス	155
操作方法	153
速度の設定/設定速度の変更	155
表示方法	153
ボルシェ・アクティブ・セーフ(PAS)	160
レーダー・センサー	152
例外	159
アダプティブ・ライト・システム、ドライビング・ライト・アシスタント	74
圧力	
タイヤ(bar/psi)	267
アルカンテラ、お手入れの諸注意	223



アルミニウム・リム	
お手入れの諸注意	222
記号	234
安全に関する指示	
警告ラベル台湾のみ	2
安全に関する知識	
警告ラベル	2
アンダーコーティング、お手入れの諸注意	221
アンチ・スリップ・コントロール(ASR)	
機能説明	176
アンチロック・ブレーキ・システム(ABS)	
機能説明	178
アンビエント・ライト	79
<b>い</b>	
イージー・エントリー機能	27
イグニッション・ロック	
イグニッション・キーを抜き取る、PDKトランス	
ミッション	167
キーの緊急操作	19
機能説明	142
イモビライザー	
ON/OFF	208
機能説明	208
インストルメント・クラスター	
オドメーター（積算距離計）	87
警告灯およびインジケーター・ライト、概要	85
水温計	86
スピードメーター	86
タコメーター（回転計）	86
燃料計	88
油温計	86
ライト調節	78
インストルメント・パネル	
オドメーター（積算距離計）	87
警告灯およびインジケーター・ライト、概要	85
水温計	86
スピードメーター	86
タコメーター（回転計）	86
燃料計	88
油温計	86
ライト調節	78
インストルメント・ライト	78
インテリア・ライト	
アンビエント・ライト	79
オリエンテーション・ライト	79
ルーム・ライト	79
インフォメーションを知らせるメッセージ	
概要	121

## う

ウインター・タイヤ	
一般的なインフォメーション	233
タイヤ交換	236
保管	231
ウィンドウ	
お手入れの諸注意	221
キーによる開閉（リモート・コントロール）	58
停止位置の保存	58
ドア・ハンドルのボタンで閉じる（ボルシェ・	
エントリー&ドライブ装備車）	58
バッテリー接続後の調節	58
ロッカー・スイッチによる開閉	57
ウィンドストップ	
上げる	65
下げる	65
開く	65
ロック	65
ウェルカム・ホーム機能	
ONにする	75
ウォッシャー・フルード	
充填容量	265
ウォッシャー液	
不凍液	214
補充	214
ウルトラ・ハイ・パフォーマンス・タイヤ	140
運転	
サーキットで	141
スポーツ・モード	141
運転席	
オドメーター（積算距離計）	87
警告灯およびインジケーター・ライト、概要	85
機能説明	86
水温計	86
スピードメーター	86
タコメーター（回転計）	86
燃料計	88
油温計	86
ライト調節	78
運転席メモリー	136
運転中の装備の設定および操作	140
運搬（カー・トレイン、フェリーなど）	
傾斜センサー*をOFFにする	207
運搬（鉄道、船舶など）	
車両の固定	260
<b>え</b>	
エア・クリーナー、メンテナンス上の諸注意	229
エア・デフレクターの清掃	63
エア・ベント	
開閉操作	54
調節する	54

エアコン・コンプレッサー	
エアコン・コンプレッサーに関するインフォ	
メーション	50
エアコン・システム	
A/C MAXモードのON/OFF	51
A/CモードのON/OFF	51
エアコン・コンプレッサーに関するインフォ	
メーション	50
エアコン・コンプレッサーのON/OFF	51
温度センサー	50
温度の設定	53
間接ベンチレーション・パネル	54
自動内気循環モードの設定	52
送風口を切り替える	53
送風量の設定	53
内気循環モードのON/OFF	52
バッテリー電圧低下時の自動OFF	50
フロント・ウィンドウ・デフロスター	52
エア配分	53
エアバッグ	
安全に関する注意事項	31
お手入れの諸注意	223
機能説明	31
助手席エアバッグOFF警告灯	39
助手席エアバッグのON/OFF	38
タコメーターのエアバッグ警告灯	31
取り付け位置	31
廃棄	32
エアバッグ警告ラベル	33
台湾のみ	33
エマーゼンシー・キー	21
エミッション・コントロール・システム	215
エミッション・コントロール（チェック・エンジン）	
機能説明	89
エミッション値	264
エラー・メッセージ	
概要	121
エレクトリック・パーキング・ブレーキ	
解除する	147
緊急ブレーキ機能	147
警告灯	147
操作	147
発進時のパーキング・ブレーキ自動解除	147
ブレーキ・テスト・スタンドでの測定	210
エンジン	
オイル・レベル・ゲージ	95
オイル・レベルの点検	95
オイルの補充	212
始動	144
自動始動（オート・スタート/ストップ機能）	146
自動停止（オート・スタート/ストップ機能）	145

\* 日本仕様には設定はありません。

手動始動（オート・スタート/ストップ機能）	146
停止	144
テクニカル・データ	264
慣らし運転の知識	139
冷却システム	86
エンジン・オイル	
圧力計	87
一般的なインフォメーション	212
エンジン油圧	121
温度計	86
給油口	213
交換量	265
燃料消費量	264
マルチファンクション・ディスプレイでの オイル・レベルの警告	212
レベル・ゲージ	95
レベルの点検	95
エンジン・コンパートメント・リッド	
開閉操作	16
カブリオレ	18
エンジン・ドラッグ・トルク・コントロール(MSR) 機能説明	176
エントリー&ドライブ	
アンテナの位置	22
作動待機のOFF	19
室内モニタリング・システムをOFFにする (ボルシェ・エントリー&ドライブ装備車)	207
車両のロックが解除できない	18
ボルシェ・エントリー&ドライブによるドア・ ロックの解除	13
ボルシェ・エントリー&ドライブによるドアの ロック	14
エントリー機能、乗車時のカーテシー・ライトの 点灯	75
<b>お</b>	
オーディオ・インターフェース、取り付け位置	164
オート・スタート/ストップ機能	
ON/OFF	146, 168
エンジンの自動始動	144
エンジンの自動停止	144
作動条件	144
操作方法	144
ディスプレイ	146
例外	144
オートマチック・カミング・ホーム・ライト、カーテシー・ ライト	
ウェルカム・ホーム機能	75
エントリー機能	75
オートマチック・スピード・コントロール（クルーズ・ コントロール）	
OFFにする	151

ONにする	150
加速	150
機能説明	149
減速	150
速度の設定	150
中断操作	150
オートマチック・ドライビング・ライト・アシス タント	74
オートマチック・トランスミッション	165
オートマチック・ブレーキ・ディファレンシャル(ABD) 機能説明	175
オーバーブースト機能	182
オイル	
圧力計	87
一般的なインフォメーション	212
温度計	86
交換量	265
補充	212
マルチファンクション・ディスプレイでのオイル・ レベルの警告	212
油圧	121
レベル・ゲージ	95
レベルの点検	95
応急処置セット*	190
オクタン価、燃料	216
お手入れ	
アルカンターラ	223
アンダーコーティング	221
ウィンドウ	221
エアバッグ	223
革製品	222
軽合金製ホイール	222
高圧洗浄機の使用	218
シートベルト	224
シール	222
車両の長期保管	224
洗車、諸注意	219
知識	218
塗装	220
ファブリック・ライニング	223
ヘッドライト、プラスチック部品、接着	
フィルム	221
ホイール・ボルト	237
ホイール取り付け面	237
お手入れの諸注意	
アルカンターラ	223
アンダーコーティング	221
ウィンドウ	221
エアバッグ	223
カーペット	223
革製品	222

軽合金製ホイール	222
高圧洗浄機の使用	218
シートベルト	224
シール	222
車両の長期保管	224
洗車	219
超音波センサー、パーキング・アシスタント	221
塗装	220
ファブリック・ライニング	223
ヘッドライト、プラスチック部品、接着	
フィルム	221
ホイール・ボルト	237
ホイール取り付け面	237
マット	223
レーダー・センサー	221
お出かけの前の点検	139
オドメーター（積算距離計）	
表示	87
リセット	87
オリエンテーション・ライト	79
オルタネーター	
車両エレクトリカル・システムの警告	89
温度の設定	
エアコン・システム	53
オンボード・コンピュータ	
オイル・レベルの測定	95
操作方法	90
タイヤ空気圧モニタリング	100
パーソナル設定の保存と呼び出し	136
マルチファンクション・ディスプレイ	90
メニュー概要	94

## か

カーテシー・ライト、エントリー機能	75
カーペット、お手入れの諸注意	223
海外旅行	141
外部オーディオ・ソース、インターフェース	164
開閉操作とロック	
概要	11
キーによるドア・ロックの解除（リモート・ コントロール）	13
キーを使用する	12
車内からのドアの開閉操作とロック	15
車両のロックが解除できない	18
スライディング/チルティング・ルーフ	59
パーソナル設定の保存/呼び出し	136
ボルシェ・エントリー&ドライブ装備車	12
ボルシェ・エントリー&ドライブによるドア・ ロックの解除	13
ボルシェ・エントリー&ドライブによるドアの ロック	14

概要	
車外からのドアの開閉操作とロック	11
フロント・ワイパー	80
カウンター・ステアリング・アシスタンス	176
格納式スポイラー	
操作方法	183
展開/格納	184
カップ・ホルダー	187
カブリオレ	
エンジン・コンパートメント・リッド	18
緊急操作	66
コンバーチブル・トップ	220
コンバーチブル・トップの開操作	64
コンバーチブル・トップの開操作	64
ロールオーバー・プロテクション	42
ガレージ・ドア・オープナー*	
機能説明	201
操作	202
プログラミングした信号の消去	202
プログラミング信号 (可変コード式システム)	203
プログラミング信号 (固定コード式システム)	203
革、お手入れの諸注意	222
<b>き</b>	
キー	
エマージェンシー・キーを取り外す	21
緊急操作、イグニッション・ロック	19
スペア・キー	21
スライディング/チルティング・ルーフの開閉	
操作	60
ドアのロック	14
ドアのロック解除	13
パーソナル設定の保存と呼び出し	136
バッテリーの交換	255
キー (リモート・コントロール)	
イグニッション・ロック内のキー/コントロール・ユニットの緊急操作	19
ウィンドウの開閉 (ボルシェ・エントリー&ドライブ非装備車)	58
スライディング/チルティング・ルーフの開閉	
操作	60
ドアのロック	14
ドアのロック解除	13
バッテリーの交換	255
キー (リモート・コントロール) のバッテリー交換	255
キックダウン	
Porsche Doppelkupplung(PDK)	169
ギヤ・ポジション・ディスプレイ	88
ギヤシフト	
シフトアップ・インジケーター	87
給油	217

緊急解除	
トランク・リッド	250
緊急操作	
イグニッション・ロック内のキー/コントロール・ユニット	19
カブリオレ	66
コンバーチブル・トップ	66
スライディング/チルティング・ルーフ	61
トランク・リッド	18
フィルター・フラップ (燃料給油口カバー)	218
<b>く</b>	
クーラント (冷却水)	
補充	227
レベルの点検	227
クルーズ・コントロール	
OFFにする	151
ONにする	150
加速	150
機能説明	149
減速	150
速度の設定	150
中断操作	150
グローブ・ボックス	
開く	186
ロックする	186
クロノ	107
<b>け</b>	
軽合金製ホイール	
お手入れの諸注意	222
記号	234
警告音	89
警告メッセージ	
概要	121
タイヤ空気圧	105
警告ラベル	2
台湾のみ	2
傾斜センサー*	
キーでOFFにする (リモート・コントロール)	207
機能表示	207
ドア・ハンドルのボタンでOFFにする (ボルシェ・エントリー&ドライブ)	207
軽修理	
けん引	257
けん引による始動	257
知識	226
バンクしたとき	245
警報システム	
OFFにする	207
ONにする	207

機能説明	207
警報システムの誤作動を回避するために	208
警報をOFFにする	207
室内モニタリング・システムおよび傾斜センサー*	
をOFFにする	207
ロックした車両に残る人/動物	207
減光	
インストルメント・ライトの明るさ調整	78
インテリア・ライトの明るさ調整	79
けん引	
一般的なインフォメーション	257
けん引バー	257
けん引フックのねじ込み	260
けん引ロープ	257
けん引による始動、バッテリー上がりなど	257
けん引フック	
工具セット内	190
けん引防止 (傾斜センサー*)	
キーでOFFにする (リモート・コントロール)	207
ボルシェ・エントリー&ドライブ装備車でOFFにする	207
<b>こ</b>	
コーナリング・ライト	
ダイナミック	75
高圧洗浄機	
取扱説明書	218
工具	190
工具セット	190
国外での走行	226
交通標識表示	162
国外での走行	141
故障	
イグニッション・ロック内のキー/コントロール・ユニットの緊急操作	19
イグニッション・ロック内のキーの緊急操作	19
ウィンドウ停止位置の保存	58
開閉操作とロック時	18
緊急時のフィルター・フラップの操作	218
スライディング/チルティング・ルーフ	61
スライディング/チルティング・ルーフの緊急操作	61
スライディング/チルティング・ルーフの停止位置の保存	62
トランク・リッドの緊急操作	18
パーキング・アシスタント	200
パワー・ウィンドウ	58
故障診断用ソケット	
知識	142
取り付け位置	247

\* 日本仕様には設定はありません。

故障の表示	
概要	121
小物入れ	
グループ・ボックス	186
収納	186
フロント・アームレスト、開く	186
コントロール・システム	
概要 (PTM、PSM、PASM、PDCC、PTVプラス)	173
コンバーチブル・トップ	63
お手入れ	220
緊急操作	66
閉じる	64
開く	64
コンバーチブル・トップ・コンパートメント・リッド	
サービス・ポジション	18
コンフォート・タイヤ・プレッシャー	
車速警告	104
テクニカル・データ	268
コンフォート・プレッシャー	
車速警告	104
選択	103
コンフォート・メモリー	136
コンフォート設定	
キーへの保存	136
メモリー・ボタンへの保存	136
コンプレッサー	
タイヤ空気圧	191
<b>さ</b>	
サーキット	141
サマー・タイヤ	
タイヤ交換	236
保管	231
サンバイザー	48
<b>し</b>	
シート	
シート位置の調節	25
シート位置の保存/呼び出し	136
推奨するチャイルド・シート	34
推奨するチャイルド・シート・システム	35
チャイルド・シート・システム	32
フロント・シート位置の調節	25
ベビー・シート、ベビー・キャリア	38
シート・バックレストを前方に倒す	26
シート・ヒーター	
OFFにする	28
ONにする	28
シート・ベンチレーター	28
OFFにする	28

ONにする	28
シート・メモリー	136
シート位置の調節	25
シートベルト	
お手入れの諸注意	224
シートベルト・プリテンショナーの機能説明	29
シートベルトを外す	30
タコメーターの警告灯	29
知識	29
着用	30
シートベルト・プリテンショナー	
機能説明	29
シール、車両のお手入れ	222
シガー・ライター	188
時刻の設定	117
室内防塵用フィルター、メンテナンス上の諸注意	230
室内モニタリング・システム	207
キーでOFFにする (リモート・コントロール)	207
ドア・ハンドルのボタンでOFFにする (ボルシェ・エントリー&ドライブ)	207
始動	
エンジン	144
自動車電話および無線装置、インフォメーション*	164
自動内気循環モードの設定	
エアコン・システム	52
自動防眩機能のON/OFF	45
シフト・ギヤ	
Porsche Doppelkupplung (PDK)	165
シフトアップ・インジケーター	87
シャーシ・コントロール・システム	
概要 (PTM、PSM、PASM、PDCC、PTVプラス)	173
シャーシ設定	
機能説明	179
選択	179
シャーシ番号、位置	263
車台番号、位置	263
車体の傾き (ロール) を抑制	
ボルシェ・ダイナミック・シャーシ・コントロール (PDCC)	180
車幅灯	
点灯する	74
車両情報	
マルチファンクション・ディスプレイの呼び出し	94
車両寸法 (メーカー発表値)	269
車両設定	
Porsche Active Safe (ボルシェ・アクティブ・セーフ) の設定	120
エアコン設定	116
キーへの保存	136
警告/インフォメーション音量を設定する	119
言語設定	119

工場出荷時の設定に戻す	110
設定メニューの選択	110
単位の設定	118
パーソナル・ボタンへの保存	136
日付と時刻の設定	117
マルチファンクション・ステアリング・ホイールのボタンの割り当て変更*	119
マルチファンクション・ディスプレイの調節	110
マルチファンクション・ディスプレイの変更	110
ライト/視界の設定	113
ロックの設定	115
車両データ	263
車両ドア	
開閉操作とロックの故障	18
キーによるロック解除 (リモート・コントロール)	13
キーによるロック (リモート・コントロール)	14
車内からのロック	15
ボルシェ・エントリー&ドライブによるロック (キーレス操作)	14
ボルシェ・エントリー&ドライブによるロックの解除 (キーレス操作)	13
車両の技術的な仕様変更に関するインフォメーション	140
車両を持ち上げる	
リフティング・プラットフォーム、トロリー・ジャッキ、または標準ジャッキによる	235
ジャンパー・ケーブルによる始動、外部電源	253
充填容量	
ウォッシャー・フルード	265
エンジン・オイル	265
概要	265
クーラント (冷却水)	265
燃料	265
フルードおよび燃料の概要	265
収納	
グループ・ボックス	186
収納オプション	186
フロント・アームレストの小物入れを開く	186
重量 (メーカー発表値)、テクニカル・データ	269
消火器*の収納位置	260
触媒コンバーター	215
エミッション・コントロール (チェック・エンジン)	89
助手席エアバッグ	
ON/OFF	38
オーバーヘッド・コンソールの警告灯	39
助手席エアバッグOFF	
オーバーヘッド・コンソールの警告灯	39
助手席ミラー	
格納する	44

調節する	43
パーキング・エイドの調節	45
<b>す</b>	
スタート/ストップ機能	144
スチーム・ジェット・クリーナー、取扱説明書	218
ステアリング	229
カウンター・ステアリング・アシスタンス	176
ステアリング・コラム・ロック	208
ステアリング・トルク・バルス	176
ステアリング・ホイール	
MFSボタンの設定	91
イージー・エントリー機能のON/OFF	27
ステアリング・ロック	142
調節	46
電話機能付きマルチファンクション・ステアリング・ホイール	47
ヒーターのON/OFF	46
マルチファンクション・ステアリング・ホイールの機能説明	47
ステンレス・スチール・テール・パイプ	141
ステンレス・テール・パイプ	
お手入れの諸注意	222
ストップウォッチ	107
スノー・チェーン	
一般的なインフォメーション	233
スピード・コントロール（クルーズ・コントロール）	
OFFにする	151
ONにする	150
加速	150
機能説明	149
減速	150
速度の設定	150
中断操作	150
スピードメーター	86
デジタル・スピードメーター	87
スベア・キー	21
スポーツ・クロノ	107
スポーツ・タイヤ	140
スポーツ・モード	141
ON/OFF	181
Porsche Doppelkupplung(PDK)	169
スポイラー、操作方法	183
スライディング/チルトリング・ルーフ	
エア・デフレクターの清掃	63
キーによる開閉（リモート・コントロール）	60
機能説明	59
緊急操作	61
故障	61
停止位置の保存	62

スライディング/チルトリング・ルーフの停止位置の保存	62
----------------------------	----

## せ

セーフロック	14
制限速度表示*	162
制限速度の表示	163
性能、テクニカル・データ	264
接着フィルム、お手入れの諸注意	221
設定	
キーへの保存	136
車両ドアを開いたときに呼び出す	137
設定変更の理由	137
パーソナル設定の保存	136
マルチファンクション・ディスプレイの調節	110
セレクター・レバー・ポジション・ディスプレイ	88
セレクター・レバー位置表示、PDKトランスミッション	
ポジション	166
洗車、諸注意	219
センター・アームレスト	
小物入れ（フロント）、開く	186
センター・コンソール	8
センター・ホルト（ホイール）の締め付けトルク	242
セントラル・ロッキング	15, 238
キーによるドア・ロックの解除（リモート・コントロール）	13
機能説明	21
故障発生時の緊急操作	20
車内からのドアの開閉操作とロック	15
ボルシェ・エントリー&ドライブによるドア・ロックの解除	13
ボルシェ・エントリー&ドライブによるドアのロック	14

## そ

走行距離の表示	99
走行時間の表示	99
走行制限プログラム、PDK	171
送風量の設定	
エアコン・システム	53
ソケット(12V)	189

## た

ダイナミック・エンジン・マウント(PADM)	181
ダイナミック・コーナリング・ライト	75
タイヤ	
新しいタイヤの慣らし運転	139
一般的なインフォメーション	230
ウインター・タイヤ（一般的なインフォメーション）	233
交換	236

シーラント	245
種類とサイズの設定	102
スノー・チェーン（一般的なインフォメーション）	233
タイヤ空気圧、データ(bar/psi)	267
タイヤ空気圧プレート	263
タイヤ交換（一般的なインフォメーション）	232
バンク修理	245
保管	231
ラジアル・タイヤの見方	234
タイヤ・シーラント/バンク修理剤	245
タイヤ・バルブ	233
タイヤ空気圧	
空気圧(bar/psi)	267
警告	104
現在の設定	101
コンフォート・プレッシャー	103
コンフォート・プレッシャー車速警告	104
システムの登録	104
車速警告	105
充填情報	102
タイヤ空気圧プレート	263
データ(bar/psi)	267
タイヤ空気圧プレート	263
タイヤ空気圧モニタリング(TPM)	100
タイヤ交換	235
タイヤ充填コンプレッサー	191
タイヤ修理用シーラント/シール・セット	245
タイヤの速度記号	234
台湾のみ	
エアバッグ警告ラベル	33
タコメーター（回転計）	
表示	86
惰性	168
惰性走行モードのON/OFF	146
惰性走行モード	168
ON/OFF	146
縦方向の加速度	
表示	109

## ち

チェック・エンジン（エミッション・コントロール）	
機能説明	89
警告灯	89
遅延消灯	
ONにする	75
地上高	141
チャイルド・シート	
ISOFIXチャイルド・シート	40
ISOFIXチャイルド・シートの取り付け	40
規定の取り付け方向	32

助手席エアバッグのON/OFF	38
推奨するチャイルド・シート・システム	34, 35
台湾の関連法規	33
トップ・テザー	41
チャイルド・シート・システム	
ISOFIXチャイルド・シートの取り付け	40
助手席エアバッグのON/OFF	38
駐車	
PDKトランスミッション	166
機能説明、パーキング・アシスタント	198
パーキング・アシスタント用センサー	198
パーキング・ブレーキを 작동させる	147
超音波センサー、パーキング・アシスタント	198
て	
データ・バンク	263
テール・パイプ	141
ステンレス、お手入れの諸注意	222
停止	
エンジン	144
エンジンの自動停止（オート・スタート/ ストップ機能）	145
停止制御	
機能説明	177
停止表示板*	190
デイトタイム・ドライビング・ライト*	74
テクニカル・データ	
エンジン	264
重量（メーカー発表値）	269
タイヤ、ホイール	266
タイヤ空気圧(bar/psi)	267
動力性能（メーカー発表値）	265
燃料消費量	264
デジタル・スピードメーター	87
テスト・スタンド	
ブレーキ・テスト	210
電気系統	
知識	247
非常時ロック解除、トランク・リッド	250
電話*	
一般的なインフォメーション	164
マルチファンクション・ディスプレイ*からの 使用	97
と	
ドア	
ウィンドウ（カブリオレ）	63
開閉操作とロックの故障	18
キーによるロック解除（リモート・コント ロール）	13

キーによるロック（リモート・コントロール）	14
車内からの開閉操作とロック	15
ドアのロックの解除	219
ボルシェ・エントリー&ドライブによるロック （キーレス操作）	14
ボルシェ・エントリー&ドライブによるロック 解除（キーレス操作）	13
ドア・ポケット	16
ドア・ミラー	
格納する	44
設定の保存（メモリー機能）	45
調節する	43
パーキング・エイドの調節	45
ドア・ミラー・ヒーター	
ON/OFF	55
冬季の走行	252
盗難防止ホイール・ボルト	
収納	190
盗難防止ホイール・ボルト用ソケット・レンチ 使用	238
盗難を防止するために	208
動力性能、テクニカル・データ 閉じる	265
車両ドアとボルシェ・エントリー&ドライブ （キーレス操作）	14
車両に残る人/動物	14
塗装	
お手入れの諸注意	220
傷の補修	220
つや出し（ポリッシュ）	220
保護する	220
汚れ、染みの除去	220
トップ・テザー、ISOFIXトップ・テザー付きチャイルド・ シート	41
トップ・テザー、トップ・テザー付きチャイルド・ シート	41
ドライビング・ライト・アシスタント	
ONにする	74
ダイナミック・コーナリング・ライト	75
デイトタイム・ドライビング・ライト*	74
ロー・ビーム	74
トランク・リッドを閉じる	17
トランク・ルーム	
概要	190
緊急解除	250
開く	17
トランスミッション	
Porsche Doppelkupplung(PDK)	165
トランスミッションおよびシャーシ・コントロール・ システム	
概要（PSM、PASM、PDCC、PTVプラス）	173

トリップ・メーター	
ディスプレイ	87
リセット	87
トリップ情報	99
ドリンク・ホルダー	187
トルク	109
トルク、テクニカル・データ	264
トルク表示	109

## な

内気循環ボタン	
エアコン・システム	52
内気循環モードをONにする	
エアコン・システム	52
ナビゲーション・システム	
マルチファンクション・ディスプレイ*からの 使用	98
慣らし運転	
新しいタイヤ	139
新しいブレーキ・パッド	139
オイル消費量/燃費	139
慣らし運転の知識	139

## に

人間工学に基づいた設定	
キーへの保存	136
メモリー・ボタンへの保存	136

## ね

燃料	
オクタン価	216
給油	216
燃料計	88
燃料残量警告灯	88
燃料消費量	264
燃料タンクの容量	265
品質	216
予備燃料タンク	215
燃料インジケーター・ライト	
燃料計	88
燃料計	88

## の

上り坂での発進アシスタント	
機能説明	177

## は

パーキング・アシスタント	
OFFにする	200
機能説明	198

\* 日本仕様に設定はありません。

センサー	198	停止位置の保存	58	ブレーキ・ディスク	141
パーキング・エイド		ドア・ハンドルのボタンでウィンドウを閉じる		ブレーキ・パッド	141
ドア・ミラー下向き切り替え	45	(ボルシェ・エントリー&ドライブ装備車)	58	新しいブレーキ・パッドの慣らし運転	139
パーキング・アシスタント用センサー	198	バッテリー接続後の調節	58	警告メッセージ (ブレーキ)	149
パーキング・ブレーキ		ロッカー・スイッチ操作によるウィンドウの		ブレーキ・フルード	141
解除する	147	開閉	57	交換	229
操作	147	パワー・ウィンドウ停止位置の保存	58	スピードメーター警告灯	229
停車時のパーキング・ブレーキの自動ロック	147	パワー・ステアリング	229	フロア・マット、お手入れの諸注意	223
発進時のパーキング・ブレーキ自動解除	147	バンクしたとき	245	フロント・ウィンドウ・ウォッシャー・システム	
ブレーキ・テスト・スタンドでの測定	210	汎用 (ユニバーサル) オーディオ・インターフェース*		ウォッシャー液の補充	214
パーキング・ブレーキ (エレクトリック・パーキング・ブレーキ)		取り付け位置	164	充填容量	265
解除する	147			不凍液	214
操作	147	<b>ひ</b>		フロント・ウィンドウ・デフロスター	52
パーキング・ライトの点灯	77	ビークル・プレート*、位置	263	エアコン・システム	52
ハイ・ビーム・ヘッドライト	77	左側通行 (ヘッドライトの切り替え)	257	フロント・シート	
操作レバー	77	日付の設定	117	シート位置の調節	25
排気量、テクニカル・データ	264	ヒューズ、ヒューズの交換	247	調節	25
灰皿		開く		フロント・スポイラー	183
掃除する	188	キーを使用する	12	フロント・ワイパー	
開く	188	ボルシェ・エントリー&ドライブ装備車	12	お手入れの諸注意	221
バケット・シート	26	ヒルホルダー (発進アシスタント)		概要	80
ハザード・ライトのON/OFF	78	機能説明	177	操作レバー	81
発進				フロント・ワイパー、1回作動 (ワンタッチ	
発進時のパーキング・ブレーキ自動解除	147	<b>ふ</b>		操作)	81
ローンチ・コントロール	169	ファブリック・ライニング (お手入れの諸注意)	223	フロント・ワイパー、高速作動	81
発進アシスタント	177	ファン設定		フロント・ワイパー、低速作動	81
バッテリー		エアコン・システム	53	フロント・ワイパー/ウォッシャー・システム	81
一般的なインフォメーション	251	フィルター・フラップ、緊急操作	218	リヤ・ワイパー	83
お手入れ	252	フィルター		リヤ・ワイパーの間欠作動をONにする	83
キーの電池交換	255	エア・クリーナー、メンテナンス上の諸注意	229	レイン・センサー感度の調節	82
交換	253	室内防塵用フィルター、メンテナンス上の諸		レイン・センサーの調節	82
車両エレクトリカル・システムの警告	89	注意	230	レイン・センサーをONにする	81
ジャンパー・ケーブルによるエンジンの始動	253	フット・ブレーキ		フロント・ワイパー/ウォッシャー・レバー	
充電	254	安全に関する知識	148	フロント・ワイパー、1回作動 (ワンタッチ	
接続後の作業	253	警告メッセージ (ブレーキ摩耗)	149	操作)	81
冬季の走行	252	不凍液		フロント・ワイパー、高速作動	81
取り付け位置	251	ウォッシャー液の割合	214	フロント・ワイパー、低速作動	81
バッテリーの注意事項	251	クーラントの割合	228	フロント・ワイパー/ウォッシャー・システム	81
バッテリー上がり時のジャンパー・ケーブルによる		プラスチック部品、お手入れの諸注意	221	リヤ・ワイパー	83
エンジンの始動	253	フルードおよび燃料		リヤ・ワイパーの間欠作動をONにする	83
パニティー・ミラー	48	ウォッシャー・フルード	265	レイン・センサーの調節	82
パフォーマンス	109	エンジン・オイル	265	レイン・センサーをONにする	81
バルブ		クーラント (冷却水)	265		
交換	255	燃料	265	<b>へ</b>	
パワー・ウィンドウ		ブレーキ		平均速度の表示	99
運転席ドア・コントロール・パネルの概要	57	新しいパッドの慣らし運転	139	平均燃費の表示	99
キーによるウィンドウの開閉 (リモート・コントロール)	58	警告メッセージ (ブレーキ摩耗)	149	ヘッドライト	
故障	58	テスト・スタンド	210	ウォッシャー・システムの操作	82
助手席ドア・コントロール・パネルの概要	57	パーキング・ブレーキの作動/解除	147	お手入れの諸注意	221
		フット・ブレーキ	148	知識	256
		ブレーキ・パッドの警告メッセージ	149	調節	256

\* 日本仕様には設定はありません。

取り外し	256
左側/右側通行の切り替え	257
ペビー・シート	38
ISOFIXチャイルド・シート	40
ISOFIXチャイルド・シートの取り付け	40
規定の取り付け方向	33
助手席エアバッグのON/OFF	38
推奨するチャイルド・シート・システム	34, 35

## ほ

ホームリンク (ガレージ・ドア・オープナー) *	
機能説明	201
操作	202
プログラミングした信号の消去	202
プログラミング信号 (可変コード式システム)	203
プログラミング信号 (固定コード式システム)	203
ホーン	6
ホイール	
一般的なインフォメーション	230
ウインター・タイヤ (一般的なインフォメーション)	233
オン・ザ・カー・ホイール・バランス	210
概要	266
軽合金製ホイールの記号	234
交換	236, 239
サイズ	266
締め付けトルク	239
スノー・チェーン (一般的なインフォメーション)	233
センター・ボルト	239
セントラル・ロッキング	238
タイヤ・シラント	245
タイヤ・バルブ	233
タイヤ空気圧、データ (bar/psi)	267
タイヤ空気圧プレート	263
タイヤ空気圧モニタリング(TPM)用センサー	232
タイヤ交換 (一般的なインフォメーション)	232
タイヤ交換後のホイール・バランス	231
盗難防止ホイール・ボルト	190
盗難防止ホイール・ボルト (ソケット・レンチ)	238
取り付け面	237
パンク修理	245
ホイール・ボルト (お手入れの諸注意)	237
ホイール取り付け面	237
保管	231
ラジアル・タイヤの見方	234
リム・オフセット	266
ホイール取り付け面	237
ボイス・コントロール	165
方向指示灯操作レバー	77

保存	
パーソナル設定	136
ボルシェ・アクティブ・サスペンション・マネージメント(PASM)	
概要	173
機能説明	179
マルチファンクション・ディスプレイの警告メッセージ	179
ボルシェ・アクティブ・セーフ(PAS)	160
ボルシェ・エントリー&ドライブ	
アンテナの位置	22
傾斜センサー*	207
作動待機のOFF	19
室内モニタリング・システム	207
車両のロック	14
車両のロック解除	13
ボルシェ・コミュニケーション・マネージメント(PCM)、インフォメーション*	164
ボルシェ・スタビリティ・マネージメント(PSM)	
OFFにする	176
ONにする	176
概要	173
タコメーターのマルチファンクション・ライト	177
ボルシェ・スタビリティ・マネージメント(PSM)・ボタン	
機能説明	174
ボルシェ・セラミック・コンポジット・ブレーキ(PCCB)	
一般的なインフォメーション	149
ボルシェ・ダイナミック・シャーシ・コントロール(PDCC)	
概要	173
機能説明	180
マルチファンクション・ディスプレイの警告メッセージ	181
ボルシェ・ダイナミック・ライト・システム・プラス(PDLS Plus)	76
ボルシェ・ダイナミック・ライト・システム(PDLS)	75
ボルシェ・トラクション・マネージメント(PTM)	
機能説明	174
ボルシェ・トルク・ベクトリング (PTVプラス)	
機能説明	180
ま	
マルチファンクション・ステアリング・ホイール	
機能説明	47
操作方法	91
電話機能	47
マルチファンクション・ボタンの割り当て*	119
マルチファンクション・ステアリング・ホイールのボタンの割り当て変更*	119

マルチファンクション・スポーツ・ステアリング・ホイール	
MFSボタンの設定	91
マルチファンクション・ディスプレイ	
オイル・レベルの点検	95
機能を作動させる/メニューを開く/オプションを見る	92
警告メッセージ	121
項目数の多いリストの閲覧	92
車両情報の呼び出し	94
ステアリング・ホイール・レバーの操作	90
スポーツ・クロノ	108
操作方法	90
タイヤ空気圧警告	104
タイヤ空気圧モニタリング	100
電話の使用	97
トリップ情報	99
ナビゲーション・システムの操作	98
表示エリア	91
マルチファンクション・ステアリング・ホイールの操作	91
メニュー概要	94
ラジオ放送局の選択	97
マルチファンクション・ボタンの割り当て*	119

## み

右側通行 (ヘッドライトの切り替え)	257
ミラー	
自動防眩機能のON/OFF	45
ドア・ミラー・ヒーター	55
ドア・ミラー設定の保存 (メモリー機能)	45
ドア・ミラーの格納	44
ドア・ミラーの調節	43
パーキング・エイド使用時のドア・ミラーの調整	201
パニティー・ミラー	48

## む

無線装置および自動車電話、インフォメーション	164
------------------------	-----

## め

メモリー	136
メンテナンス	
ウォッシュャー液の補充	214
エア・クリーナーの交換	229
エンジン・オイル・レベルの点検	212
エンジン・オイルの補充	212
クーラント・レベルの点検と補充	227
室内防塵用フィルターの交換	230
メンテナンスの諸注意	210



<b>も</b>	
モニタリング・センサー（室内）	
キーでOFFにする（リモート・コントロール）	207
ドア・ハンドルのボタンでOFFにする（ボルシェ・	
エントリー&ドライブ）	207

<b>よ</b>	
横方向の加速度	
表示	109
予備燃料タンク	215

<b>ら</b>	
ライト	
インテリア・ライトの自動点灯/消灯機能	79
ウェルカム・ホーム機能をONにする	75
お手入れの諸注意	221
車両から離れるときに点灯する	75
乗車時に点灯	75
乗車時のカーテシー・ライトの点灯	75
バルブの交換	255
ヘッドライト・バッシング	77
ライト・スイッチ	
AUTO機能	74
概要	74

ラジオ	
CDR*	164

<b>り</b>	
リサイクル、使用済み自動車の廃棄	224
リッド	
非常時ロック解除、トランク・リッド	250
リバース・カメラ	200
リム・クリーナー	243
リモート・コントロール	
キー用電池の交換	255
スライディング/チルティング・ルーフの開閉	
操作	60
ドアのロック	14
ドアのロック解除	13
リヤ・アクスル・ステアリング	
機能	184
リヤ・ウィンドウ・ヒーター	
ON/OFF	55
リヤ・シート・バックレストを前方に倒す	28
リヤ・シート収納スペース	28
リヤ・スポイラー・ボタン	183
リヤ・フォグ・ライト	
点灯する	74
ドライビング・ライトの調節	75

リヤ・ワイパー	
ウィンドウ・ワイパー	83
間欠作動をONにする	83
リレー	
交換	247

<b>る</b>	
ルーフ・トランスポート・システム	192
重量（メーカー発表値）	269
ベーシック・キャリアの取り付け	193
ルーフ積載荷重	269
ルーフ積載荷重	269
ルーム・ミラー	
自動防眩機能のON/OFF	45

<b>れ</b>	
レース用タイヤ	141
冷却システム	
マルチファンクション・ディスプレイの警告	86
レイン・センサー	
ONにする	81
調節する	82

<b>ろ</b>	
ロー・ビーム	
点灯/消灯	74
ロールオーバー・プロテクション、カブリオレ	42
ローンチ・コントロール	169
ロック	
車内からのドア・ロック	15
車両ドアとキー（リモート・コントロール）	14
車両ドアとボルシェ・エントリー&ドライブ	
（キーレス操作）	14
パーソナル設定のキーへの保存	136
ボルシェ・エントリー&ドライブによるドアの	
ロック	14
ロック解除	
キーからパーソナル設定を呼び出す	136
キーによるドア・ロックの解除	
（リモート・コントロール）	13
キーを使用する	12
車内からドアを開く	15
車内からのドア・ロックの解除	15
車両のロックが解除できない	18
ドアのロック解除機能の設定	13
トランク・リッドのロックを解除して開く	17
ボルシェ・エントリー&ドライブ装備車	12
ボルシェ・エントリー&ドライブによるドア・	
ロックの解除（キーレス操作）	13
ロックする	
故障発生時の緊急操作	20

車内からのドア・ロック	15
車両ドアとボルシェ・エントリー&ドライブ	
（キーレス操作）	14
スライディング/チルティング・ルーフの	
開操作	59

<b>わ</b>	
ワイパー・ブレード	
お手入れの諸注意	221
交換	214

\* 日本仕様には設定はありません。

- 車両の仕様およびオプションの変更により、この取扱説明書の内容の一部が車両と一致しない場合があります。
- 説明図は一部日本仕様と異なる点があります。
- この取扱説明書に関してのお問い合わせは下記までお願い致します。

**ポルシェ ジャパン株式会社 アフターセールス部**

〒153-0064

東京都目黒区下目黒1-8-1

アルコタワー16F

車両受領証  
(販売店で保管)

VIN：車両識別ナンバー

エンジンナンバー

上記車両については、取扱説明書および整備手帳に記載されている車両の取扱い、および保証内容、並びに納車点検内容の説明を受け了承の上、車両およびツールキットを完全な状態で受領しました。

---

販売店スタンプ

---

日時

お客様の署名

## 無線装置の検査マーク

### ヨーロッパ

ポルシェ社では、当社車両に装着されている無線装置が指令1999/5/ECおよび他の関連規約の基本要件に適合していることを承認します。

### ブラジル

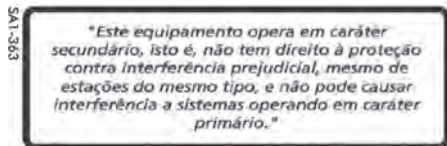

### イスラエル

שם הדגם (Hebrew :Model name)  
28416031/2 / 28-4003-61004-3-00 / 7PP905865

SA1-366

שם היצרן וכתובתו (Hebrew : Manufacturer and address)  
Continental AG  
Siemensstraße 12  
93055 Regensburg

SA1-367

### マレーシア

RAAU/25A/0409/S(09-0408)

### シンガポール

Complies with IDA Standards DB01752

### 中国

CMIIT ID:2011DJ4971

CMIIT ID:2009DJ5053

CMIIT ID:2009DJ4899

### 台湾

CCAB10LP3800T1

### 日本

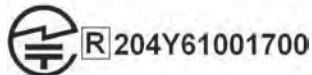

### アラブ首長国連邦

TRA REGISTERED No:0016889 / 09,

DEALER No:0014972/08

### メキシコ

Radar de largo alcance, 77GHz,  
MARCA:BOSCH, MODELO:LRR3,  
COFETEL:(RCPBOLR09-0828)

### モロッコ

AGREE PAR L'ANRT MAROC

Numéro d'agrément :MR 5371 ANRT 2010

Date d'agrément :02 / 02 / 2010

### 韓国



### 南アフリカ

